

المستوى الثاني

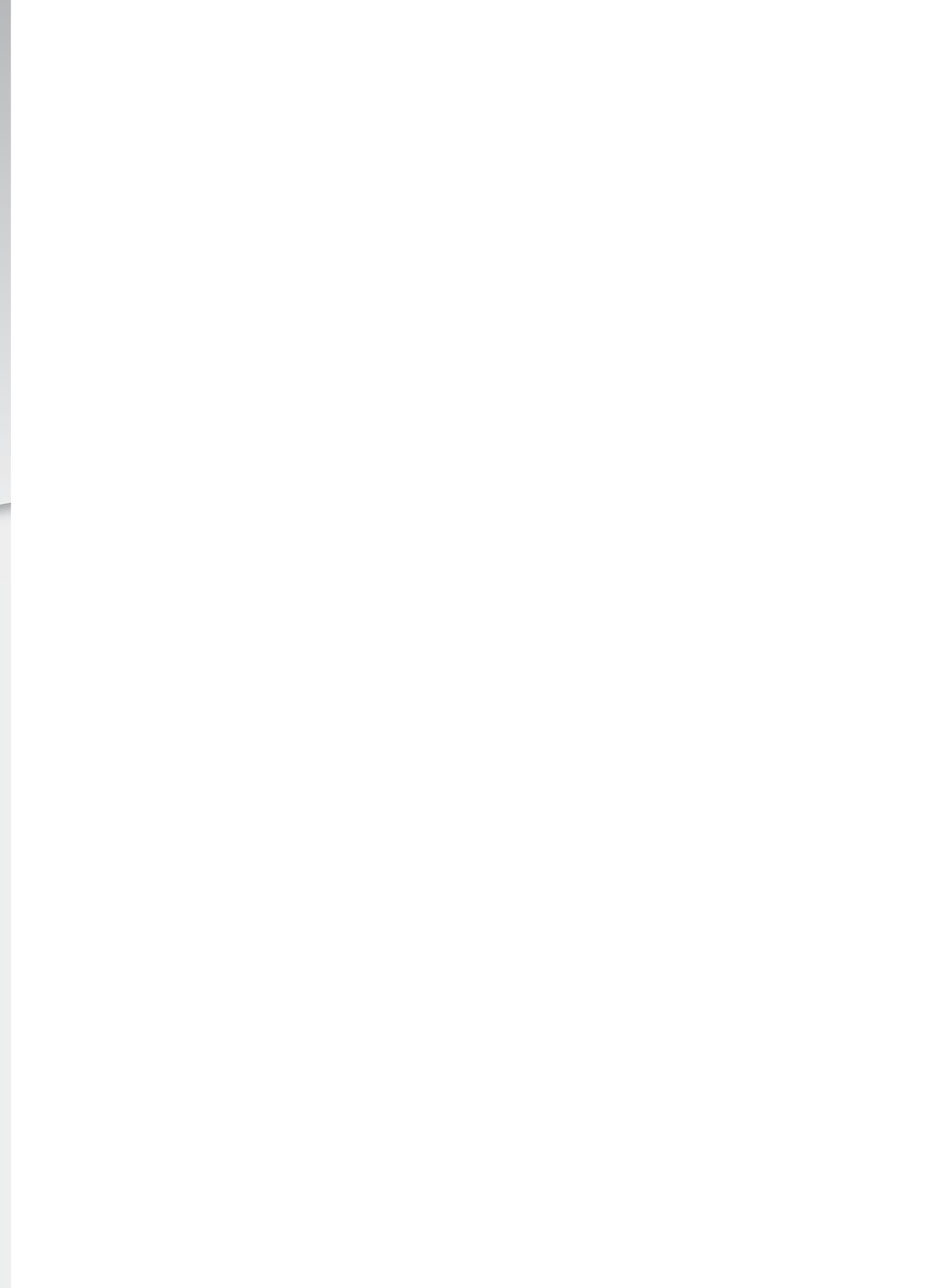



الوحدة الأولى

المخطط الأساسي للتنورة



النتائج الخاصة

- يتعرف مفهوم الجسم المثالي.
- يبين استخدامات المانيكان.
- يتعرف أنظمة القياسات المعيارية العالمية المستعملة في تحديد قياسات أشكال الأجسام للسيدات.
- يحدد أشكال أجزاء الجسم البشري، وأثرها في عملية خياطة التورة والفتان.

المفاهيم والمصطلحات

الجسم المثالي، القياسات المعيارية، المانيكان.

السلامة المهنية

استراتيجيات التدريس وإدارة الصف / المشغل

التعلم التعاوني / المناقشة

- التمهيد للمستوى الجديد بالترحيب بالطلبة وتذكيرهم بالمحاور الأساسية التي درسوها في المستوى الأول؛ وهي: المنسوجات، وآلات الخياطة، والعمليات الأساسية في الخياطة، وربطها بموضوعات المستوى الثاني؛ ليتعرفوا أن جميع المعارف والتمرين التي يدرسونها في تخصصاتهم تكمل بعضها بعضاً.

التدريس المباشر / عرض توضيحي

- عرض المعلم المانيكان المتوفر في المشغل الذي يمثل مواصفات الجسم المثالي، لملاحظة مدى التناسق والتناسب بين قياساته من حيث: الطول، والعرض، وانتصاب القامة، ثم استنتاج تعريف لمفهوم الجسم المثالي ومواصفاته، وتعرف تأثير انتصاب القامة في شكل تصميم قطع الملابس، ثم طرح الأسئلة الآتية:

- حدد مواصفات قياسات جسم المانيكان الذي أمامك ومدى تناسق أجزائه؟
- هل لاحظت كيف تعرض قطع الملابس في المحلات المتخصصة في بيع الأزياء؟
- هل تعتقد أن أشكال أجسام البشر واحدة، أم أن أشكال الأجسام في العالم العربي تختلف عنها في أوروبا أو في دول شرق آسيا من حيث: الطول، وانتصاب القامة؟

• كيف تمكن مصمم الأزياء من التغلب على الاختلاف في شكل الجسم البشري وتأثير ذلك في صناعة الألبسة؟

- منح الطلبة وقتاً كافياً للإجابة عن الأسئلة باستعمال الكتاب المدرسي.

- استماع المعلم إلى إجابات الطلبة ومناقشتها، لاستنتاج مواصفات الجسم المثالي (التماثل، التناسق، انتصاب القامة)، ومجالات استخدام المانيكان على نحو عام، وكيف قامت شركات إنتاج الملابس بعمل جداول قياسات عالمية لكل من النساء والرجال والأطفال في سبيل التغلب على مشكلة اختلاف أشكال الأجسام في العالم، وتعرف القوانين والأنظمة التي اتبعتها في ذلك، من مثل: النظام الإنجليزي، والنظام الألماني.

- لفت المعلم انتباه الطلبة إلى الجدول (١-١) الذي يوضح قياس كل حجم، تبعاً للأنظمة المختلفة.

يعد رسم المخططات الركيزة الأساسية للرسم وللوصول إلى تصاميم (موديلات) مختلفة من خلال الخطوط الأفقية والعمودية والمائلة، التي نرسمها على ورق رسم المخططات المسطح من خلال قياسات معيارية، حسب الجداول المعيارية المناسبة لقياسات المرأة العربية أو القياسات الشخصية. وعند أخذ القياسات من قبل شخص ما، يجب مراعاة طريقة أخذ القياسات بالشكل الصحيح، والتعرف إلى القياسات اللازمة لرسم مخططي التورة والبنطلون.

تتأثر خياطة الملابس بشكل كل جزء من أجزاء الجسم، كما توجد اختلافات متنوعة في قياسات الأجسام عن بعضها بعضاً، وعن قياسات الجسم المثالي (النموذجي)، ويوجد بعض الاختلافات بين الفئات العمرية المختلفة، ويتم إخفاء هذه الاختلافات (العيوب) من خلال رسم المخطط الأساسي وتعديله على الورق حسب طبيعة الاختلافات (العيوب) ومكان وجودها في الجسم، حسب المقاس الشخصي، ويتم رسم المخطط الأساسي للتورة حسب خطوات متسلسلة، بحيث يسهل رسمها، ويتم تحويل المخطط على المخطط الثاني، ثم إعداد المخطط النهائي الذي يوضع على القماش، ومن خلال هذه الإجراءات، تُحدد كمية القماش اللازمة للتورة حسب التصميم المطلوب، وتستعرف إلى التفاصيل في هذه الوحدة.

يتوقع منك بعد دراسة هذه الوحدة أن:

- تحدد أشكال الجسم البشري، وأثرها في عملية خياطة قطع الملابس.
- توضح أسس تجهيز الجسم لأخذ قياساته اللازمة لرسم مخططي التورة والبنطلون.
- تحدد مواقع الخطوط الأساسية على الجسم النموذج (المانيكان).
- تبين أنواع القياسات المختلفة لرسم مخططات قطع الملابس وأسس قياساتها.
- تحدد القياسات اللازمة لرسم المخطط الأساسي للتورة الجسم النموذج (المانيكان).
- تحدد قياسات الجسم الشخصي بالطريقة الصحيحة، وتعلمها في جدول خاص.
- تبين أساسيات رسم المخطط الأساسي للتورة.
- ترسم المخطط الأساسي للتورة.
- ترشد الاستهلاك في استعمال المواد والأدوات في أثناء العمل.
- تطبق قواعد الأمن والسلامة في أثناء العمل داخل المشغل.

ج- استعانة عارضو الأزياء بقياسات الجسم النموذج كقياسات مثالية، ومحاولين محاكاتها في قياسات أجسامهم.

د - مشاهدة المستهلك قطعة الملابس المعروضة على (المانيكان)، وتكوين صورة مبدئية عن مظهرها.

هـ - وسيلة لإعداد التصاميم وعرضها في المصانع.

و - استعمال (المانيكان) المصغر في التدريب على مهارات الخياطة.

قياسات الجسم المثالي / القياسات المعيارية: أعدت شركات إنتاج الملابس جداول قياسات عالمية خاصة بكل من النساء والرجال والأطفال، وهذه القياسات يمكن تقسيمها من حيث الحجم إلى صغيرة ومتوسطة وكبيرة، إلا أن هذا التقسيم قد لا يفي بالغرض المطلوب من حيث الدقة في مطابقة الرزي على الجسم تماماً لذا، فقد تم إعداد جداول خاصة بقياسات الأجسام سُميت (جداول القياسات المعيارية) التي تضم قياسات لأجسام مختلفة الحجم، وقد خضعت هذه الجداول في إعدادها إلى قوانين وأسس محددة.

وفي ما يأتي عرض لبعض الأنظمة المستعملة في تحديد قياسات أشكال الأجسام للسيدات:

١. النظام الإنجليزي، ويأخذ الأرقام ٨، ١٠، ١٢، ١٤، ...
٢. النظام الألماني، ويأخذ الأرقام ٣٤، ٣٦، ٣٨، ٤٠، ...
٣. النظام الفرنسي، ويأخذ الأرقام ٣٦، ٣٨، ٤٠، ٤٢، ...
٤. النظام الإيطالي، ويأخذ الأرقام ٤٠، ٤٢، ٤٤، ٤٦، ...
٥. النظام الأمريكي، ويأخذ الأرقام ٦، ٨، ١٠، ١٢، ١٤، ...

وقد تتلاقى قياسات الجسم في الأنظمة السابقة مع اختلاف رقم القياس في كل نظام؛ فمثلاً تتطابق قياسات الجسم في المقاس (١٢) الإنجليزي مع المقاس (٣٨) الألماني ومع المقاس (٤٤) الإيطالي وهكذا، إلا أن هذا التطابق في القياسات قد لا يكون تاماً في أجزاء الجسم جميعها، لكنه يعادله بشكل عام. وفي الدول العربية غالباً ما يتفق النظامان (الألماني والإيطالي) مع قياس أجسام السيدات؛ لعدم وجود جداول قياسات خاصة بالسيدات في الدول العربية. وعند اختيار المقاس المعيارى لرسم المخطط الأساسي للبلوزة، يكون الاعتماد أساساً على

إجابات الأسئلة الواردة في المحتوى

انظر ملحق إجابات الأسئلة (١).

الملاحق

مراعاة الفروق الفردية

علاج

إثراء

– تكليف مجموعة من الطلبة بعمل دراسة عن أنظمة قياس الأجسام المختلفة، وتوضيح نقاط الاختلاف بينها، بالاستعانة بمجلات الأزياء المتخصصة مثل البوردا، ثم عرض الدراسة على زملاء بإشراف المعلم.

استراتيجيات التقويم وأدواته

- استراتيجية التقويم: التواصل.
- أداة التقويم: أسئلة وأجوبة.

التكامل الأفقي

– كتاب الرسم والتصميم، المستوى الأول، الوحدة الأولى، رسم جسم الإنسان.

التكامل الرأسي

مصادر التعلم

للمعلم

– موقع جامعة أم القرى الإلكتروني:

– www.ugu.edu.sa

ومنه دراسات في شكل الجسم البشري.

للطالب

تختلف أشكال أجسام الأشخاص ذوي العمر الواحد والجنس الواحد عن بعضها بعضاً، وإن كانت تتشابه في بعض الصفات أحياناً؛ لذا، قسّم مصممو الأزياء قياسات هذه الأجسام إلى فئات محددة، بحيث تضم الفئة الواحدة القياسات المتقاربة. فما قياسات أجزاء الجسم التي تُعتمد لتحديد هذه الفئات؟ ما الفئة التي تُعد نموذجاً تُقاس عليه الفئات الأخرى؟ هل ينطبق كل منها على قياسات أجسام الفئة الواحدة جميعها؟ ما الإجراء الذي قد يُنفذ لضبط المقاس على الجسم تماماً؟ هذه الأسئلة وغيرها، ستجد الإجابة عنها بعد دراسة هذا الموضوع.

١ قياسات الجسم المثالي

الجسم المثالي هو الجسم الذي يتمتع بجمالية التناسق بين أبعاده ومقاساته، وفق قياسات عالمية محددة وضعت بدقة متناهية بعد إجراء دراسات وأبحاث خاصة بذلك، كما يتصف بالتمائل والتناسق وانتصاب القامة، ومن الصعب الحصول على مقاس عالمي مثالي موحد يناسب طبيعة الجسم البشري في بلاد العالم المختلفة جميعها؛ لذا، فقد أعدّ المتخصصون بالأزياء نظاماً لقياسات الأجسام في فرنسا وبريطانيا وإيطاليا وألمانيا والولايات المتحدة، وذلك تسهيلاً لإنتاج الملابس الجاهزة في هذه الدول. وقد تم تصنيع قوالب تمثل شكل الجسم البشري النموذجي (الماينكان) من حيث الهيئة، والقوام، والقياسات، والذي يستعمل لعدة أغراض، منها:

أ – ابتكار تصاميم جديدة بتشكيل القماش عليه؛ للحصول على تصاميم مختلفة، ولهذه الطريقة في إنتاج الملابس إجراءات خاصة بها.

ب – تجريب قطعة الملابس، وضبط بعض خطوطها كخط الذيل من قبل الخياطين.

١١

مقاس محيط الصدر، أما عند رسم المخطّط الأساسي للتورة أو البنطلون، فيتم الاعتماد على مقاس محيط الحوض.

كما يوجد نظام آخر للقياسات، مثل: الصغير (S)، حيث يتراوح محيط الصدر فيه من (86 – 94) سم، والكبير (L)، حيث يتراوح محيط الصدر فيه من (94 – 102) سم، والمقاس الكبير جداً (XL). ويوضح الجدول (١-١) المقاس حسب الحجم.

الجدول (١-١): المقاس حسب الحجم.

رقم المقاس	رقم المقاس الإنجليزي	رقم المقاس الألماني	رقم المقاس الفرنسي	رقم المقاس الإيطالي	رقم المقاس الأمريكي	رقم المقاس الياباني
Small	٨-٤	٣٤-٣٠	٣٦-٣٢	٤٠-٣٦	٦-٢	٩-٥
Medium	١٢-١٠	٣٨-٣٦	٤٠-٣٨	٤٤-٤٢	١٠-٨	١٣-١١
Large	١٦-١٤	٤٢-٤٠	٤٤-٤٢	٤٨-٤٦	١٤-١٢	١٧-١٥
XL	٢٠-١٨	٤٦-٤٤	٤٨-٤٦	٥٢-٥٠	١٨-١٦	٢١-١٩
XXL	٢٤-٢٢	٥٠-٤٨	٥٢-٥٠	٥٦-٥٤	٢٢-٢٠	٢٥-٢٣

٢ أشكال أجزاء الجسم التي تؤثر في خياطة التورة والبنطلون:

يتأثر تصميم قطعة الملابس بشكل كل جزء من أجزاء الجسم الخارجية، وفي ما يأتي توضيح لذلك:

١ ملاحج شكل الجسم البشري: يختلف الناس ضمن الفئة العمرية الواحدة في شكل هيكل الجسم ونسب أجزائه لبعضها بعضاً، فمثلاً السيدات في عمر العشرين لا يمتلكن شكلاً واحداً لهيكل أجسامهن، إذ توجد اختلافات متنوعة في قياسات أجسامهن عن بعضها بعضاً وعن قياسات الجسم المثالي (النموذجي)، فما أوصاف الجسم المثالي؟ وكيف تختلف أشكال الأجسام الأخرى عنه؟ من العناصر التي يتم تحليل شكل الجسم وفقاً لها:

١. شكل القامة (Figure stance): يؤثر انتصاب القامة في شكل المظهر واتزان الري على الجسم، فعندما تكون القامة غير منتصبة، ووجود زيادة في ارتفاع الخصر أو الحوض أو انخفاض فيهما، كما يظهر في الخطوط العرضية في الشكل (١-١) بأجزائه الثلاثة، فإن ذلك يؤثر في خط الذيل مما يجعله مندفعاً

١٣

النتائج الخاصة

- يحدّد أشكال أجزاء الجسم البشري، وأثرها في عملية خياطة قطع الملابس (التنورة والبنطلون).
- يتعرّف العناصر التي يُحلّل شكل الجسم وفقاً لها.
- يعدّد أشكال الأجسام المختلفة وقوامها.
- يذكر أشكال الحوض (الورك).
- يتعرّف العلاقة بين انتصاب القامة وأشكال البطن والأرداف.

المفاهيم والمصطلحات

استراتيجيات التدريس وإدارة الصف/ المشغل

التدريس المباشر/ العمل في الكتاب المدرسي

- التمهيد بمراجعة سريعة لما دُرّس من مواصفات الشكل المثالي، ومجالات استخدام المانيكان، وأنظمة القياسات العالمية.
- تكليف الطلبة بدراسة الأشكال الموجودة في الكتاب المدرسي للإجابة عن الأسئلة الآتية:

- ما أشكال قوام الأجسام التي تراها أمامك؟
- عدّد أشكال الحوض (الورك) تبعاً لما تراه في الأشكال المرسومة في الكتاب.
- وضح مظاهر أشكال البطن والأرداف.
- تكليف الطلبة بالمناقشة والحوار الجماعي بإشراف المعلم، لاستنتاج أشكال انتصاب القامة، والعناصر التي يُحلّل شكل الجسم وفقاً لها؛ وهي: انتصاب القامة، وشكل الحوض، وشكل البطن، وأشكال قوام الأجسام، والعلاقة بين أشكال البطن والأرداف، وتأثير ذلك الاختلاف في قطع الملابس في أثناء ارتدائها لمحاولة تعديلها كما سيدرس الطالب لاحقاً.

التعلم عن طريق النشاط/ المناقشة ضمن فريق

- تقسيم الطلبة إلى مجموعات.
- تكليف الطلبة بدراسة الحالة (أثر القامة في شكل قطعة الملابس).
- متابعة عمل المجموعات، والمشاركة في نقاش الطلبة في أثناء تنفيذ دراسة الحالة.

- تنظيم المعلم نقاشاً جماعياً للوصول إلى حل لمشكلة السيدة؛ وهو أن شكل قامتها عمودي، ممّا يؤدي إلى زيادة ميلان الخصر إلى الأسفل من الأمام، ثم زيادة طول العباءة (الدشداشة) من الأمام عنه في الخلف. ويمكن تعديل طول الدشداشة بضبط طول خط الذيل من الأمام وتقصيره بالتدرج وصولاً إلى خط الجنب عنه في الخلف، وذلك في أثناء ارتدائها لها.

- تدوين الطلبة للنتائج التي يتوصلون إليها في ملفات الأعمال.
- تكليف مجموعة من الطلبة بتنفيذ النشاط (١-١): العادات السيئة وأثرها في شكل القامة في البيت).
- تكليف مجموعات الطلبة بحل أسئلة الموضوع، ثم تصحيحها (تقويم الزميل).

الملاحق

ملحق أدوات التقويم (١-١).

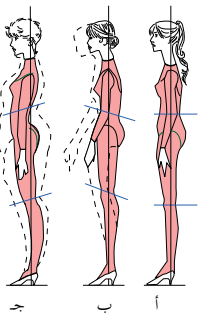

الشكل (١-١): أشكال انتصاب القامة.

إلى الأمام أو راجعاً إلى الخلف، ويعدّ وضع السذراع الميزان وخط الاتزان السذي يُعتمد عليه في تحديد شكل الجسم.

ويتحدّد مدى انتصاب القامة برسم خط عمودي على المرأة والوقوف في الوضع الجانبي أمامها؛ فعند مطابقة شحمة الأذن مع الخط العمودي المرسوم على المرأة، وعظمة المرفق عند الخصر أو إلى الأمام قليلاً، يكون انتصاب القامة مثاليًا كما في الشكل (١-١/أ).

أما إذا كانت شحمة الأذن وعظمة المرفق إلى أمام الخط العمودي كما في الشكل (١-١/ب)، فيكون انتصاب القامة أماميًا.

وفي حالة مطابقة شحمة الأذن على الخط العمودي، أو خلفه قليلاً والمرفق إلى أمام الخط أو خلفه قليلاً كما في الشكل (١-١/ج)، يكون انتصاب القامة عمودياً.

ويبيّن الشكل (٢-١) أشكال الأجسام المختلفة وقوامها: أ. شكل القامة المعتدلة. ب. شكل الجسم المعكوس. ج. شكل الجسم ذي الكتف الدائري.

د. شكل الجسم ذي الظهر المقوس (المنحني).

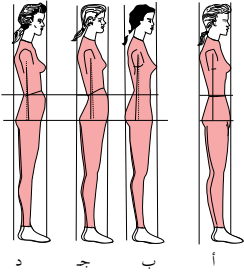

الشكل (٢-١): بعض أشكال قوام الأجسام.

١٤

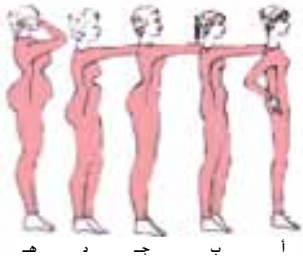

الشكل (٤-١): المظاهر المختلفة لشكل البطن والأرداف.

د. السّعدة بارزة للأعلى والأرداف بارزة للأسفل، كما في الشكل (٤-١/د).

هـ. بروز السّعدة والأرداف بالمستوى نفسه، كما في الشكل (٤-١/هـ).

دراسة حالة - أثر القامة في شكل قطعة الملابس

- اشترت سيدة دشداشة، وعند ارتدائها، لاحظت أنّ الدشداشة من الأمام أطول من الخلف.
- من خلال دراستك لأشكال القامة، استنتج شكل قامة هذه السيدة.
- ما العوامل التي أثرت في شكل قامتها؟
- كيف يمكن تعديل طول الدشداشة؟

نشاط (١-١) العادات السيئة وأثرها في شكل القامة

ابحث بواسطة مصادر المعرفة المتوفرة لديك، عن أثر العادات السيئة التي يتّخذها الجسم في الوقوف والجلوس والنوم في شكل القامة، وكيف يمكن أن تؤثر في شكل قطع الملابس في أثناء ارتدائها. نظّم ما توصلت إليه باستعمال برمجية عرض الشرائح (Power Point)، وأعرضها على زملائك، وناقشهم فيها بإشراف معلمك.

١٦

إجابات الأسئلة الواردة في المحتوى

مراعاة الفروق الفردية

علاج

إثراء

استراتيجيات التقويم وأدواته

- استراتيجية التقويم: القلم والورقة.
- أداة التقويم: اختبار (١-١).

التكامل الأفقي

- كتاب الإدارة والسلامة المهنية، المستوى الأول، السلامة والصحة المهنية، أخطار العمل وطرائق الوقاية منها.

التكامل الرأسي

مصادر التعلّم

للمعلم

- شحور، خديجة قصباني، أسرار فن التفصيل والخياطة، ج ١، دار الفكر، ٢٠٠٧م.

للطالب

٢. شكل الحوض (ورك) (Figure Hip): يتخذ الورك أشكالاً مختلفة كما في الشكل (٣-١):
 أ. الشكل المثالي للحوض: يكون الشكل العام للحوض شبه منحرف تقريباً؛ إذ يبدأ بانحناء خطه الخارجي تدريجياً من الخصر، ويأخذ بالدوران فوق عظام الحوض، كما في الشكل (٣-١/أ).
 ب. شكل القلب: وفيه يكون الشكل العام للحوض على شكل القلب؛ إذ يبدأ بانحناء خطه الخارجي بشكل مفاجئ من الخصر، ثم يأخذ الدوران بحدّة داخل الحوض، كما في الشكل (٣-١/ب).
 ج. شكل المستطيل أو الصندوق: وفيه يكون الشكل العام للحوض على شكل مستطيل؛ إذ يبدأ بانحناء خطه الخارجي فجأة من الخصر، وينزل بشكل مستقيم إلى الحوض، كما في الشكل (٣-١/ج).
 د. شكل المعين: وفيه يكون الشكل العام للحوض على شكل معين؛ إذ يبدأ خطه الخارجي بالانحناء للخارج بشكل فطري من الخصر وحتى الحوض كما في الشكل (٣-١/د).

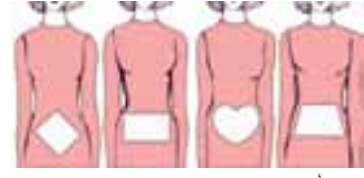

٣. علاقة أشكال البطن (Abdomen) والأرداف: تتخذ أشكال البطن والأرداف أحد المظاهر الآتية:
 أ. الأرداف مسطّحة، والبطن منبسط، كما في الشكل (٤-١/أ).
 ب. الأرداف منخفضة ومسطّحة، والبطن كبير، ويأخذ شكل الدوران، كما في الشكل (٤-١/ب).
 ج. الأرداف كبيرة، والبطن مسطّح والفخذ ممتلئ، ويأخذ شكل الدوران، كما في الشكل (٤-١/ج).

١٥

الأسئلة

- ١- عرّف ما يأتي:
 أ - المانيكان.
 ب - الجسم المثالي.
- ٢- وضح تأثير انتصاب القامة في المظهر الخارجي للملابس.
- ٣- بين استعمالات نموذج شكل الجسم (المانيكان) في مجال الأزياء بشكل عام.
- ٤- رغبت في شراء قطعة ملابس من محل يبيع ملابس بمقاسات إنجليزية، ما المقاس الذي تطلبه، إذا كان المقاس المطلوب (٤٢) بالمقاس الإيطالي؟

١٧

النتائج الخاصة

- يذكر أدوات القياس والرسم ومواصفاتها واستخداماتها.
- يتتبع مراحل تطور المخطط الأساسي.
- يوضح المقصود بمفهوم المخطط الأساسي.
- يتعرف أجزاء المخطط الأساسي.

المفاهيم والمصطلحات

القراطة، المخرز، الثقالات، مقياس ضبط طول التورة، المخطط الأساسي.

السلامة المهنية

استراتيجيات التدريس وإدارة الصف / المشغل

التدريس المباشر / أسئلة وأجوبة

- التمهيد للموضوع بعمل تغذية راجعة للمعلومات الخاصة بأدوات الخياطة ولوازمها، التي درسها الطالب في المستوى الأول، ثم ربطها بموضوع الموضوع الحالي، بطرح الأسئلة الآتية:
- عدد أنواع مقصات الخياطة اليدوية.
- ما أدوات التأثير المستخدمة في عمليات الخياطة؟
- عدد أدوات القياس والرسم المستخدمة في عمليات الخياطة.
- استماع المعلم إلى إجابات الطلبة ومناقشتها.
- عرض المعلم ما يتوافر في المشغل من أدوات قياس، ليتعرفها الطلبة، ثم مقارنتها بما هو موجود في الكتاب من صور لأدوات القياس والرسم.
- تنظيم المعلم حوارًا ونقاشًا جماعيًا عن مواصفات أدوات القياس والرسم واستخداماتها، ثم تدوين الطلبة ملاحظاتهم ونتائج مناقشتهم في ملفات الأعمال.

التعلم التعاوني/ المناقشة

- تقسيم الطلبة إلى مجموعات، ثم تعيين مقرر لكل منها.
- توزيع بعض قطع الملابس (ثوب، فستان، بنطلون، تنورة) على كل مجموعة.
- طلب المعلم إلى الطلبة تحديد أجزاء قطعة الملابس التي بين أيديهم (الجزء العلوي أو السفلي منها)، ثم البدء بالمناقشة والحوار الجماعي، لتحديد الأجزاء الرئيسية المكونة للمخطط الأساسي ومقارنتها بأجزاء المخطط الرئيس الموجود في الكتاب.
- تنظيم المعلم حوارًا جماعيًا لتعرف أجزاء المخطط الأساسي (الذي تنتج منه قطع ملابس مختلفة)، وهي: الجزء الأمامي العلوي، والجزء الأمامي الخلفي، والجزء الأمامي السفلي، والجزء الخلفي السفلي، ومخطط الكم، والمخطط الأساسي للبنطلون.
- تدوين الطلبة المعلومات التي يتوصلون إليها في ملفات الأعمال، لتقويمها.
- تدوين الطلبة النتائج التي يتوصلون إليها.

الملاحق

ثانيًا

رسم المخطط الأساسي للتورة

نقل مصممو الأزياء خطوط الجسم البشري إلى الورق عن طريق رسم خطوط مستقيمة ومنحنيات، تمثل شكل الجسم على الورق، حيث تصبح هذه المخططات بعد وضعها على القماش ويخاطها ملابس يرتديها الأفراد في المناسبات المختلفة، ولرسم هذه المخططات بدقة، تستعمل أدوات وتجهيزات، منها:

١ أدوات القياس والرسم

نحتاج إلى أدوات القياس والرسم لرسم المخططات، وقد تعرّف في المستوى الأول أنواع المساطر والمثلثات والأقلام المستعملة في الرسم، ويلزمك التعرف إلى أنواع غيرها، مثل:



الشكل (٥-١): القراطة.

أ القراطة (Notcher): أداة قص (قطع) يدوية، كما في الشكل (٥-١)، وتُستعمل لوضع علامات مفرّغة على شكل حرف (U) على أطراف المخطط المقوّى (الكرتوني) بعد رسمه، كعلامات الاتزان، ورأس الكم، وأطراف البنسات.



الشكل (٦-١): المخرز.

ب المخرز (Awl): أداة مدببة الرأس ذات يد خشبية، كما في الشكل (٦-١)، تُستعمل لثقب فتحات صغيرة على المخطط الكرتوني المقوّى دائرية، لتحديد رأس البنسة وأماكن العراوي وأماكن الجيوب.

١٨

أدوات الخياطة (الرسم)

نشاط (٢-١)

من خلال ما تعرّف إليه سابقًا من أدوات الخياطة، امأ الجدول الآتي:

الرقم	اسم الأداة	مواصفات الأداة	الاستعمالات
١	شريط القياس		
٢	مسطرة (T) (T-square)		
٣	مسطرة منحنى الجنب		
٤	قلم التأشير (Tracing Pencil)		
٥	عجلة الروليت (الدرجة) (Tracing wheel)		
٦	المنحنيات الفرنسية (French curve)		

٢ المخطّط الأساسي (Basic Pattern)

كان أول زيّ استعمله الإنسان هو جلد بعض الحيوانات، ثم أخذ يغزل بعض الألياف، كالكتان والصوف والحبر، إذ، كان ينسجها على النول على شكل قطعة مربعة أو مستطيلة يلفها حول جسمه ويتبها بالشكل المرغوب بوساطة مشبك، إلى أن عُرف أول مخطّط في القرن الثاني عشر، وكان يتكوّن من جزء أمامي، وآخر خلفي، وجزء للأكمام، ويعدّها عرف خياطو الملابس الرجالية الكثير عن أبعاد الجسم، ورسموا المخطّطات، فظهرت مجالات متخصصة بالأزياء وخياطة الملابس، كما نُشر أول كتاب عن خياطة الملابس الرجالية في القرن السابع عشر. أما ملابس السيدات، فكانت تُجهّز بوساطة تشكيل القماش الشفّاف على الجسم وعمل التعديلات اللازمة؛ لئتم تطابق خطوط التصميم مع خطوط الجسم وشكله، ومن ثم تُؤخذ هذه القطعة الشفّافة لتُستعمل دليلاً (مخطّطاً) للقصّ على القماش المراد تفصيله وخياطته، وبعد اختراع آلة الخياطة وصناعة المانيكان (نموذج شكل الجسم) الذي أصبح الأساس لمعظم أنظمة القياسات العالمية المستعملة حاليًا، كما أنه ساعد على إنتاج ملابس بتصاميم ومقاسات متعدّدة، وبكميات كبيرة تتماشى مع حاجات الإنسان؛

٢٠

إجابات الأسئلة الواردة في المحتوى

مراعاة الفروق الفردية

علاج

– تكليف الطلبة بتنفيذ النشاط (٢-١).

إثراء

استراتيجيات التقويم وأدواته

- استراتيجية التقويم: التواصل.
- أداة التقويم: أسئلة وأجوبة.

التكامل الأفقي

– كتاب إنتاج الملابس، المستوى الأول، الوحدة الثانية، أدوات الخياطة ولوازمها.

التكامل الرأسي

مصادر التعلم

للمعلم

– الحداد، سعدية مصطفى، تصميم وتنفيذ الملابس المنزلية، ٢٠٠٦م.

للطالب

– موقع مجلة بوردا الإلكتروني:

–www.burdastyle.com



ج **النقالات (Weights):** قطع معدنية ثقيلة الوزن تكون على أشكال مختلفة، كما في الشكل (١-٧)، توضع فوق المخطط لتثبيتته في أثناء الرسم حوله، وبذلك توفر الوقت الذي قد يصرف لو وضع الدبابيس وازالتها، كما أنها لا تلتف المخطط الورقي.

الشكل (٧-١): النقالات.



الشكل (٨-١):

مقياس ضبط طول التنورة.



الشكل (٩-١):

مسطرة منحنى سرج البنطلون.

د **مقياس ضبط طول التنورة:** يضبط الطول من الأرض إلى الطول المطلوب في التنورة، ويوجد نوعان من هذه الأداة؛ فالنوع الأول يُستعمل معه الدبابيس، حيث يتم وضعها على التنورة حسب الطول المحدد على هذا المقياس، وذلك بالاستعانة بشخص آخر كما في الشكل (٨-١)، أما النوع الثاني فيحتوي مادة البودرة الموجودة في الآلة والتي تُرش على التنورة حسب الطول المحدد، ويمكن ضبط الطول من قبل الشخص نفسه بواسطة:

- مسطرة منحنى حفرة سرج البنطلون (Curve ruler): وهذه المسطرة تساعد على رسم حفرتي السرج الأمامية والخلفية للبنطلون، كما في الشكل (٩-١).
- ورق رسم المخططات والكرتون (Tracing paper): يتوافر بأنواع وألوان مختلفة، فمنها الشفاف، وغير الشفاف، ويُفضل الشفاف الذي يتوافر بمقاسات مختلفة، كما يُستعمل الكرتون المقوى، لنقل المخطط الأساسي من الورق إليه، ولتسهيل استعماله مستقبلاً.

إذ لم تعد الملابس تُستعمل لحماية الجسم من تقلبات الطقس فقط، بل أصبحت تُعبّر عن شخصية لابسها، وأحياناً مهنته أو جنسيته، إضافة لإكسابه احترام الآخرين.

أ **مفهوم المخطط الأساسي:** تحويل قياسات الجسم البشري وأبعاده المختلفة إلى خطوط مستقيمة، أو مائلة، أو منحنية على الورق المسطح مرسومة بدقة، وبذلك فإن هذه القياسات تأخذ على الورق المسطح بُعدَي الطول والعرض فقط، وهو ما يُسمى (المخطط الأساسي).

ب **أجزاء المخطط الأساسي:** مهما تنوعت تصاميم الملابس وخطوطها، فإن المخطط الأساسي يتكوّن من سبع قطع أساسية كما في الشكل (١٠-١)، والتصاميم المختلفة ما هي إلا إدخال تعديلات معينة على هذه القطع الأساسية حسب خطوط التصميم المطلوب. والقطع الأساسية كما في أرقام الشكل (١٠-١) وهي:

١. الجزء العلوي الأمامي.
 ٢. الجزء العلوي الخلفي.
 ٣. الكم.
 ٤. الجزء السفلي الأمامي للتنورة.
 ٥. الجزء السفلي الخلفي للتنورة.
 ٦. الجزء الأمامي للبنطلون.
 ٧. الجزء الخلفي للبنطلون.
- ويمكن تحويل الجزء العلوي إلى قميص (بلوزة)، أو معطف قصير (جاكيت)، أو معطف طويل عن طريق زيادة المقاسات وتحويله إلى مخططات بتصاميم مختلفة.

الشكل (١٠-١): أجزاء المخطط الأساسي.

النتائج الخاصة

- يحدّد قياسات الجسم اللازمة لرسم المخططات الأساسية.
- يبيّن الأمور الواجب مراعاتها عند أخذ قياسات الجسم.
- يتعرّف قياسات الجسم العرضية والطولية وطرائق رصدها.
- يحدّد القياسات اللازمة لرسم مخطط الكم والبنطلون.
- يبيّن القياسات المعيارية النسائية (بالسنتمتر).

المفاهيم والمصطلحات

القياسات الطولية، القياسات العرضية.

استراتيجيات التدريس وإدارة الصف/ المشغل

التدريس المباشر/ أسئلة وأجوبة

- التمهيد بمراجعة الموضوع السابق، ثم طرح الأسئلة الآتية:
- عدّد أدوات القياس والرسم المستخدمة في عمليات الخياطة.
- وضح مفهوم المخطط الأساسي.
- عدّد أجزاء المخطط الأساسي.
- استمع المعلم إلى إجابات الطلبة ومناقشتها.

التدريس المباشر/ عرض توضيحي

- عرض المعلم صوراً لأشكال توضّح كيفية ظهور القياسات الطولية والعرضية عند رسم المخطط الأساسي (الاستعانة بصور الكتاب).
- متابعة الطلبة شرح المعلم الذي يوضّح القياسات العرضية الآتية: محيط الرقبة، محيط الصدر، محيط الخصر، محيط الحوض، عرض الصدر، عرض الظهر، المسافة بين الكتفين. والقياسات الطولية: طول الصدر، طول القامة من الأمام، طول الظهر، طول الحوض، طول التوراة.
- تحديد المعلم القياسات المطلوبة لخياطة التوراة والبنطلون في أثناء الشرح، فضلاً عن المعايير الواجب مراعاتها عند أخذ قياسات الجسم.
- تكليف أحد الطلبة بتحديد القياسات العرضية والقياسات الطولية باستخدام المانيكان الموجود في المشغل.
- تكليف الطلبة قراءة جدول القياسات المعيارية النسائية الوارد في الكتاب المدرسي، ثم طرح السؤال الآتي:
- ما القياسات الطولية والعرضية التي يجب عملها لتفصيل بلوزة وبنطال؟
- تكليف الطلبة تنظيم إجاباتهم في الجدول الآتي:

نوع القياس	البلوزة	البنطال
عرضي		
طولي		

- متابعة المعلم الطلبة في أثناء كتابة إجاباتهم في الجدول، لتقويمه بالطريقة المناسبة.

أما بالنسبة إلى قطعتي الجزأين السفلي الأمامي (٤) والخلفي (٥)، فإنهما يُشكّلان معاً ما يُسمّى التوراة. وقد يتصل الجزء السفلي بالجزء العلوي لتكوين الثوب (الفستان)، أو الجلباب (قطعة ملابس واحدة)، كما يمكن تحويل المخطط الأساسي للتوراة إلى تصاميم عدة بتحريك البنسات إلى مواقع مختلفة أو بإجراء توسيعات في أماكن محدّدة. أما بالنسبة إلى قطعتي الجزأين السفلي الأمامي (٦) والخلفي (٧) فإنهما يُشكّلان معاً ما يُسمّى (البنطلون)، ويمكن تحويله من خلال إضافة جيوب أو تغيير موقع خط الخصر (مرتفعاً أو منخفضاً)، أو حذف البنسات، وغيرها من التصاميم.

وبالنسبة إلى قطعة الكم الأساسي، فهي تمثّل أحد أنواع الأكمام المستقيمة المنفصلة التي تتم خياطتها مع الجزء العلوي من المخطط، وفي بعض التصاميم يكون الكم متصلاً بالجزء العلوي ويُسمّى كمّاً متصلاً، مثل الجابونيز والركلان.

فكر

جـ قياسات الجسم اللازمة لرسم المخطط

الأساسي: تحتاج عملية رسم المخطط إلى قياسات متعدّدة لأجزاء الجسم، وفي أثناء أخذ هذه القياسات، لا بد من مراعاة بعض الأمور الخاصة بوضع الجسم، كالوقوف بوضع مريح على سطح مستوٍ مع خلع الحذاء، بحيث تكون القامة منتصبة، إن أمكن ذلك، وأن تكون القدمان

متباعدتين قليلاً، بحيث يتوزّع النّقل بالتساوي، على أن يتم أخذ القياسات في حالة التنفس العادي، وفوق الملابس الداخلية أو الملابس الخارجية غير السميكة والمطابقة للجسم، ولا بد من وضع حزام أو ربط شريط مطاط رفيع حول الخصر لتحديده، وتشمل القياسات اللازمة لرسم المخطط الأساسي، ما يأتي:

٢٢

- تؤخذ القياسات فوق الملابس الداخلية أو الملابس الخارجية غير السميكة والمطابقة للجسم.
- يحدد خط الخصر، بوضع شريط من المطاط أو حزام رفيع.

فكر

يؤخذ محيط الذراع وطولها واليد موضوعة على الحوض أسفل الخصر.

هـ. طول التوراة.

أما بالنسبة إلى قياسات الجسم اللازمة لرسم مخطط الكم فهي كما يأتي:

- محيط العضد (Top arm).
- محيط الرسغ (Wrist).
- طول المرفق (الكوع) (Elbow).
- طول الكم (Sleeve L) كما في الشكل (١١-١/ج).

قياسات رسم البنطلون، كما في الشكل (١١-١/د).

- الطول الجانبي للبنطلون.
- طول السرج (Depth Crotch).
- طول الركبة (Knee length).

وبعد الانتهاء من أخذ القياسات والتأكد من دقتها وضبطها، يتم تسجيلها في جدول خاص؛ لتتم مقارنتها مع القياسات المعيارية المناظرة لقياسات الجسم الشخصي المحدّد، كما في الجدول (٢-١).

فكر

يؤخذ قياس طول السرج بالجلوس على سطح مستوٍ صلب، أما القياسات الأفقية والعمودية فتؤخذ في أثناء الوقوف.

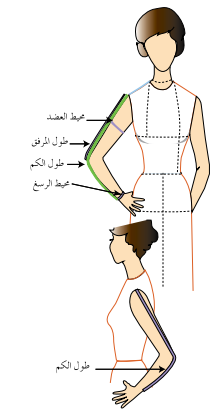

الشكل: (١١-١/ج) قياس الكم.

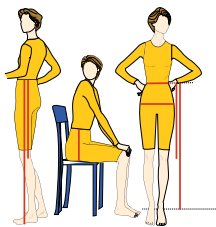

الشكل: (١١-١/د) قياسات البنطلون.

٢٤

إجابات الأسئلة الواردة في المحتوى

الملاحق

ملحق أوراق العمل (١-١).

مراعاة الفروق الفردية

علاج

- تكليف الطلبة بحل ورقة العمل (١-١).

إثراء

استراتيجيات التقويم وأدواته

- استراتيجية التقويم: التواصل.
- أداة التقويم: أسئلة وأجوبة.

التكامل الأفقي

التكامل الرأسي

مصادر التعلم

للمعلم

- موقع شركة سنجر الإلكتروني:

-www. Singer.co.com

للطالب

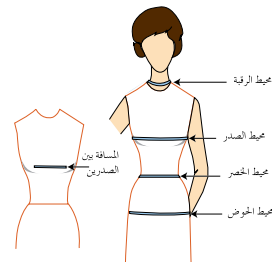

الشكل (١-١١): القياسات العرضية.

١. القياسات العرضية: وتكون خطوطها موازية لسطح الأرض، وتُمثل على المخطط بخطوط أفقية، وتظهر على المستوى نفسه في المخططين (الأمامي والخلفي) كما في الشكل (١-١١):

أ. محيط الرقبة (Neck).

ب. محيط الصدر (Bust).

ج. محيط الخصر (Waist).

د. محيط الحوض (الورك).

هـ. عرض الصدر.

و. عرض الظهر.

ز. المسافة بين الكتفين (عرض الأكتاف).

ح. المسافة بين الصدرين (Back shoulder. W).

ط. المسافة بين الصدرين (Breast distance).

٢. القياسات الطولية: تظهر هذه

القياسات عمودية عند رسم

المخطط، وفي ما يأتي توضيح

لها، كما في الشكل (١-١١):

أ. طول الصدر (ارتفاع الصدر).

ب. طول الأمام.

ج. طول الظهر.

د. طول الحوض (الورك).

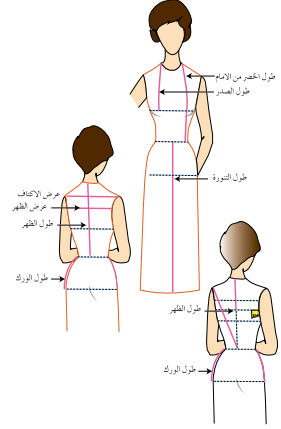

الشكل (١-١١): القياسات الطولية.

الجدول (٢-١): القياسات المعيارية النسائية (بالستيمتر).

القياسات	٣٨	٤٠	٤٢	٤٤	٤٦	٤٨	٥٠	٥٢	٥٤
محيط الرقبة	٣٤	٣٥	٣٦	٣٧	٣٨	٣٩	٤٠	٤١	٤٢
محيط الصدر	٨٠	٨٤	٨٨	٩٢	٩٦	١٠٠	١٠٤	١٠٨	١١٢
محيط الخصر	٦٠	٦٤	٦٨	٧٢	٧٦	٨٠	٨٤	٨٨	٩٢
محيط الحوض	٨٦	٩٠	٩٤	٩٨	١٠٢	١٠٦	١١٠	١١٤	١١٨
طول الصدر	٢٥,٥	٢٦	٢٦,٥	٢٧	٢٧,٥	٢٨	٢٩	٢٩,٥	٣٠
طول الأمام	٤٣	٤٤	٤٥	٤٦	٤٧	٤٨	٤٩	٥٠	٥١
طول الظهر	٤١	٤٢	٤٣	٤٤	٤٥	٤٦	٤٧	٤٨	٤٩
طول الحوض (الورك)	١٧,٥	١٨	١٨,٥	١٩	١٩,٥	٢٠	٢١,٥	٢٢	٢٢,٥
طول المرفق	٣٢	٣٢,٥	٣٣	٣٣,٥	٣٤	٣٤,٥	٣٥	٣٥,٥	٣٦
طول الكم	٥٧	٥٧,٥	٥٨	٥٨,٥	٥٩	٥٩,٥	٦٠	٦٠,٥	٦١
محيط الرسغ	١٥	١٥,٥	١٦	١٦,٥	١٧	١٧,٥	١٨	١٨,٥	١٩
محيط العضد	٢٥	٢٦	٢٧	٢٨	٢٩	٣٠	٣١	٣٢	٣٣
عرض الظهر	٣٤	٣٥	٣٦	٣٧	٣٨	٣٩	٤٠	٤١	٤٢
المسافة بين الكتفين	٣٦	٣٧	٣٨	٣٩	٤٠	٤١	٤٢	٤٣	٤٤
طول السرج	٢٤	٢٥	٢٦	٢٧	٢٨	٢٩	٣٠	٣١	٣٢
طول الركبة	٥١	٥٣	٥٥	٥٧	٥٩	٦١	٦٣	٦٥	٦٧
الطول الجانبي للبنطلون	٩٧	٩٨	١٠٠	١٠٢	١٠٤	١٠٦	١٠٨	١١٠	١١٢
عمق بنسة الصدر	٥,٨	٦,٤	٧	٧,٦	٨,٢	٨,٥	٩,٤	١٠	١٠,٨
مراقبة ميلان الكتف	٤١	٤١,٥	٤٢	٤٢,٥	٤٣	٤٣,٥	٤٤	٤٤,٥	٤٥
عمق حفرة الإبط	٢١	٢٢	٢٣	٢٣	٢٣,٥	٢٤	٢٤,٥	٢٥	٢٥,٥
محيط ركبة البنطلون	٤٢	٤٣	٤٤	٤٥	٤٦	٤٧	٤٨	٤٩	٥٠

ملحوظة: هذه القياسات تتبع النظام الإيطالي في القياسات النسائية

النتائج الخاصة

- يحدّد قياسات الجسم اللازمة لرسم المخطط الأساسي.
- يأخذ قياسات الجسم بطريقة صحيحة.
- يدوّن قياسات الجسم في جدول خاص.

المفاهيم والمصطلحات

السلامة المهنية

- الالتزام بتعليمات السلامة المهنية في أثناء استخدام أدوات القياس والرسم داخل المشغل.

استراتيجيات التدريس وإدارة الصف/ المشغل

التدريس المباشر/ التدريبات والتمارين

- التمهيد بمراجعة سريعة للموضوع السابق المتعلق بالمخطط الأساسي والقياسات العرضية والقياسات الطولية والقياسات اللازمة لرسم مخطط التنورة ومخطط البنطلون.
- مناقشة المعلم المعلومات الأساسية المرفقة بالتمارين (١-١) وخطوات العمل والنقاط الحاكمة التي توضّح مراحل تنفيذ التمرين على نحو متسلسل صحيح.
- تنفيذ المعلم التمرين (١-١) أمام الطلبة، مستخدماً المانيكان، ثم تكليف طالب بإعادة تنفيذ التمرين أمام زملائه.
- التعلم عن طريق النشاط/ لعب الأدوار
- تكليف أحد الطلبة تقمص دور خياط ملابس، وآخر تقمص دور الزبون الذي يريد أن يفصل بلوزة أو بنطالاً.
- تزويد المعلم الطالب الأول (خياط الملابس) بتمر للقياس، والطلب إليه عمل القياسات اللازمة للزبون، ثم تدوينها في جدول للقياس.
- متابعة الطلبة زملاءهم في أثناء تنفيذ التمرين؛ وهي أخذ القياسات الشخصية.
- بدء الطلبة بتنفيذ التمرين (١-١) ضمن مجموعات ثنائية، حسب تسلسل خطوات العمل ومراعاة النقاط الحاكمة كما وردت في الكتاب المدرسي.
- متابعة أداء الطلبة، واستخدام أداة تقويم مناسبة، والمشاركة في نقاش الطلبة في أثناء تنفيذ التمرين.
- تكليف الطلبة بتنفيذ النشاط (١-٣)، ومناقشته بإشراف المعلم.
- تدوين الطلبة ما يتوصلون إليه من إجابات صحيحة في ملفات الأعمال.

أخذ قياسات الجسم

تمرين
١-١

يتوقع منك بعد الانتهاء من هذا التمرين أن:

- تحدّد قياسات الجسم اللازمة لرسم المخططات الأساسية.
- تأخذ قياسات الجسم بالطريقة الصحيحة.
- تسجّل قياسات الجسم في جدول خاص.

المعلومات الأساسية

تُشكّل قياسات الجسم العنصر الأساسي في رسم مخططات قطع الملابس، وكي تكون هذه القطعة بمقاس الجسم، لا بد من أخذ القياسات بدقة متناهية، ويجب أن تؤخذ هذه القياسات على ملابس خفيفة مطابقة للجسم، أو على الملابس الداخلية. مستلزمات تنفيذ التمرين

الأدوات والتجهيزات	المواد
- (المانيكان) - شريط القياس	- قلم رصاص - ورق
الرسوم التوضيحية	خطوات العمل والنقاط الحاكمة
<p>الشكل (١)</p>	<p>١ محيط الرقبة لُف شريط القياس حول الرقبة، بحيث يمر بعظمة الرقبة الخلفية، وإلى التجويف الأمامي لها، كما في الشكل (١).</p> <p>٢ محيط الصدر لُف شريط القياس فوق عظمتي اللوح من الخلف، ثم فوق أعلى بروز في منطقة الصدر، ماؤاً تحت الإبطين، كما في الشكل (١) مراعيًا أن يكون الشريط مطابقاً وغير مرخي، بحيث لا يسقط عن عظمتي اللوح.</p>

٢٦

٨ طول الخصر من الأمام

ضع شريط القياس على نقطة التقاء الكتف مع الرقبة مروراً بأعلى بروز للصدر، ثم إلى خطّ الخصر، بحيث يكون عمودياً عليه، كما في الشكل (٢).

٩ عرض الظهر

ضع شريط القياس على منتصف خط حفرة الإبط الأيمن، وإلى منتصف خط حفرة الإبط الأيسر من جهة الخلف، مراعيًا أن يكون شريط القياس في وضع أفقي، كما في الشكل (٢).

١٠ مراقبة ميلان الكتف

ضع شريط القياس على نقطة التقاء خط الكتف مع الذراع ويحط مائل حتى منتصف الخلف على خط الخصر، كما في الشكل (٢).

١١ طول الظهر

ضع شريط القياس على عظمة الرقبة في منتصف الخلف إلى خط الخصر، بحيث يكون عمودياً عليه، كما في الشكل (٢).

١٢ طول الحوض (الورك)

ضع شريط القياس على أحد جانبي الجسم من خط الخصر، وباتجاه عمودي إلى خط الحوض، كما في الشكل (٢).

٢٨

إجابات الأسئلة الواردة في المحتوى

الملاحق

ملحق أدوات التقويم (١-٢).

مراعاة الفروق الفردية

علاج

– تكليف الطلبة بأخذ قياسات الجسم الأ نموذج (المانيكان)، ثم تدوينها في جدول.

إثراء

استراتيجيات التقويم وأدواته

- استراتيجية التقويم: التقويم المعتمد على الأداء.
- أداة التقويم: قائمة رصد (١-٢).

التكامل الأفقي

التكامل الرأسي

مصادر التعلم

للمعلم

للطالب

٣	محيط الخصر اربط شريطاً من المطاط الرفيع حول الخصر لتحديده، ثم لف شريط القياس حول أرق جزء في منطقة الوسط، بحيث يكون مطابقاً دون شد أو ارتخاء.
٤	محيط الحوض لف شريط القياس حول أعرض منطقة في الجزء السفلي من الجسم (خط الحوض)، بحيث يكون الشريط مطابقاً لدوران الجسم (غير مرخي).
٥	المسافة بين الكتفين (عرض الأكتاف) ضع شريط القياس من نقطة التقاء عظمة الكتف بالذراع اليمنى إلى نقطة التقاء الكتف بالذراع اليسرى من الخلف، كما في الشكل (٢).
٦	المسافة بين الصدرين ضع شريط القياس من رأس الصدر الأول إلى رأس الصدر الثاني، كما في الشكل (١).
٧	طول الصدر (ارتفاع الصدر) ضع شريط القياس على نقطة التقاء خط الكتف مع خط الرقبة وخط ماثل حتى أعلى نقطة في بروز الصدر، كما في الشكل (٢).

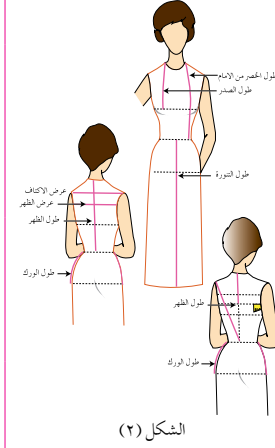

الشكل (٢)

١٣	طول التوراة ضع شريط القياس على خط منتصف الأمام من بداية خط الخصر، وبتجاه عمودي إلى الأسفل وحتى الطول المطلوب حسب الرغبة، كما في الشكل (٢).
١٤	محيط العضد لف شريط القياس حول أعرض منطقة في الذراع مراعيًا وضع اليد على الحوض، كما في الشكل (٣).
١٥	محيط الرسغ لف شريط القياس حول الرسغ، ويمكن أخذ القياس من جدول القياسات المعيارية، كما في الشكل (٣).
١٦	طول المرفق (الكوع) ضع شريط القياس من نقطة رأس الكتف وحتى المرفق (الكوع)، كما في الشكل (٣).
١٧	طول الكم ضع شريط القياس من نقطة التقاء رأس الكتف بالذراع، مرورًا بالمرفق (الكوع) وحتى عظمة الرسغ، مراعيًا إبقاء وضع اليد فوق الحوض؛ ليُشكّل الذراع زاوية منفرجة، كما في الشكل (٣).
١٨	الطول الجانبي للبنطلون ضع شريط القياس على خط الخصر من جهة الجنب وصولاً إلى مستوى الأرض، كما في الشكل (٤).

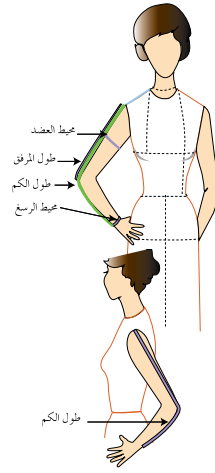

الشكل (٣)

النتائج الخاصة

- يحدّد القياس المعياري المناظر لقياسات الجسم البشري.
- يقارن بين قياسات الجسم الشخصي والمعيارى والقياس المعياري المناظر له، ويحدّد الاختلاف بينهما.

المفاهيم والمصطلحات

السلامة المهنية

- الالتزام بتعليمات السلامة المهنية في أثناء استخدام أدوات القياس والرسم داخل المشغل.

استراتيجيات التدريس وإدارة الصف/ المشغل

التدريس المباشر/ عرض توضيحي

- التمهيد بمراجعة سريعة للموضوع السابق (أخذ قياسات الجسم).
- مناقشة المعلم الطلبة في المعلومات الأساسية المرفقة بالتمرين (١-٢) وخطوات العمل والنقاط الحاكمة التي توضح مراحل تنفيذ التمرين على نحو متسلسل صحيح.
- تحضير المعلم - مسبقاً - الأدوات والمواد اللازمة لتنفيذ التمرين.
- تنفيذ المعلم التمرين (١-٢) (الذي نفذ في الحصة السابقة) بالقياس المعياري الموجود في جدول القياسات المعيارية، ثم تدوين النتائج في جدول كما في الجدول التابع للتمرين، لاستنتاج الانحرافات الناتجة من القياس المعياري، لتعديلها على المخطط فيما بعد.
- تكليف المعلم الطلبة تنفيذ التمرين بصورة فردية، تبعاً للخطوات الواردة في الكتاب المدرسي.
- متابعة المعلم أداء الطلبة، ومشاركتهم النقاش في أثناء تنفيذ التمرين، وتصحيح الأخطاء إن وجدت.
- تذكير الطلبة بضرورة الاحتفاظ بالقياسات الشخصية داخل ملفات الأعمال، لاستخدامها حين الحاجة.
- تدوين الطلبة النتائج التي يتوصلون إليها في الجدول، ثم حفظها في ملفات الأعمال.
- تقويم المعلم أداء الطلبة تقويمًا مناسبًا.

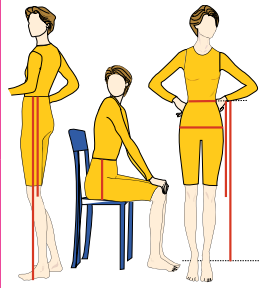

- ١٩ - الطول الجانبي إلى الركبة
ضع شريط القياس من خط الخصر على أحد جانبي الجسم، حتى منتصف الركبة. أو يمكن حسابه (بقسمة الطول الجانبي للبنطلون على ٢) + (٥) سم.
- ٢٠ - طول السرج
ضع شريط القياس على خط الخصر من جهة الجنب وحتى قاعدة الجلوس، مراعيًا جلوس الشخص المراد أخذ القياس له على سطح مستوٍ صلب، كما في الشكل (٤).

الشكل (٤)

تمارين ممارسة

- ١- أخذ قياسات الجسم النموذج (المانيكان):
أ - حدّد خطوط قياسات الجسم النموذج (المانيكان) باستعمال أشرطة رفيعة ملونة من القماش.
ب - خذ قياسات الجسم بالاستعانة بهذه الخطوط.
ج - سجّل هذه القياسات في جدول، مستعينًا بالتسلسل كما في جدول القياسات المعيارية.
د - قارن بين هذه القياسات والمقاس المقابل له في جدول القياسات المعيارية.
- ٢- خذ القياسات الشخصية لزميلك، ونظّمها في جدول.

قياسات الجسم لرسم المخططات

نشاط (١-٣)

- اقترح القياسات اللازمة لرسم المخطّط الأساسي للتورة، وناقش ذلك مع زملائك.
- ما القياسات التي تتشابه بين التورة والبنطلون والبلوزة؟

إجابات الأسئلة الواردة في المحتوى

يتوقع منك بعد الانتهاء من هذا التمرين أن:

- تحدد القياس المعياري المناظر لقياسات الجسم الشخصية.
 - تقارن بين قياسات الجسم والقياس المعياري المناظر له، وتحدد الاختلافات بينهما.
- المعلومات الأساسية
- يُعدّ قياس محيط الصدر لجسم ما، المؤشّر عند تحديد المقاس المعياري المناظر لقياسات ذلك الجسم في الجزء العلوي منه. ويكون هو ذاته المؤشّر عند الرغبة في رسم مخطّط فستان (قطعة واحدة دون خصر). كما يُعدّ قياس محيط الحوض المؤشّر عند رسم المخطّط الأساسي للجزء السفلي من الجسم (تنورة أو بنطلون).
- مستلزمات تنفيذ التمرين

الأدوات والتجهيزات	المواد	
- شريط قياس	- جدول القياسات الشخصية التي سُجّلت سابقًا - جدول القياسات المعيارية - ورقة لتسجيل القياسات - قلم	
الرقم	خطوات العمل والنقاط الحاكمة	الرسوم التوضيحية
١	تُحدّد قياس محيط الصدر للجسم الشخصي، وليكن (٨٤) سم.	
٢	ابحث في جدول القياسات المعيارية، عن رقم القياس المعياري الذي يوجد فيه قياس محيط الصدر الشخصي (٨٤) سم، أو أقرب رقم له؛ لتحديد رقم القياس المعياري المناظر لذلك الجسم.	

مراعاة الفروق الفردية

علاج

- تكليف الطلبة بأخذ القياسات الشخصية، أو قياسات المانيكان -ضمن مجموعات ثنائية- مع تغيير حجم المانيكان كل مرة.

إثراء

استراتيجيات التقويم وأدواته

- استراتيجية التقويم: مراجعة الذات.
- أداة التقويم: ملف الطالب.

التكامل الأفقي

التكامل الرأسي

مصادر التعلّم

للمعلّم

- دليلك المصور إلى الخياطة الشاملة، ترجمة وتحقيق: محمد فرحات، ٢٠٠٧م.

للطالب

الرقم	خطوات العمل والنقاط الحاكمة	الرسوم التوضيحية
٣	انقل على جدول القياسات المعيارية جميعها التي تدرج تحت رقم المقاس المعياري المحدد، وفي هذه الحالة يساوي (٤٢) وهو يناظر قياس محيط الصدر (٨٤). سجل في خانة جديدة في الجدول القياسات الشخصية جميعها والتي تم أخذها، بحيث تكون مقابلة للقياسات المعيارية، كما في الجدول (٣-١).	
٤	سجّل الانحرافات (الاختلافات والفروقات بين القياسات المعيارية والقياسات الشخصية) في العمود المخصّص لذلك، كما في الجدول (٣-١)، فإذا وجد اختلاف كبير بين القياسات الشخصية للجسم والقياسات المعيارية المناظرة له، فيجب إعادة أخذ القياسات الشخصية.	
٥	احتفظ بالجدول في دفترك لإفادة منه في تعديل المخطّط الأساسي المعياري حسب المقاس الشخصي.	

النتائج الخاصة

- يحدّد القياسات اللازمة لرسم المخطط الأساسي للتنورة.
- يرسم المخطط الأساسي للتنورة بالقياسات المعيارية.

المفاهيم والمصطلحات

السلامة المهنية

- الالتزام بتعليمات السلامة المهنية في أثناء استخدام أدوات القياس والرسم والمقصات في المشغل.

استراتيجيات التدريس وإدارة الصف/ المشغل

التدريس المباشر/ عرض توضيحي

- التمهيد بمراجعة سريعة للموضوع السابق، وتذكير الطلبة بالقياسات اللازمة لرسم مخطط التنورة.
- مناقشة الطلبة في المعلومات الخاصة بالتمرين (١-٣)؛ نظرًا إلى أهميتها في توضيح بيانات المخطط الأساسي للتنورة من حيث: القياسات اللازمة لرسم المخطط، وطريقة تحديد النسبة على خط الخصر وقياساتها، والقيم المضافة إلى المخطط لسهولة الحركة، ثم تذكير الطلبة بأدوات الرسم والقياس.
- مناقشة خطوات العمل والنقاط الحاكمة التي توضّح مراحل تنفيذ التمرين على نحو متسلسل وصحيح.
- تنفيذ المعلم التمرين (١-٣) أمام الطلبة باستخدام السبورة والطباشير الملونة، أو باستخدام مخطط ورقي وأقلام تخطيط ملونة.
- إعادة بعض الطلبة تنفيذ مراحل من التمرين أمام زملائهم بعد شرح المعلم.
- التدريس المباشر/ التدريبات والتمارين
- توزيع المواد اللازمة لتنفيذ التمرين، مثل ورق رسم المخططات، وأقلام الرصاص، وأدوات القياس والرسم.
- تكليف الطلبة بتنفيذ التمرين (١-٣) بصورة فردية، حسب الخطوات الواردة في الكتاب المدرسي، مع التأكيد على ضرورة استخدام قلم الرصاص في رسم المخطط.
- تجول المعلم بين الطلبة في أثناء تنفيذ التمرين.
- التأكيد على الوقوف أو الجلوس في أثناء العمل، أو رسم المخطط، وعدم إحناء الظهر.
- متابعة المعلم عمل الطلبة، ومشاركتهم النقاش في أثناء تنفيذ التمرين، وتصحيح الأخطاء إن وجدت.

رسم المخطط الأساسي للتنورة

تمرين

٣-١

يتوقع منك بعد الانتهاء من هذا التمرين أن:

- تحدّد القياسات اللازمة لرسم المخطط الأساسي للتنورة.
- ترسم المخطط الأساسي للتنورة بالقياسات المعيارية.

المعلومات الأساسية

يتم رسم المخطط الأساسي للتنورة لكل من الأمام والخلف، بحيث يمثل المخطط نصف كل منهما لتمثيل الجانبين الأيمن والأيسر للجسم البشري. أي أنّ المخطط الأساسي للأمام أو الخلف يمثل ربع محيط الورك (الحوض) كما يترجم المخطط الأساسي قياسات الجسم إلى خطوط مستقيمة ومنحنية تنطبق على الجسم بعد خياطة التنورة وارتدائها.

ويتم تحديد موقع البنسات في التنورة بالاعتماد على مقياس الجسم، حيث يتراوح بعدها عن خط منتصف الأمام وخط منتصف الخلف مسافة (٩-١٠) سم للقياسات الصغيرة والمتوسطة، ومسافة (١١-١٢) سم للقياسات الكبيرة.

كما يتم إضافة (١) سم لمحيط الخصر و (٢) سم لمحيط الورك، وذلك لسهولة الحركة في أثناء المشي أو الانحناء.

مستلزمات تنفيذ التمرين

المواد	الأدوات والتجهيزات
- ورق رسم مخططات	- طاولة رسم
	- جدول القياسات المعيارية
	- أدوات الرسم (مثل قائم الزاوية، ومسطرة T، ومسطرة مستقيمة، ومسطرة منحني الجنب، وممحاة، ومبراة، وأقلام رصاص)
	- شريط قياس

٣٣

الشكل (٢)

٣ انزل من النقطة (١) مقدار طول الورك (١٨,٥) سم على الخط (٢-١) وحدد النقطة (٥) وارسم منها خطًا أفقيًا يلاقي الخط (٣-٤) في النقطة (٦) ليُمثّل الخط (٦-٥) خط الحوض. حدّد النقطة (٧) على الخط (٤-١) بحيث يكون طول الخط (٧-١) (نصف عرض المستطيل + ١ سم). ارسم من النقطة (٧) خطًا عموديًا للأسفل حتى يقطع الخط (٦-٥) في النقطة (٨) ويلاقي الخط (٣-٢) في النقطة (٩)، ويمثّل الخط (٩-٧) خط الجنب وهو الحد الفاصل الذي يفصل الجزء الأمامي عن الخلفي في التنورة. كما في الشكل (٢)، وفي ما يأتي خطوات رسم كل جزء من أجزاء المخطط الأساسي للتنورة: أولاً: تكسيم الخصر

١ قس من النقطة (١) على خط الخصر مسافة تساوي [(محيط الخصر + (١) سم سهولة الحركة) ÷ (٤)] + ١ للأمام + ٢ (مقدار عمق البنسة)، وحدد النقطة (١٠) [(٤ ÷ (١ + ٦,٨)) + ١ + (٤ ÷ ٦,٩) + ٢ + ١ = ٢ + ١ + (٤ ÷ ٦,٩) + ٢ + ١ = ٢٠,٢٥] سم. قس من النقطة (٤) على خط الخصر [(مقدار محيط الخصر + سهولة الحركة) ÷ (١ - (٤ ÷ ٦,٩) + ١ - (٤ ÷ ٦,٩) = ٣ + ١ - ١٧,٢٥ = ٣ + ١ - ١٧,٢٥ = ١٩,٢٥)]، كما في الشكل (٣).

٣٥

إجابات الأسئلة الواردة في المحتوى

مراعاة الفروق الفردية

علاج

إثراء

استراتيجيات التقويم وأدواته

- استراتيجية التقويم: التواصل.
- أداة التقويم: أسئلة وأجوبة.

التكامل الأفقي

التكامل الرأسي

مصادر التعلم

للمعلم

للطالب

الرقم	خطوات العمل والنقاط الحاكمة	الرسوم التوضيحية
١	انقل القياسات اللازمة لرسم المخطط الأساسي للتوراة من جدول القياسات المعيارية للمقاس المعياري المناظر أو الأقرب لقياساتك الشخصية، وتكن على سبيل المثال كما يأتي: المقاس المعياري (٤٢): - محيط الخصر = ٦٨ سم. - محيط الورك = ٩٤ سم. - طول الورك = ١٨,٥ سم. - طول التوراة = ٥٩ سم، أو حسب الطول المطلوب.	
٢	ارسم المستطيل (١-٢-٣-٤) على ورق رسم المخططات مستفيداً من إحدى حافته الطولية، و مستعيناً بمثلث قائم الزاوية، بحيث يمثّل عرض المستطيل $\frac{1}{3}$ محيط الحوض (الورك) + مقدار سهولة الحركة؛ أي $(٢+٩٤) \div ٣ = ٤٨$ سم وطوله = طول التوراة = ٥٩ سم، أو حسب الطول المطلوب. وتمثّل الخطوط ما يأتي: الخط (١-٢)، خط منتصف الأمام. الخط (٢-٣)، خط منتصف الخلف. الخط (٣-٤)، خط الخصر. الخط (١-٣)، خط الذيل، كما في الشكل (١).	<p>الشكل (١)</p>

٣٤

٣	صل النقطة (٨) مع النقطة (١٠) بخط مستقيم ومدّه للأعلى مقدار (٥,٠) سم، وعين النقطة (١٢)، كما في الشكل (٣).	
٤	صل النقطة (٨) مع النقطة (١١) بخط مستقيم ومدّه للأعلى مقدار (٥,٠) سم، وعين النقطة (١٣) كما في الشكل (٣). ثانياً: رسم النسب	
١	عين النقطة (١٤) بحيث تبعد عن النقطة (١) مسافة (٩) سم وتمثّل بُعد النسبة عن خط منتصف الأمام.	
٢	انزل من النقطة (١٤) بخط عمودي مسافة (٨-١٠) سم، وعين النقطة (١٥) وتمثّل نقطة نهاية طول النسبة.	
٣	ضَع النقطتين (١٦) و (١٧) على جانبي النقطة (١٤)، بحيث تبعدان عنها مسافة (١) سم؛ أي نصف مقدار عمق النسبة الأمامية.	
٤	صل النقطتين (١٦) و (١٧) مع النقطة (١٥) بخطوط مستقيمة، كما في الشكل (٤).	
٥	عين النقطة (١٨) بحيث تبعد عن النقطة (٤) مسافة (٩) سم، التي تمثّل بُعد النسبة عن خط منتصف الخلف.	
٦	انزل من (١٨) بخط عمودي مسافة (١٢-١٤) سم، وحدد النقطة (١٩)، التي تمثّل نقطة نهاية طول النسبة.	

٣٦

النتائج الخاصة

- يرسم خطوط تكسيم الخصر على مخطط التنورة.
- يعدّل خطي الجنب والخصر على مخطط التنورة.
- يحدّد خطوط القص على مخطط التنورة.
- يقص الحدود الخارجية للمخطط.

المفاهيم والمصطلحات

السلامة المهنية

- الالتزام بتعليمات السلامة المهنية في أثناء استخدام أدوات القياس والرسم داخل المشغل.

استراتيجيات التدريس وإدارة الصف/ المشغل

التدريس المباشر/ التدريبات والتمارين

- التمهيد للموضوع بتذكير الطلبة بما رُسم من مخطط التنورة الذي رُسم بالقياس المعياري في الحصة السابقة وربطه بالمراحل المتبقية.
- متابعة الطلبة تنفيذ بقية الخطوات (رسم المخطط الأساسي للتنورة بالقياس المعياري) التي تشمل: رسم خطوط تكسيم الخصر على مخطط التنورة، وتعديل خطي الجنب والخصر على مخطط التنورة، وتحديد خطوط القص على مخطط التنورة، والحدود الخارجية للمخطط.
- تجول المعلم بين الطلبة، لمتابعتهم في أثناء رسم المخطط، وتصويب الأخطاء إن وجدت، مع التأكيد على ضرورة استخدام قلم الرصاص في رسم المخطط.
- تحديد المعلم خطوط القص لمخطط التنورة أمام الطلبة مرة أخرى، ومتابعتهم في أثناء التحديد.
- قص الطلبة الخطوط الخارجية للمخطط الأساسي بإشراف المعلم.
- متابعة المعلم الطلبة وتقييمهم باستخدام قائمة رصد.
- لفت المعلم انتباه الطلبة إلى الشكل (١-١٢) المتضمن المخطط الأساسي للتنورة، وملاحظة البيانات المكتوبة عليه، ومقارنته بما نفذته الطلبة من رسم للمخطط، وتصويب الأخطاء إن وجدت.

الملاحق

ملحق أدوات التقييم (١-٣).

- ٧ ضَع النقطتين (٢٠) و (٢١) على جانبي النقطة (١٨)، بحيث تبعدان عنها مسافة (١,٥) سم؛ أي نصف مقدار عمق البنية الخلفية.
- ٨ صل النقطتين (٢٠) و (٢١) مع النقطة (١٩) بخطوط مستقيمة، كما في الشكل (٤).
- ثالثاً: تعديل خطي الجنب والخصر
- ١ ارسم خطي الجنب (١٢-٨) والخط (١٣-٨) بخط منحني للخارج قليلاً (٥,٠ - ١) سم تقريباً باستعمال مسطرة منحنى الجنب، كما في الشكل (٥).
- ٢ انزل من النقطة (١) على الخط (٢-١)، ومن النقطة (٤) على الخط (٣-٤) مقدار (٥,٠) سم، وسمّ هاتين النقطتين (٢٢) و (٢٣) وذلك لتعديل خط الخصر الأمامي والخلفي.
- ٣ أغلق البنية الأمامية بمطابقة ضلعي كل منهما، وثبّتها باتجاه خط منتصف الأمام. وكذلك البنية الخلفية باتجاه خط منتصف الخلف، ثم صل نقطة (١٢) مع نقطة (٢٢)، والنقطة (١٣) مع النقطة (٢٣) بخط منحني يمثّل خط الخصر في كل من الأمام والخلف، كما في الشكل (٥).

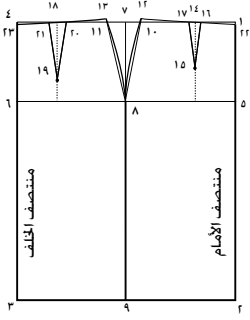

الشكل (٥)

إجابات الأسئلة الواردة في المحتوى

مراعاة الفروق الفردية

علاج

- تكليف الطلبة برسم مخطط تنورة قياسها (٤٦)، ثم عرضه على زملاء.

إثراء

استراتيجيات التقويم وأدواته

- استراتيجية التقويم: التقويم المعتمد على الأداء.
- أداة التقويم: قائمة رصد (٣-١).

التكامل الأفقي

التكامل الرأسي

مصادر التعلم

للمعلم

للطالب

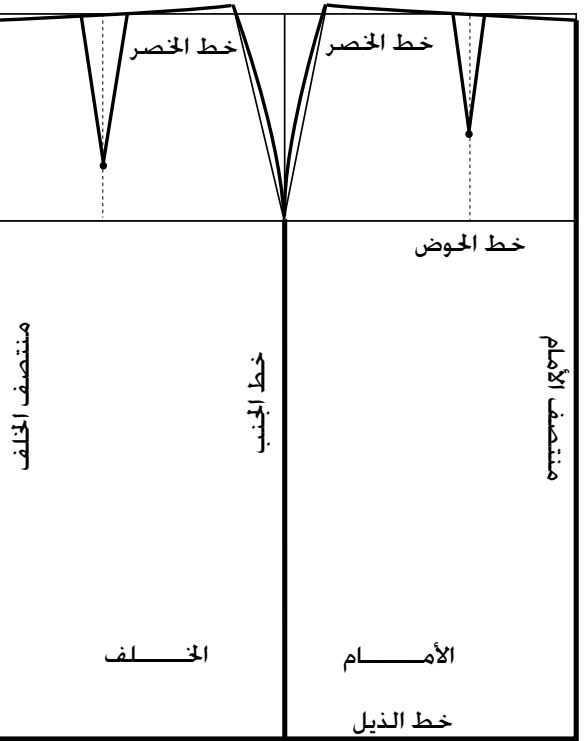

الشكل (١٢-١): المخطط الأساسي للتنورة.

١	رابعاً: تحديد خطوط القص اكتب اسمي خطّي الأمام والخلف داخل المخطط، كما في الشكل (٦).
٢	حدّد الخطوط الخارجية للمخطط (خطوط القص) بلون أغمق ممّا هو عليه، كما في الشكل (٦)، وهي: - خط الخصر المعدّل - خط الجنب (Side) - خط الذيل (Hem) - خط منتصف الأمام (Center Front) - خط منتصف الخلف (Center Back) - البنسات - حيث يمثّل الشكل (٢٢-٩-٨-٩-٢٢) المخطط الأساسي للتنورة من الأمام، ويمثّل الشكل (٢٣-١٣-٨-٩-٣-٢٣) المخطط الأساسي للتنورة من الخلف) - قص على الخطوط الخارجية للمخطط، للحصول على المخطط الأساسي للتنورة الجزئية الأمامية والخلفية، كما في الشكل (٧).
٣	

ويوضّح الشكل (١٢-١) المخطط الأساسي للتنورة بشكله الكامل.

النتائج الخاصة

- يوضِّح المقصود بالكمر.
- يعدُّ شكلي الكمر (الكمر المستقيم، الكمر المنحني)، ومواصفات كل منهما.
- يبيِّن فائدة الكمر في قطعة الملابس.
- يرسم مخطط الكمر (المستقيم).

المفاهيم والمصطلحات

السلامة المهنية

- الالتزام بتعليمات السلامة المهنية في أثناء استخدام أدوات القياس والرسم والمقصات في المشغل.

استراتيجيات التدريس وإدارة الصف / المشغل

التدريس المباشر / العمل بالكتاب المدرسي

- التمهيد بمراجعة سريعة لطريقة رسم المخطط الأساسي للتور، باستخدام المخطط الذي رُسم سابقاً.
- لفت المعلم انتباه الطلبة إلى الشكلين: (١٣-١)، و (١٤-١) اللذين يوضِّحان بعض أشكال الكمر، ثم الطلب إليهم الإجابة عن السؤالين الآتيين:
 - ما أشكال الكمر التي تراها أمامك؟
 - ما فائدة الكمر في قطعة الملابس؟
- طلب المعلم إلى الطلبة مناقشة الأسئلة وحلها باستخدام الكتاب المدرسي ضمن مجموعات ثنائية، وتحديد الوقت المخصص لذلك.
- استماع المعلم إلى إجابات الطلبة، ومناقشتها لاستنتاج أن الكمر جزء مهم من أجزاء التور، وأن أنواعه: الكمر العادي المستقيم، والمنحني، والمنخفض، والمرتفع، والمخفي، وأن الكمر يعمل على تثبيت التور على الخصر عند ارتدائها، ويساعد على ارتداء التور أو البنطال أو خلعهما؛ نظرًا إلى وجود فتحة و مثبتات عليه؛ كالسحاب والأزرار.
- تدوين ما توصل إليه الطلبة من إجابات صحيحة في ملفات الأعمال.

التدريس المباشر / التدريبات والتمارين

- مناقشة المعلم الطلبة في المعلومات الخاصة بالتمرين (١-٤)، التي توضح بعض التعليمات المتعلقة بطرائق رسم الكمر.
- تنفيذ المعلم رسم مخطط الكمر المستقيم أمام الطلبة، حسب خطوات التمرين والنقاط الحاكمة.
- تكليف الطلبة بتنفيذ التمرين بصورة فردية، حسب تسلسل خطوات العمل ومراعاة النقاط الحاكمة كما وردت في الكتاب المدرسي ضمن الزمن المحدد.
- متابعة المعلم عمل الطلبة ومشاركتهم النقاش في أثناء تنفيذ التمرين.
- حفظ الطلبة العيّنات المنفذة في ملفات الأعمال لتقويمها.

الكمر (Waist band)

توجد أشكال مختلفة للملابس الخارجية للنساء، فمنها الملابس ذات القطعة الواحدة (فستان) مثلاً، والملابس ذات القطعتين، مثل: البلوزة، و(التور أو البنطالون)، فما مميزات ارتداء كل منها؟ كيف يكون شكل خط الخصر في خياطة التور أو البنطالون؟ وما التصاميم الممكن تنفيذها في خط الخصر؟ وما أشكالها؟ هذه التساؤلات وغيرها ستجد الإجابة عنها في دراستك هذا الموضوع.

الكمر: أعلى جزء في التور، ويثبت على الخصر عند ارتدائها، فهو مطابق تمامًا لمحيط الخصر، كما أنه يساعد على ارتداء التور (أو البنطالون) وخلعها لوجود الفتحة وال مثبتات عليه، كالسحاب، والأزرار،

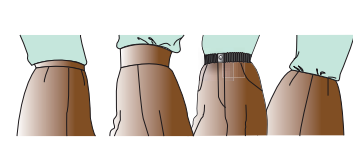

الشكل (١-١٣): أشكال الكمر.

وغيرها، ويوجد الكمر بعدة أشكال، منها: العريض، والرفيع، وكذلك المخفي، والمستقيم أو المنحني، كما في الشكل (١-١٣)،

ويمكن استعمال المطاط في خياطته.

أشكال الكمر: ومن أبرز أشكال الكمر في التور ما يأتي:

أ الكمر العادي المستقيم: يتراوح عرضه من (٥،٢-٤) سم ويكون طوله مساويًا لقياس محيط الخصر. وعند تعيين مكاني العروة والزر على الكمر، لا بد من مراعاة اتجاه العروة في الملابس النسائية؛ إذ تكون الطية دائما (اليمن على اليسار) في الأمام (واليسار على اليمين) من جهة الخلف، وعند عمل فتحة التور (السحاب) على الجنب؛ فإنها تكون على الجانب الأيسر، ويحدّد مكان العروة على الجزء الأمامي للكمر، والزر على الجزء الخلفي له كما في الشكل (١-١٤).

ب الكمر المنحني: يأخذ الكمر المنحني انحناء الخصر في الجسم، ويتم تركيبه في التور (أو البنطالون) أسفل الخط الأصلي للخصر (الكمر المنخفض) أو أعلاه (في حالة الكمر المرتفع)، وتكون نهاية الكمر المنخفض العليا على مستوى خط

رسم مخطط الكمر

تمرين

٤-١

يتوقع منك بعد الانتهاء من هذا التمرين أن:

- ترسم الكمر المستقيم.
- ترسم الكمر المنحني.

المعلومات الأساسية

يُرسم الكمر المستقيم بقياس محيط الخصر، مضافًا إليه (١) سم (لسهولة الارتداء)، ويتراوح عرضه بشكله النهائي ما بين (٥،٢ - ٤) سم، أما الكمر المنحني فيُرسم كجزء من التور إذا كان أسفل خط الخصر، أو كجزء من البلوزة إذا كان أعلى خط الخصر.

مستلزمات تنفيذ التمرين

الأدوات والتجهيزات	المواد
- أدوات الرسم والقياس	- ورق رسم مخططات - المخطط الأساسي الورقي للتور
الرقم	خطوات العمل والنقاط الحاكمة
١	أولاً: رسم الكمر المستقيم لتور بسحاب في خط منتصف الخلف ارسم المستطيل (أ ب ج د) وليكن طوله يساوي محيط الخصر + ١ سم (لسهولة الحركة) (٦٨ + ١ = ٦٩)، وعرضه يساوي ضعف عرض الكمر النهائي المطلوب (٤ سم)، كما في الشكل (١)، حيث ينطبق الخطان (أ ب)، و(ج د) على بعضهما بعضًا وعلى منتصف الخلف للتور عند ارتدائها.

الشكل (١)

إجابات الأسئلة الواردة في المحتوى

مراعاة الفروق الفردية

علاج

إثراء

استراتيجيات التقويم وأدواته

- استراتيجية التقويم: مراجعة الذات.
- أداة التقويم: ملف الطالب.

التكامل الأفقي

التكامل الرأسي

مصادر التعلم

للمعلم

للطالب

الخصر، ومن الممكن أن تكون على مستوى أقل منه، كما في الشكل (١-٤/ب) ويُعامل الكمر المنحني كأي قصة في التنورة (أو البنطلون)؛ إذ، يُقص جزء من التنورة (أو البنطلون) يساوي عرض الكمر المطلوب. وفي حالة الكمر المرتفع الذي يكون أعلى خط الخصر، يُعامل الكمر كأية قصة في البلوزة بعد إغلاق البنسات فيها، كما في الشكل (١-٤/ج). وقد لا يظهر الكمر على المظهر الخارجي للتنورة ويُسمى (كمرًا مخفيًا) كما في الشكل (١-٤/د).

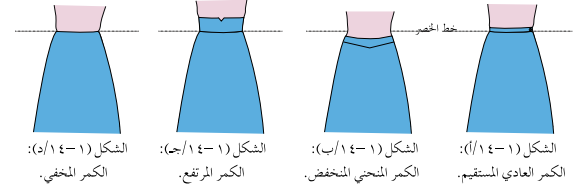

٤١

٢	ارسم المرء يسار الخط (ج د) وليكن خط المرء موازيًا له ويبعد عنه مسافة (٤ سم) مقدار عرض المرء، كما في الشكل (٢).
٣	ارسم خطًا متقطعًا في منتصف المسافة الطولية للمستطيل، ويمثل هذا الخط خط ثني الكمر، كما في الشكل (٣).
٤	عَيّن مكان العروة، وارسمها في الجزء السفلي من الكمر وفي الجهة اليمنى منه وفي منتصف عرض الكمر النهائي، بحيث تبعد عن الخط (أ ب) مقدار $\frac{1}{2}$ قطر الزر + ١ سم، وتكون موازية لخط الثني الأفقي، كما في الشكل (٤/أ).
٥	عَيّن مكان الزر في منتصف عرض الجزء السفلي من الكمر وفي مسافة المرء بحيث يبعد عن الخط (ج د) مقدار (٨ مم). اكتب البيانات الآتية على المخطّط: منتصف الأمام (م أ) في منتصف الخط (أ د). منتصف الخلف (م خ).
٦	ارسم مسافات الخياطة اللازمة حول المخطّط بحيث تبعد عنه مسافة (١ سم) من الجهات جميعها، كما في الشكل (٤/ب).
٧	قُصّ حول خطوط مسافات الخياطة، واحفظ مخطّط الكمر مع المخطّط الأساسي للتنورة وفي المغلف نفسه.

٤٣

النتائج الخاصة

- يرسم الكمر المنحني لتنورة ذات سحاب في منتصف الخلف.

المفاهيم والمصطلحات

السلامة المهنية

استراتيجيات التدريس وإدارة الصف / المشغل

التدريس المباشر / التدريبات والتمارين

- التمهيد للموضوع بمناقشة الطلبة في المعلومات الأساسية المرفقة بالتمارين (١-٤)، التي تتعلق برسم الكمر المنحني، وتوضيح بعض التعليمات الخاصة بطرائق رسم الكمر المنحني.
- تنفيذ المعلم رسم مخطط الكمر المنحني أمام الطلبة، حسب خطوات التمرين والنقاط الحاكمة.
- تكليف الطلبة بتنفيذ التمرين بصورة فردية، حسب تسلسل خطوات العمل ومراعاة النقاط الحاكمة كما وردت في الكتاب المدرسي ضمن الزمن المحدد.
- متابعة المعلم عمل الطلبة ومشاركتهم النقاش في أثناء تنفيذ التمرين، وتقويمهم بالطريقة المناسبة.
- حفظ الطلبة العينات المنفذة في ملفات الأعمال لتقويمها.
- التعلم التعاوني/ المناقشة
- تقسيم الطلبة إلى مجموعات، ثم تعيين مقرر لكل منها.
- تكليف مجموعات الطلبة بحل أسئلة الموضوع، ثم تصحيحها (تقويم الزميل).
- متابعة المعلم الطلبة في أثناء حل الأسئلة وتقويمهم.

ثانياً: رسم الكمر المنحني لتنورة ذات سحاب في منتصف الخلف.

١ ارسم خط القصة العرضية في الأمام والخلف لمخطط التنورة وبعرض الكمر المطلوب (٥ سم) مثلاً، وحدد النقطتين (أ، ب) على خط القصة من الأمام، والنقطتين (ج، د) على خط القصة من الخلف، اكتب تعليمات الخياطة وارسم نقاط الاتزان (س، ص)، كما في الشكل (٤)، ثم قص الخطين (أ ب و ج د) بعد إغلاق النسبة.

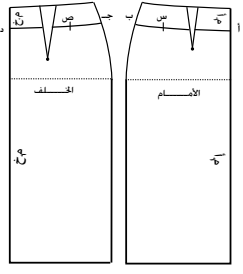

الشكل (٥)

٢ أغلق البنسات في القطعتين الأمامية والخلفية وارسم مسافات الخياطة حول المخطط كما يأتي:



الشكل (٦)

(س١) لخطي الخصر والقصة.
(س٢) لخط المنتصف الخلفي للسحاب. أما خط الجنب، فيمكن أن تكون المسافة مساوية لمسافة الخياطة في جنب التنورة. كما يمكن أن تلغى مسافة خياطة الجنب بوضع خطي الجنب معاً في القصة، كما في الشكل (٧).

ملحوظة: يتم رسم الكمر المنحني بالطريقة نفسها، ولكن مع عدم قص الكمر من التنورة، إنما تركب كسجاف يظهر على الجزء الخلفي للتنورة فقط.

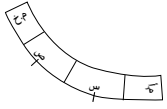

الشكل (٧)

إجابات الأسئلة الواردة في المحتوى

مراعاة الفروق الفردية

علاج

– تكليف الطلبة برسم كمر مستقيم عرضه النهائي (٤) سم، وطوله (٦٨) سم.

إثراء

استراتيجيات التقويم وأدواته

- استراتيجية التقويم: التقويم المعتمد على الأداء.
- أداة التقويم: قائمة رصد.

التكامل الأفقي

التكامل الرأسي

مصادر التعلم

للمعلم

للطالب

تمارين ممارسة

ارسم كمرًا مستقيمًا عرضه النهائي (٤سم) وطوله (٦٨سم) لتنورة مفتوحة من الأمام على قطعة مثنية من الورق، وحدد عليه علامات الاتزان وخطي منتصف الأمام والخلف، ونقطة الجنب، ومكاني العروة والزر، كما في الشكل المجاور.

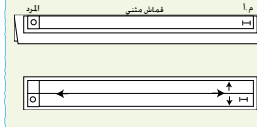

الأسئلة

- ١ - وضح استعمالات الأدوات والمواد الآتية: النقالات، والقزّاطة، والمخرز، والشريط اللاصق، وشريط القياس المترى، وورق رسم المخطّطات.
- ٢ - ما اسم الأداة التي يمكن استعمالها بدلاً عن القزّاطة في حالة عدم وجودها.
- ٣ - صنّف القياسات الآتية إلى طولية أو أفقية: طول الكنف، وعرض الظهر، وطول الصدر، ومحيط الحوض، ومحيط الرقبة.
- ٤ - حدّد نقطتي البداية والنهاية للمقاسات الآتية: عرض الظهر، ومحيط الحوض، وطول التنورة.
- ٥ - بين أهمية البنسات في مخطّط التنورة.
- ٦ - حدّد موقعي العروة والزر في الكمر العادي للتنورة.
- ٧ - حدّد موقع كل خط من خطوط الكمر الآتية بالنسبة لخط الخصر:
 - أ - الخط السفلي للكمر المنخفض في التنورة.
 - ب - الخط العلوي للكمر المنخفض في التنورة.
 - ج - الخط السفلي للكمر المرتفع في التنورة.

النتائج الخاصة

- يتعرف أساسيات ضبط المخطط الأساسي للتنورة على الجسم.
- يحدد مراحل تعديل المخطط الأساسي للتنورة على الورق حسب القياس الشخصي.
- يعدل المخطط الأساسي المعياري للتنورة حسب القياسات الشخصية.

المفاهيم والمصطلحات

السلامة المهنية

- الالتزام بتعليمات السلامة المهنية في أثناء العمل في المشغل، واستخدام أدوات القياس والرسم والمقصات في المشغل.

استراتيجيات التدريس وإدارة الصف/ المشغل

التدريس المباشر/ أسئلة وأجوبة

- التمهيد بمراجعة سريعة لما تعلمه الطلبة في الحصة السابقة (المقارنة بين القياس الشخصي والقياس المعياري)، وربطه بالموضوع الحالي، بطرح الأسئلة الآتية:
 - ما القياسات اللازمة لرسم المخطط الأساسي للتنورة؟
 - ما الأمور الواجب مراعاتها عند أخذ قياسات الجسم؟
 - كيف يمكن التمييز بين القياسات الشخصية والقياسات المعيارية؟
 - ما الخطوط الأساسية المكونة للمخطط الأساسي، التي يعتمد عليها في تعديل الفروق بين القياسات؟

- منح الطلبة وقتًا كافيًا للإجابة عن الأسئلة مستعينين بالكتاب المدرسي، ثم الاستماع إلى إجاباتهم ومناقشتها، لاستنتاج معايير ضبط المخطط الأساسي للتنورة على الجسم بحسب القياس الشخصي، وتحديد مراحل تعديل المخطط الأساسي للتنورة على الورق حسب القياس الشخصي.
- تدوين الطلبة إجاباتهم في ملفات الأعمال لتقويمها.

التعلم التعاوني/ العمل الجماعي

- مناقشة المعلم الطلبة في المعلومات الخاصة بالتمرين (١-٥)، وخطوات العمل والنقاط الحاكمة بالتفصيل.
- تنفيذ المعلم الجزء الأول من التمرين؛ وهو تحديد مواقع خطوط تعديل المخطط الطولية والأفقية أمام الطلبة كافة.
- تقسيم الطلبة إلى أربع مجموعات، ثم تعيين مقرر لكل منها، لتنفيذ الأجزاء الأربعة المتبقية من التمرين على النحو الآتي:
 - المجموعة الأولى: تعديل طول المخطط (زيادة طول التنورة، وتقصير طول التنورة).
 - المجموعة الثانية: تعديل طول الحوض.
 - المجموعة الثالثة: تعديل قياس محيط الخصر (توسيع محيط الخصر، وتضييق محيط الخصر).
 - المجموعة الرابعة: تعديل قياس محيط الحوض (أقل من (٥) سم، وأكثر من (٥) سم).

- تنفيذ المجموعات التمرين بإشراف المعلم، ثم عرض كل مجموعة الجزء الذي نفذته على زملائها جميعًا، ثم تبادل المجموعات الأدوار للتأكد من تنفيذ الطلبة كافة أجزاء التمرين كلها.
- متابعة المعلم عمل الطلبة وتقويمهم بالطريقة المناسبة.

الملاحق

تجهيز المخطط الأساسي للتنورة لتحويله

ثالثًا

يتطلب رسم المخطط الأساسي الكثير من الدقة والوقت لإنجازه بالشكل المطابق للجسم؛ لذا يُستعاض عن تكرار رسمه في كل مرة يراد فيها الحصول على تصاميم جديدة بالقيام ببعض الإجراءات، ومن هذه الإجراءات:

١ ضبط المخطط الأساسي للتنورة على الجسم

يتم رسم المخطط الأساسي وفقًا لقياسات معيارية، وبعد تفصيله وخطاطته، فإنه قد يأتي مضبوطًا على بعض الأقسام ضمن القياس المعياري الذي تم تنفيذه بموجبه، في حين تتطلب بعض الأقسام إجراء تعديلات على المخطط الأساسي في مواقع محددة، ويمكن أن يتم إجراء هذه التعديلات في مرحلتين، هما:

تعديل المخطط الأساسي للتنورة على الورق حسب القياس الشخصي: بعد رسم المخطط الأساسي للتنورة باستعمال القياس المعياري الأقرب للقياس الشخصي، يتم تحديد الفرق (زيادة أو نقصان) بين قياسات المخطط الأساسي المعياري المرسوم والقياسات الشخصية. وبناء عليه يتم تحديد الأجزاء في المخطط التي تتطلب التعديل، فقد يكون التعديل زيادة أو تقليل في طول المخطط الأساسي، وقد يكون زيادة أو تقليل في عرض المخطط. وسيتم تطبيق ذلك في التمرين (١-٥).

٤٦

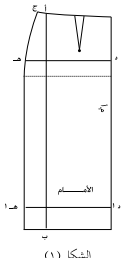

الشكل (١)

ثم أنزل من النقطة (أ) عمودًا إلى الأسفل، بحيث يلاقي خط الذيل في النقطة (ب)، كما في الشكل (١)، وليمثل الخط (أ ب) خط تعديل مقاس محيطي الحوض والخصر (القياسات العرضية).

٢ ضع النقطة (هـ) أسفل النقطة (ج) مسافة (١٢,٥) سم، وارسم منها خطًا أفقيًا موازيًا لخط الحوض ويلاقي خط منتصف الأمام في النقطة (د)، كما في الشكل (١)، وليمثل الخط (د هـ) خط تعديل طول الجنب (الحوض).

٣ ارسم الخط (١ د، ١ هـ) ليكون موازيًا لخط الذيل ويعد عنه مسافة (١٢,٥) سم إلى الأعلى، كما في الشكل (١)، وليمثل خط تعديل طول التنورة.

٤ نفذ الخطوات (١، ٢، ٣) على مخطط الخلف، كما في الشكل (٢).

ثانيًا: تعديل طول المخطط
زيادة طول التنورة

١ ارسم خط تعديل طول التنورة (١ د، ١ هـ)، كما في الخطوة رقم (٣) السابقة، ثم اكتب على قطعة التنورة أعلى الخط قطعة (١)، والقطعة أسفل الخط قطعة (٢)، كما في الشكل (٣).
ملحوظة: في مخطط التنورة المستقيمة، يمكن زيادة الطول مباشرة من نهاية طول التنورة.

٢ قُص على الخطوط الخارجية للمخطط وكذلك على الخط (١ د، ١ هـ).

٣ قُص شريطًا من ورق رسم المخططات بحيث يزيد طوله على طول الخط (١ د، ١ هـ) بمقدار (٤) سم تقريبًا، ويزيد عرضه على مقدار الزيادة المطلوبة مسافة (٥) سم تقريبًا.

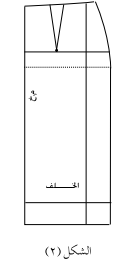

الشكل (٢)

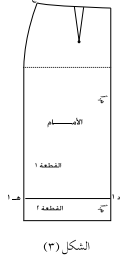

الشكل (٣)

٤٨

إجابات الأسئلة الواردة في المحتوى

مراعاة الفروق الفردية

علاج

إثراء

– تكليف الطلبة بإحضار مجموعة من التنانير الجاهزة وإلباسها للمانيكان، ثم تحديد العيوب التي قد تظهر، معللين سبب وجودها.

استراتيجيات التقويم وأدواته

- استراتيجية التقويم: مراجعة الذات.
- أداة التقويم: ملف الطالب.

التكامل الأفقي

التكامل الرأسي

مصادر التعلّم

للمعلّم

– روز، آيشن، القواعد الأساسية في الخياطة، ١٩٩٨م.

للطالب

– فرحات، محمد، دليلك المصور إلى الخياطة الشاملة، دار الحكايات للطباعة والنشر والتوزيع، ٢٠٠٧م.

يتوقّع منك بعد الانتهاء من هذا التمرين أن

– تعدّل المخطط الأساسي المعياري للتورة وحسب القياسات الشخصية تمامًا.

المعلومات الأساسية

يُعتمد قياس محيط الحوض أساسًا لاختيار المقاس المعياري الأقرب للقياسات الشخصية لملايس الجزء السفلي للجسم، ويتم رسم المخطط الأساسي المعياري وفقًا له، ثم يُعدّل ليناسب القياسات الشخصية تمامًا، وعادة يوزّع مقدار الزيادة أو النقصان على عدد قطع المخطط (قطعتان من الأمام + قطعتين من الخلف = ٤ قطع). وقد يُرسم المخطط حسب مقاسات الشخص مباشرة، وقد لا يحتاج إلى تعديل.

مستلزمات تنفيذ التمرين

الرقم	خطوات العمل والنقاط الحاكمة	الرسوم التوضيحية
١	أولاً: تحديد مواقع خطوط تعديل المخطط الطولية والأفقية انقل المخطط الأساسي للتورة إلى ورق رسم المخططات، ثم ضع النقطة (أ) على خط الخصر لمخطط الأمام، بحيث تبعد (٢٠،٥) سم عن النقطة (ج) التي تمثّل نقطة التقاء خطي الخصر والجنب،	

٤ ثبت قطعة الورق على الوجه الخلفي للقطعة (١) وعلى الخط (١د)، كما في الشكل (٤).

٥ ارسم على قطعة الورق خطًا يوازي الخط (١د) ويبعد عنه مقدار الزيادة المطلوبة (٣) سم مثلاً.

٦ مُد خط منتصف الأمام على استقامته للأسفل من جهة النقطة (١د)، وثبت القطعة (٢) على الخط المرسوم، بحيث يكون خط منتصف الأمام على استقامة خط منتصف الأمام للقطعة (١).

٧ صل خط الجنب للقطعتين (الأولى والثانية) للتورة.

٨ نفذ الخطوات (٧-١) السابقة لضبط الطول لمخطط الخلف.

تقصير طول التورة

١ ارسم خط تعديل طول التورة (١د)، وارسم خطًا يوازي الخط (١د)، وليكن الخط (٢د) ويبعد عنه مسافة التقصير المطلوبة (٣،٥) سم مثلاً، كما في الشكل (٥).

٢ اثن المخطط، بحيث ينطبق الخط (١د) على الخط (٢د)، تمامًا كما في الشكل (٦)، وعدّل خط الجنب إذا لزم الأمر، أما في التورة المستقيمة فلا يحتاج إلى تعديل.

٣ نفذ الخطوتين (٢-١) لتعديل طول مخطط الخلف.

ثالثاً: تعديل طول الحوض

١ انقل المخطط الأساسي للتورة إلى ورق رسم المخططات.

٢ قس طول الجنب المطلوب على خط الجنب، مبتدئاً من نقطة (ج)، وضع النقطة (س)، وارسم منها خط الحوض الجديد، بحيث يوازي خط الحوض الأصلي، كما في الشكل (٧).

النتائج الخاصة

- يعدل قياس محيط الخصر.
- يعدل قياس محيط الحوض.

المفاهيم والمصطلحات

السلامة المهنية

- الالتزام بتعليمات السلامة المهنية في أثناء العمل في المشغل، واستخدام أدوات القياس والرسم في المشغل.

استراتيجيات التدريس وإدارة الصف/ المشغل

التعلم التعاوني/ العمل الجماعي

- مناقشة المعلم الطلبة في المعلومات الخاصة بالتمرين (١-٥) وخطوات العمل والنقاط الحاكمة.
- متابعة المجموعات عملها بعد تقسيمها، وتوزيع المطلوب منها على النحو الآتي:
- المجموعة الأولى: تعديل قياس محيط الخصر (توسيع محيط الخصر، وتضييق محيط الخصر).
- المجموعة الثانية: تعديل قياس محيط الحوض (أقل من (٥) سم، وأكثر من (٥) سم).
- تنفيذ المجموعات التمرين بإشراف المعلم، ثم عرض كل مجموعة الجزء الذي نفذته على زملاء كافة، ثم تبادل المجموعات الأدوار للتأكد من تنفيذ الطلبة جميعهم الأجزاء المطلوبة.
- متابعة المعلم عمل الطلبة وتقييمهم بالطريقة المناسبة.
- حفظ الطلبة الأجزاء التي نفذوها في ملفات الأعمال حسب تسلسلها الصحيح، لتقييمها فيما بعد.
- تقويم المعلم أداء الطلبة باستخدام قائمة رصد.

الملاحق

ملحق أدوات التقييم (١-٤).

٣	مُسَدَّ خط الجنب بشكل خط مستقيم من خط الذيل إلى الأعلى لياقي خط الحوض الجديد.
٤	صِلَ النقطة (ج) بالنقطة (س) بخط منحني قليلاً؛ لتشكيل خط الجنب الجديد، مستخدماً مسطرة منحني الجنب.
٥	نَقَدْ الخطوات السابقة لتعديل طول الجنب (الحوض) لمخطَّط الخلف.
	رابعاً: تعديل قياس محيط الخصر
	توسيع محيط الخصر
١	أضف $\frac{1}{4}$ مسافة الزيادة المطلوبة إلى قياس الخصر وعلى خط الخصر من جهة خط الجنب، بحيث تكون النقطة الجديدة (ج١) بوضع أفقي مع النقطة (ج) الأصلية.
٢	صِلَ النقطة الجديدة بنقطة الحوض بخط منحني؛ لتشكيل خط الجنب الجديد، كما في الشكل (٨).
٣	نَقَدْ الخطوات السابقة لضبط قياس محيط الخصر لمخطَّط الخلف.
	تضييق محيط الخصر
١	ضع النقطة (ج١) على بعد $\frac{1}{4}$ مسافة التقليل المطلوبة من النقطة (ج)، ولكن النقطة الجديدة في وضع أفقي مع النقطة القديمة للخصر.
٢	نَقَدْ الخطوتين (٢،٣)، كما في زيادة قياس محيط الخصر السابقة، كما في الشكل (٩).
	خامساً: تعديل قياس محيط الحوض
	توسيع محيط الحوض أقل من (٥) سم

إجابات الأسئلة الواردة في المحتوى

مراعاة الفروق الفردية

علاج

- تكليف الطلبة بتنفيذ مهارات التمرين بقياسات مختلفة.

إثراء

استراتيجيات التقويم وأدواته

- استراتيجية التقويم: التقويم المعتمد على الأداء.

- أداة التقويم: قائمة رصد (٤-١).

التكامل الأفقي

التكامل الرأسي

مصادر التعلم

للمعلم

للطالب

- ١ أضف $\frac{1}{4}$ الزيادة إلى خط الحوض على امتداد خط الحوض من جهة الجنب.
- ٢ صل القياس الجديد بنقطة التقاء الخصر وخط الجنب باستعمال مسطرة منحنى الجنب، ثم أكمل رسم الخط، بحيث يكون موازياً لخط الجنب من خط الحوض إلى خط الذيل، كما في الشكل (١٠).
- ٣ نفذ الخطوات السابقة لزيادة قياس محيط الحوض لمخطف الخلف.
- توسيع محيط الحوض أكثر من (٥) سم في حال عدم توافر المخطف الأساسي الأقرب للقياس الشخصي
- ١ ارسم خط تعديل قياس محيط الحوض كما ورد في الخطوة (١) في البند (أولاً) من هذا التمرين.
- ٢ قُص على خط التعديل المرسوم، مراعيًا ترقيم قطعتي المخطف رقم (١، ٢) كما في الشكل (١١).
- ٣ أبعاد القطعتين عن بعضهما مقدار $\frac{1}{4}$ الزيادة المطلوبة، بحيث يكون خط الذيل للقطعتين على استقامة واحدة وخطا الزيادة متوازيين، كما في الشكل (١١).
- ٤ عدّل قياس محيط الخصر بزيادة عدد البنسات، أو بزيادة عرض النسبة الأصلية، أو بحذف مقدار الزيادة من قياس الخصر، وبمقدار الزيادة نفسها الموجودة على محيط الحوض وتساوي $\frac{1}{4}$ الزيادة المطلوبة.
- ٥ نفذ الخطوات السابقة لتعديل قياس محيط الحوض لمخطف الخلف.

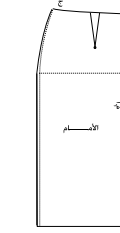

الشكل (١٠)

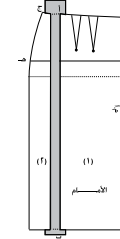

الشكل (١١)

- ١ تضيق محيط الحوض أقل من (٥) سم
- ١ احذف $\frac{1}{4}$ مسافة التقليل المطلوبة من محيط الحوض وعلى خط الحوض من جهة خط الجنب، كما في الشكل (١٢).
- ٢ صل القياس الجديد بنقطة الخصر الأصلية، ثم ارسم بخط منحنى خط الجنب الجديد بمسطرة منحنى الجنب.
- ٣ أكمل الرسم من خط الحوض إلى خط الذيل، بحيث يكون الخط موازياً لخط الجنب، كما في الشكل (١٢).
- ٤ نفذ الخطوات السابقة؛ لتعديل قياس الحوض لمخطف الخلف.
- تضيق محيط الورك أكثر من (٥) سم في حال عدم توافر المخطف الأساسي الأقرب للقياس الشخصي
- ١ ارسم خط تعديل قياس الحوض، كما في الخطوة (١) في البند الأول من هذا التمرين، كما في الشكل (١٣).
- ٢ ارسم خطاً آخر يوازي خط التعديل المطلوب باتجاه خط منتصف الأمام، ويبعد عنه $\frac{1}{4}$ مسافة التقليل المطلوبة، كما في الشكل (١٣).
- ٣ اتن المخطف، بحيث ينطبق الخطان (أ، ب، ج، د) معاً، وتبهما بالشريط اللاصق، كما في الشكل (١٤).
- ٤ عدّل قياس محيط الخصر بتقليل عرض النسبة أو بزيادة الكمية من قياس الخصر على خط الجنب، كما في الشكل (١٤).
- ٥ كرز الخطوات (٤-١) لتضيق قياس محيط الورك لمخطف الخلف.

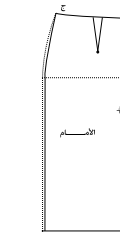

الشكل (١٢)

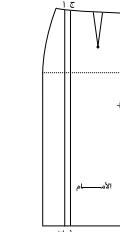

الشكل (١٣)

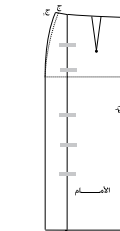

الشكل (١٤)

النتائج الخاصة

- يحدّد مواصفات التوراة المنطبقة على الجسم.
- يحدّد مظاهر عدم انطباق التوراة على الجسم (العيوب) ومراحل التعديل.
- يقص مخطط التوراة على القماش حسب المطلوب.
- يجمع قطع التوراة.
- يضبط المخطط الأساسي للتوراة على الجسم.
- يحدّد أجزاء التوراة التي تحتاج إلى تعديل.

المفاهيم والمصطلحات

السلامة المهنية

- الالتزام بتعليمات السلامة المهنية في أثناء العمل، واستخدام أدوات القياس والرسم وآلات الخياطة في المشغل.

استراتيجيات التدريس وإدارة الصف / المشغل

التدريس المباشر / أوراق عمل

- التمهيد بطرح السؤال الآتي:

- هل سبق أن اشترت قطعة ملابس كانت مناسبة لشكل جسمك أو غير مناسبة (قميص، تنورة، بنطلون، جاكيت)؟
- استمع المعلم إلى إجابات الطلبة ومناقشتها بصورة جماعية، لاستنتاج مواصفات قطع الملابس المنطبقة وغير المنطبقة على الجسم نتيجة لأسباب عدّة.
- تقسيم الطلبة إلى مجموعات، ثم تعيين مقرر لكل منها.
- توزيع ورقة العمل (١-٢) على كل مجموعة، وهي تتضمن أشكالاً للتنانير فيها عيوب متنوعة، ثم الطلب إليها دراسة هذه الأشكال، لتحديد سبب العيب في كل شكل، ثم تقديم حل لمعالجته.
- تكليف الطلبة بالمناقشة والحوار.
- عرض مقرر كل مجموعة ما تتوصل إليه مجموعته من نتائج، باستخدام وسيلة عرض مناسبة؛ بغية بيان مظاهر عدم انطباق التوراة على الجسم (العيوب)، ومراحل تعديلها.

التدريس المباشر / عرض توضيحي

- تنفيذ المعلم الجزء الخاص بقص مخطط التوراة على القماش كما في التمرين (١-٦) وخياطتها أمام الطلبة، ثم ضبط مخطط التوراة الأساسي على الجسم، لتحديد أجزاء التوراة التي تحتاج إلى تعديل.
- متابعة الطلبة المعلم في أثناء التنفيذ، ثم تدوين ملاحظاتهم في ملفات الأعمال فيما بعد، ثم إجابة المعلم عن أسئلتهم في أثناء الشرح.
- ملحوظة: يطبق المعلم فقط الجزء الخاص بقص التوراة وخياطتها وضبطها أمام الطلبة؛ لأنهم لم ينفذوا بعد عملية قص التوراة وخياطتها في هذه الوحدة.

٢ تعديل المخطط الأساسي للتوراة بعد خياطتها وارتدائها

بعد إجراء التعديل السابق في طول المخطط الأساسي وعرضه ليلائم القياسات الشخصية، يمكن وضع قطع المخطط الأساسي المعدّل على قماش قطني سادة (الخام)، وقصه، وخياطته، ويجب قياس التوراة؛ لضبطها على الجسم مع مراعاة ارتداء الحذاء المناسب وتجربتها.

وتتميّز التوراة المنطبقة على الجسم تماماً، كما في الشكل (١-٥)، بمواصفات محددة كما يأتي:

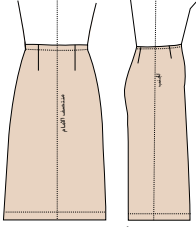

الشكل (١-٥):

التوراة المنطبقة على الجسم.

- أ - خط منتصف الأمام، مطابق لخط المنتصف في الجسم، وعمودي على الأرض.
- ب- خط جنب التوراة، مطابق لخط الجنب في الجسم، وعمودي على الأرض أسفل خط الحوض.
- ج- خط الخصر في التوراة، مطابق للخصر في الجسم.
- د - خط الحوض، مطابق لأعرض جزء في الحوض.
- هـ- خط الذيل مواز للأرض.

و - قياس الخصر في التوراة، مساوٍ لقياس الخصر في الجسم.

ز - قياس الحوض يتسع بمقدار (٢) سم تقريباً وذلك لسهولة الحركة.

وقد يظهر عدم انطباق (عيوب) في التوراة على الجسم، مما يتطلب إجراء بعض التعديلات وفق إجراءات محددة، ويجب إجراء التعديل على القماش الخام أولاً وتجربته، ثم نقله إلى المخطط الأساسي الورقي للحصول على مخطط أساسي مطابق للجسم، وبعد ضبط التوراة يتم نقل المخطط الأساسي للتوراة إلى الورق المقوى. ومن هذه العيوب ما يأتي:

٥٣

ضبط المخطط الأساسي للتوراة على الجسم

تمرين

٦-١

يتوقّع منك بعد الانتهاء من هذا التمرين أن:

- تقصي مخطط التوراة على القماش حسب تعليمات الخياطة.
- تجميع قطع التوراة.
- تضبط المخطط الأساسي للتوراة على الجسم.
- تحدّد أجزاء التوراة التي تحتاج إلى تعديل.

المعلومات الأساسية

يجب أن يطابق المخطط الأساسي للتوراة الجسم تماماً؛ لذا، لا بد من قص التوراة على قماش قطني (خام) وخياطتها لمعرفة مدى انطباقها على الجسم، وقد يظهر بعض الخلل الذي يحتاج إلى تعديلات على القماش الخام، ومن ثم ينقل التعديل إلى المخطط الأساسي، فذلك يوفر مخططاً أساسياً مضبوطاً على الجسم وجاهزاً لإعداد تصاميم متنوعة للتوراة عليه مستقبلاً.

مستلزمات تنفيذ التمرين

الأدوات والجهيزات	المواد
- آلة خياطة مجهزة بالخيط - أدوات الخياطة - أدوات الكي وتجهيزاته - مرآة	- المخطط الأساسي للتوراة المعدّل حسب القياسات الشخصية - قماش قطني سادة - شريط رفيع من المطاط

الرقم	خطوات العمل والنقاط الحاكمة	الرسوم التوضيحية
١	قُص التوراة باستعمال المخطط الأساسي المعدّل حسب القياسات الشخصية الموجودة لديك (مستعيناً بما جاء في التمرين (١-٣) حول توزيع أجزاء المخطط على القماش وقصه)، مراعيًا أن تكون مسافات الخياطة لهذا التمرين فقط، كما يأتي: - خط الخصر (١،٥-١) سم.	

٥٥

إجابات الأسئلة الواردة في المحتوى

الملاحق

ملحق أوراق العمل (١-٢).

مراعاة الفروق الفردية

علاج

– تكليف الطلبة بإحضار مجموعةٍ من التنانير الجاهزة وإلباسها للماينكان، ثم تحديد العيوب التي قد تظهر، معللين سبب وجودها.

إثراء

استراتيجيات التقويم وأدواته

- استراتيجية التقويم: التقويم المعتمد على الأداء.
- أداة التقويم: قائمة رصد.

التكامل الأفقي

التكامل الرأسي

مصادر التعلم

للمعلم

للطالب

أ- وجود شد في منطقتي الأمام والخلف؛ بسبب ضيق التنورة، كما في الشكل (أ/١٦-١).

ب- وجود ثنيات في الجزأين الأمامي أو الخلفي من التنورة، بسبب اتساع التنورة، كما في الشكل (ب/١٦-١).

ج- وجود شد في جهة واحدة من التنورة، كما في الشكل (ج/١٦-١).

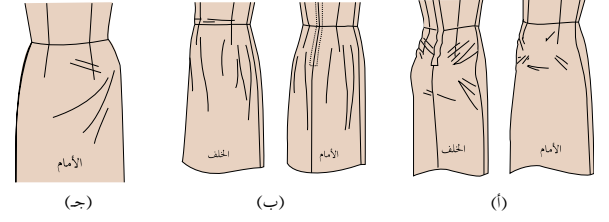

الشكل (١٦-١): أشكال التنورة غير المنطقية على الجسم.

- خطي جانبي التنورة (٤) سم.
- منتصف الخلف ٢ سم.
- ٢ انقل علامات الخطوط (خط الخصر، وخط الحوض، وخط منتصف الأمام) على الوجه الصحيح للقماش باستعمال غرزة السراجة وبلون مخالف للون للقماش.
- ٣ ادرز البنسات الأمامية والخلفية للتنورة من بداية خط الخصر حتى رأس البنسة.
- ٤ ادرز خياطة منتصف الخلف بالطول المناسب لتثبيت السحاب.
- ٥ ثبت جانبي التنورة من خط الخصر وحتى نهاية طول التنورة بواسطة آلة الخياطة، ولتكن الغرز طويلة ليسهل فك الغرز في حال الحاجة إلى تعديل.
- ٦ ابسط مسافات الخياطة الداخلية باستعمال المكواة العادية.
- ٧ جرب التنورة على صاحبها، مراعيًا ارتداء الحذاء المناسب والملابس الداخلية المناسبة، مع إغلاق فتحة السحاب بالدبابيس، ثم لف شريطًا رقيقًا من المطاط حول الخصر، وانظر إلى المرأة لملاحظة شكل التنورة على الجسم من الأمام والخلف؛ لمعرفة مدى تطابق خطوط التنورة مع خطوط الجسم لكل مما يأتي:
- أ - خط خصر التنورة مع خط خصر الجسم.
- ب- خط حوض التنورة مع خط حوض الجسم، على أن يكون النطاق أفقيًا وموازيًا لسطح الأرض.
- ج- خط منتصف الأمام والخلف للتنورة مع خط منتصف الأمام والخلف للجسم، على أن يكون النطاق عموديًا على سطح الأرض.

النتائج الخاصة

- يحدّد أجزاء التنورة الخام غير المنطبقة على الجزء السفلي من الجسم.
- يعدّل أجزاء التنورة الخام غير المنطبقة على الجسم.
- ينقل التعديلات إلى المخطط الأساسي الورقي للتنورة.

المفاهيم والمصطلحات

السلامة المهنية

- الالتزام بتعليمات السلامة المهنية في أثناء استخدام أدوات القياس والرسم في المشغل.

استراتيجيات التدريس وإدارة الصف/ المشغل

التدريس المباشر/ عرض توضيحي

- التمهيد بمراجعة للموضوع السابق (خياطة تنورة خام بالقياس الشخصي) (المعياري)، وربطه بالموضوع الحالي (تعديل أجزاء التنورة غير المنطبقة على الجسم).
- مناقشة المعلومات الأساسية المتعلقة بالتمرين (٧-١)، التي توضح طريقة تحديد أجزاء التنورة الخام غير المنطبقة على الجسم، ثم مراحل تعديل هذه الأجزاء.
- إلباس المعلم التنورة التي خيطة في الحصّة السابقة لمانيكان أمام الطلبة، مع تغيير مقياس المانيكان (أكبر أو أصغر من مقياس التنورة).
- تحديد المعلم أجزاء التنورة الخام غير المنطبقة على الجزء السفلي من الجسم أمام الطلبة.
- نقل المعلم التعديلات التي حددها على التنورة إلى المخطط الأساسي للتنورة نفسها التي أمام الطلبة.
- متابعة الطلبة المعلم في أثناء التنفيذ، ثم تدوين ملاحظاتهم في ملفات الأعمال فيما بعد.
- إعادة أكثر من طالب التمارين المطلوب تنفيذها، بدءاً بتعديل الاتساع من خط الخصر إلى الذيل، وانتهاءً بتعديل عدم انطباق خط الخصر في التنورة على خط الخصر.
- لفت المعلم انتباه الطلبة إلى الأشكال المرفقة بالتمرين؛ نظراً إلى أهميتها في توضيح كيفية أداء التمرين على النحو المطلوب.
- متابعة المعلم عمل الطلبة، والمشاركة في نقاشهم في أثناء تنفيذ التمرين، واستخدام قوائم رصد لتقويمهم.

- د - خط جنب التنورة مع خط جنب الجسم من الخصر وحتى الحوض، مع مراعاة أن يكون خط الجنب للتنورة أسفل خط الحوض عمودياً على سطح الأرض.
- تأكد من عدم وجود ثنيات طولية أو عرضية في التنورة، مع ملاحظة سهولة الحركة في أثناء الجلوس والوقوف، في كل من خط الخصر، ومنطقة البطن، ومنطقة الحوض.
- ٨ وضع علامات حول الأجزاء التي لا تتطابق فيها التنورة مع شكل الجسم بوساطة الدبابيس.
- ٩ عدّل العيوب في التنورة في حال وجودها، كما في تمرين تعديل المخطط الأساسي للتنورة، حسب العيوب الموجودة في الجزء السفلي للجسم، كما في تمرين (٧-١).

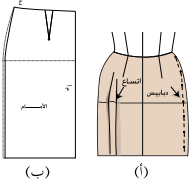
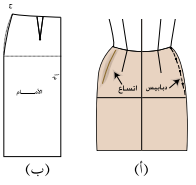
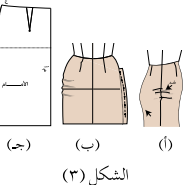
الرقم	خطوات العمل والنقاط الحاكمة	الرسوم التوضيحية
	أولاً: تعديل الاتساع من خط الخصر إلى الذيل	
١	تجريب التنورة على الجسم؛ لتحديد موقع الاتساع.	
٢	احذف الزيادة من الجانبين، بعمل غبنة بالدبابيس على الوجه الصحيح للتنورة، كما في الشكل (١/١)، مع ترك المسافة اللازمة لسهولة الحركة.	
٣	قِس مقدار التعديل الحاصل بعد خلع التنورة.	
٤	احذف مقدار الزيادة من المخطط الأساسي لكل من الأمام والخلف، كما في الشكل (١/ب).	
	ثانياً: تعديل الاتساع في خط الجنب فوق الحوض	
١	كسّر الخطوات من (١-٣)، كما في البند الأول، كما في الشكل (١/٢).	
٢	احذف الزيادة من خطّي الجنب على المخطط الأساسي لكل من الأمام والخلف في منطقة الاتساع، كما في الشكل (٢/ب).	
	ثالثاً: تعديل الشد عند خط الجنب أسفل الخصر	
١	جزّب التنورة على الجسم؛ لتحديد موقع الشد، كما في الشكل (١/٣).	
٢	افتح خياطة الجنب، وأضف الزيادة (من مسافة خياطة الجنب) المطلوبة، وثبتها بالدبابيس، كما في الشكل (٢/ب)، ثم انقل التعديل إلى المخطط، كما في الشكل (٣/ج).	

إجابات الأسئلة الواردة في المحتوى

مراعاة الفروق الفردية

علاج

- تكليف الطلبة بحل ورقة العمل (١-٣).

إثراء

استراتيجيات التقويم وأدواته

- استراتيجية التقويم: مراجعة الذات.
- أداة التقويم: ملف الطالب.

التكامل الأفقي

التكامل الرأسي

مصادر التعلم

للمعلم

للطالب

يتوقع منك بعد الانتهاء من هذا التمرين أن:

- تحدد أجزاء التنورة الخام غير المنطقية على الجزء السفلي من الجسم.
- تعدل الأجزاء المختلفة للتنورة الخام غير المنطقية على الجسم.
- تنقل التعديلات إلى المخطط الأساسي الورقي للتنورة.

المعلومات الأساسية

بعد تجربة التنورة من القماش الخام وقياسها، يتم اكتشاف أجزاء التنورة التي لا تلائم المقاس الشخصي، بسبب وجود عيوب محددة في الجسم، ويجب أن تتم معالجة هذه العيوب على التنورة الخام (قماش قطني سادة) قبل تفصيلها بالقماش المرغوب فيه (وخاصة أقمشة المناسبات مرتفعة الثمن أو كثيرة النسل)؛ إذ يتم نقل التعديلات اللازمة التي تظهر عند ارتداء التنورة الخام على الجسم إلى المخطط الذي سيحفظ لتنفيذ التصاميم عليه، ويساعد إعداد المخطط الأساسي للتنورة المنطقية تمامًا على الجسم، على الدقة والسرعة وتوفير وقت ضبط المقاس في كل مرة تنفذ بها تنورة للجسم المحدد.

وقد تكون التعديلات لوجود زيادة (توسيع) يتم تضيقها على الجسم مباشرة، ثم نقلها إلى المخطط، وقد تكون توسيعًا لوجود شد لصغر المقاس؛ إذ، يتم فتح خياطة الجنب وإعطاء التوسيع اللازم في مسافة الخياطة، ثم نقلها إلى المخطط الأساسي. وسنكتفي بهذا التمرين بإعطاء بعض النماذج من هذه العيوب في التنورة وتعديلها.

مستلزمات تنفيذ التمرين

المواد	الأدوات والتجهيزات
- المخطط الأساسي المعياري المعدل للتنورة بالقياسات الشخصية الذي تم قص التنورة باستعماله	- أدوات الرسم والقياس. - أدوات الخياطة اليدوية (مقص، وإبر، وخيط، ودبايس)
- التنورة (المخيطه) من القماش القطني - قطع (قصاصات) من القماش القطني	- شريط رفيع من المطاط

رابعًا: تعديل البنسات المشدودة كما في الشكل (٤/أ).

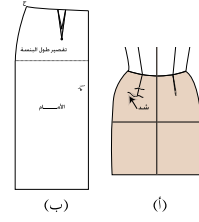

الشكل (٤)

- ١ افتح خياطة البنسات، وقصر طولها بالقدر المناسب للجسم.
- ٢ ارتد التنورة مرة أخرى للتأكد من ضبط المقاس على الجسم.
- ٣ انقل التعديل الحاصل إلى المخطط الأساسي، كما في الشكل (٤/ب).

خامسًا: تعديل الاتساع عند رأس البنسة

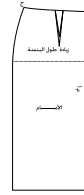

الشكل (٥)

- ١ احذف بالدبايس مقدار الزيادة عند رأس البنسة بزيادة طولها.
- ٢ انقل التعديل الحاصل إلى المخطط الأساسي، كما في الشكل (٥).

سادسًا: تعديل الاتساع في خط الخصر

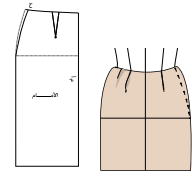

الشكل (٦)

- ١ اعمل غبنة من الجانبين على خط الجنب باستخدام الدبايس، كما في الشكل (٦).
- ٢ انقل هذا التعديل إلى المخطط الأساسي، كما في البند (أولاً) من هذا التمرين.

النتائج الخاصة

- يتعرف أساسيات نقل المخطط الأساسي من الورق المقوى إلى ورق رسم المخططات.
- يبين مراحل نقل المخطط الأساسي من الورق المقوى إلى ورق رسم المخططات ومميزاتها.
- ينقل المخطط الأساسي المعدل للتنورة من ورق الرسم إلى الورق المقوى (الكرتون) مع بياناته جميعها.
- ينقل المخطط الأساسي الكرتوني المعدل مع بياناته جميعها إلى ورق رسم المخططات.
- يقص الخطوط الخارجية حول مخطط الكرتون أو الورق.

المفاهيم والمصطلحات

السلامة المهنية

- الالتزام بتعليمات السلامة المهنية في أثناء العمل، واستخدام أدوات القياس والرسم والمقصات في المشغل.

استراتيجيات التدريس وإدارة الصف/ المشغل

التدريس المباشر/ أسئلة وأجوبة

- التمهيد للموضوع بتذكير الطلبة بمراحل رسم المخطط الأساسي للتنورة ومخطط الكمر والبيانات التي تُدوّن عليه، ثم طرح السؤالين الآتيين:
- ما الفائدة من نقل المخطط الأساسي من ورق رسم المخططات إلى الورق المقوى؟
- وضح الهدف من نقل المخطط الأساسي من الورق المقوى إلى ورق رسم المخططات.
- استماع المعلم إلى إجابات الطلبة ومناقشتها، لاستنتاج أساسيات نقل المخطط الأساسي إلى الورق المقوى أو إلى ورق رسم المخططات، والهدف منه (تسهيل استخدامه في رسم التصاميم المتنوعة، وتوفير الوقت والجهد في أثناء إعادة رسم المخطط الأساسي).
- التعلم عن طريق النشاط/ التدريب
- مناقشة المعلومات الخاصة بالتمرين (١-٨)، ومناقشة خطوات العمل والنقاط الحاكمة التي توضح مراحل تنفيذ التمرين.
- تنفيذ المعلم التمرين كما ورد في الكتاب المدرسي، والإجابة عن أسئلة الطلبة واستفساراتهم جميعها في أثناء الشرح والتنفيذ.
- تكليف الطلبة بتنفيذ التمرين (١-٧) حسب تسلسل خطوات العمل، ومراعاة النقاط الحاكمة كما وردت في الكتاب المدرسي.
- متابعة المعلم أداء الطلبة، والمشاركة في نقاشهم في أثناء تنفيذ التمرين، ثم حفظ الطلبة خطوات تنفيذ التمرين في ملفات الأعمال لتقويمها.

- سابعاً: تعديل عدم انطباق حخط الخصر في التنورة على حخط الخصر
١. لُف شريطاً رقيقاً من المطاط حول الخصر، واربطه، كما في الشكل (٧).
 ٢. انقل مكان شريط المطاط إلى التنورة باستخدام (الدبابيس أو صابون التأشير)، ثم السراجة بعد خلع التنورة.
 ٣. انقل تعديل حخط الخصر على حخط الخصر للمخطط الأساسي المعياري المعدل.

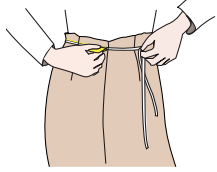

الشكل (٧)

٣ نقل المخطط الأساسي إلى الورق المقوى أو إلى ورق رسم المخططات

نقل المخطط المعدل من ورق الرسم إلى الورق المقوى، يُسهّل استعماله وحفظه بصورة سليمة.

١ نقل المخطط الأساسي من ورق الرسم إلى الورق المقوى: يتم نقل المخطط الأساسي من ورق رسم المخططات إلى الورق المقوى تسهيلاً لاستخدامه في رسم التصاميم المتنوعة، وتوفير الوقت والجهد المبذولين في إعادة رسم المخطط الأساسي في كل مرة. وتُحدد على المخطط المنقول إلى الورق المقوى الخطوط الخارجية له، وعلامات الاتزان، ويُفضّل عدم تفريغ البنسات؛ لأن تفريغها يؤدي إلى سهولة تمزق المخطط، ويُكتفى بعمل علامة على شكل (U) على جانبي خطي النسبة والحوض بطول ٢/١ سم تقريباً باستخدام القزّاطة أو المقص.

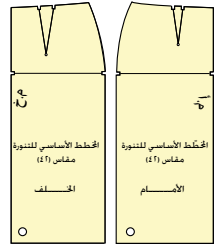

الشكل (١-٧): المخطط الأساسي للتنورة على الكرتون.

٦١

نقل المخطط الأساسي للتنورة من ورق رسم المخططات إلى الورق المقوى وبالعكس

تمرين ٨-١

يتوقع منك بعد الانتهاء من هذا التمرين أن:

- تنقل المخطط الأساسي المعدل للتنورة من ورق الرسم إلى الورق المقوى (الكرتون) مع بياناته جميعها.
 - تنقل خطوط المخطط الأساسي المعدل الكرتوني مع بياناته جميعها إلى ورق رسم المخططات.
 - تقص الخطوط الخارجية حول المخطط الكرتوني أو الورقي.
- المعلومات الأساسية
- تُسهّل عملية نقل المخطط المعدل من ورق الرسم إلى الورق المقوى استعماله وحفظه بصورة سليمة، مما يوفر الوقت والجهد في إعادة رسم المخططات لإجراء التحويرات المطلوبة حسب التصميم المرغوب فيه، علماً بأنّ المخطط الجديد لا يحتوي على الخطوط المساعدة على رسم المخطط الأساسي، وتحتاج بعض التصاميم إلى نقل المخطط الورقي جميعه أو جزء منه بعد رسم خطوطه وذلك من أجل إعداد المخطط النهائي للتصميم المطلوب، ولا بد من مراعاة تسجيل البيانات الموجودة على المخطط جميعها إلى المخطط المنقول.
- مستلزمات تنفيذ التمرين

الأدوات والتجهيزات	المواد
- أدوات الرسم - شريط لاصق ورقي - ثقّالات	- المخطط الأساسي المعدل للتنورة (الأمام والخلف) - طبق من الكرتون المقوى
الرسم التوضيحية	خطوات العمل والنقاط الحاكمة
	أولاً: نقل المخطط الأساسي للتنورة من ورق المخططات إلى الورق المقوى

٦٢

إجابات الأسئلة الواردة في المحتوى

مراعاة الفروق الفردية

علاج

إثراء

استراتيجيات التقويم وأدواته

- استراتيجية التقويم: مراجعة الذات.
- أداة التقويم: ملف الطالب.

التكامل الأفقي

التكامل الرأسي

مصادر التعلم

للمعلم

للطالب

التمييز بين المخططات الأساسية لآبد من تدوين بعض البيانات على كل قطعة؛ إذ، يثبت اسم المخطّط (أمام، خلف)، ورقم المقياس، خط منتصف الأمام (م.أ)، وخط منتصف الخلف (م.خ)، كما في الشكل (١٧-١) واسم الطالب على الوجه الخلفي للمخطّط وعند تثبيت ورق الرسم على الورق المقوّى، يتم وضع مخطّط الأمام على الحافة اليمنى لطبق الورق المقوّى، ومخطّط الخلف على الحافة اليسرى منه، وذلك للاستفادة من الحواف المستقيمة.

ب

نقل المخطّط من الورق المقوّى إلى ورق رسم المخطّطات: تتم عملية نقل المخطّط الأساسي من الورق المقوّى إلى ورق رسم المخطّطات؛ للمساعدة على سرعة إنجاز رسم خطوط التصميم المطلوب، ووضوحها؛ لأن ما يتم نقله من خطوط المخطّط الأساسي هي الخطوط الخارجية، والبنسات وعلامات الاتزان مع مراعاة نقل البيانات على الورق الشفّاف، كما هي على الورق المقوّى، كما تُنقل الخطوط التي سيتم تعديلها (تحويلها) حسب التصميم المطلوب بخطوط متقطّعة حتى يمكن الاستغناء عنها بسهولة، ولتمييزها عن خطوط التصميم المطلوب. ويتم تثبيت مخطّط الورق المقوّى على ورق رسم المخطّطات (الشفّاف) باستخدام النّقالات أو الشريط اللاصق الورقي، مع مراعاة الاقتصاد في الورق الشفّاف وتوفيره. كما يحتاج تنفيذ بعض التصميم إلى إعادة نقل المخطّط من ورق الرسم إلى ورق رسم جديد.

٦٢

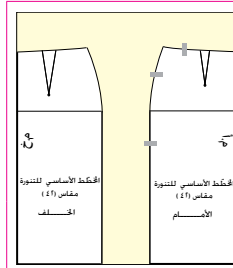

الشكل (١)

١ اكتب المخطّط الورقي باستعمال مكواة جافة، إذا لزم الأمر.

٢ ضع المخطّط الأساسي للجزء الأمامي من التنبؤ على الورق المقوّى، بحيث ينطبق خط منتصف الأمام للمخطّط على الحافة اليمنى وخط الذيل على الحافة السفلى.

٣ ثبت المخطّط الورقي باستعمال النّقالات أو قطع صغيرة من الشريط اللاصق الورقي، مراعيًا عدم تغطية علامات الاتزان (نقطة الحوض)، بداية البنسات، زوايا المخطّط، كما في الشكل (١).

٤ ارسم حول المخطّط باستعمال قلم الرصاص، مراعيًا نقل علامات البنسة وعلامات خط الحوض (هـ، و)، كما في الشكل (٢)، ثم ارفع المخطّط الورقي عن الكرتون.

٥ ارسم البنسة بوصول نقطة (ب) بالنقطتين (أ، ج) بخط مستقيم، ثم ارسم خط الحوض (هـ، و) بخط متقطّع، بحيث يكون عموديًا على خط منتصف الأمام، كما في الشكل (٣).

٦ اكتب البيانات الآتية على مخطّط الورق المقوّى: المخطّط الأساسي للتنبؤ، والأمام، ومنتصف الأمام (م.أ)، ورقم المقياس (مقياس ٤٢) مثلاً، واكتب اسمك على الوجه الخلفي للمخطّط، كما في الشكل (٢).

٧ قُصّ حول الخطوط الخارجية للمخطّط، ويمكنك القص قريبًا من خط القص المطلوب

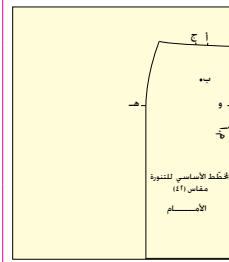

الشكل (٢)

٦٤

النتائج الخاصة

- يتعرف طرائق تحديد مسافات الخياطة حول أجزاء المخطط حسب خطوط التصميم.
- يبين مسافات الخياطة حول خطوط التنورة للأقمشة التي لا تنسل.
- يتعرف أنواع المخططات، ومواصفات كل منها.
- يوضح الهدف من وضع البيانات والإرشادات على المخططات بأنواعها.
- يذكر البيانات اللازم وضعها على المخططات بأنواعها.

المفاهيم والمصطلحات

مخطط أساسي، مخطط ثانوي محور، مخطط نهائي.

السلامة المهنية

- الالتزام بتعليمات السلامة المهنية في أثناء العمل داخل المشغل.

استراتيجيات التدريس وإدارة الصف / المشغل

التدريس المباشر/ أسئلة وأجوبة

- التمهيد بمراجعة سريعة للموضوع السابق وربطه بالموضوع الحالي، ثم طرح الأسئلة الآتية:
- عدد طرائق تحديد (رصد) مسافات الخياطة حول أجزاء المخطط.
- ما المقصود بمسافات الخياطة؟
- ما البيانات اللازم تحديدها عند رسم المخطط الأساسي للتنورة؟ ما الفائدة منها؟
- ما المقصود بالمخطط الأساسي؟
- ما الفرق بين المخطط الثانوي والمخطط النهائي؟
- منح الطلبة وقتاً كافياً للإجابة عن الأسئلة مستعينين الكتاب المدرسي.
- استماع المعلم إلى إجابات الطلبة ومناقشتها، لاستنتاج تعريف لمسافات الخياطة وطرائق تحديدها حول أجزاء المخطط، وتعرف أنواع المخططات، وهي: المخطط الأساسي والثانوي والنهائي، وأهمية وضع البيانات والإرشادات على المخططات بأنواعها.
- التعلم التعاوني/ العمل الجماعي
- تكليف الطلبة بتنفيذ النشاط (١-٤) - بعد تقسيم إلى مجموعات-، ثم تقويم المعلم للمجموعات.

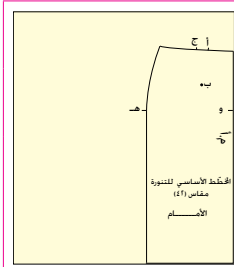

الشكل (٣)

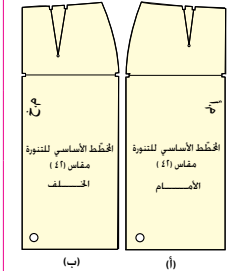

الشكل (٤)

- بشكل أولي، لتسهيل قص الخطوط بدقة دون تفريغ النسبة.
- ٨ - قص بالقرطاة علامات اتران خط الحوض تقطعي (هـ، و) وبداية النسبة في النقاط (أ، ج).
- ٩ - اتقب باستعمال المخرز رأس النسبة نقطة (ب)، كما في الشكل (٤/أ)، مراعيًا وضع ممحاة أو قطعة إسفنجة أسفل مكان التقب؛ لتسهيل عملية تقب النسبة.
- ١٠ - نفذ الخطوات السابقة في نقل المخطط الأساسي للجزء الخلفي من التنورة، من ورق الرسم إلى الورق المقوى، مع مراعاة أن يكون خط منتصف الخلف مطابقًا للحافة اليسرى للورق المقوى، وخط الذيل على الحافة السفلى، كما في الشكل (١).
- ١١ - اتقب قريبًا من خط الذيل بالتقب بعد وضع المخطط الأمامي والخلفي فوق بعض، لتسهيل تعليق المخطط الكرتوني، كما في الشكل (٤).
- ثانيًا: نقل المخطط الأساسي من الورق المقوى إلى ورق رسم المخططات:
- ١ - ضع المخطط الأساسي الكرتوني للجزء الأمامي للتنورة على ورق رسم المخططات، بحيث ينطبق خط منتصف الأمام على الحافة اليمنى الطولية المستقيمة لورق الرسم.
- ٢ - ثبت المخطط باستعمال الثقالات أو قطع من الشريط اللاصق الورقي، كما مرّ معك سابقًا، في نقل المخطط من ورق الرسم إلى الورق المقوى.

- أ - خط الخصر (١-٥٠) سم.
- ب - خط الجنب (٣) سم.
- ج - خط الذيل (٥-١) سم، وتعتمد على التصميم، والطريقة التي سيتم فيها إنهاء خياطة الذيل.
- د - خط القصات المستقيمة (١-٢) سم.
- هـ - خط القصات المنحنية والجيوب (١-٥٠) سم.
- و - خط السحاب (١-٢) سم.
- ز - ولا تُترك مسافة خياطة للخطوط التي يُسجل عليها كلمة (مثنى مغلق).
- أما بالنسبة لمسافات الخياطة في الإنتاج الصناعي لقطع الملابس، فإنها تختلف حسب نوع آلة الخياطة المستعملة وطريقة الخياطة، ونوع القماش، والتصميم، وغيرها من الأمور.

نشاط (٤-١)

- اجمع قطع ملابس مختلفة، وتفحص هذه القطع، وناقش علاقة مسافات الخياطة مع كل ممّا يأتي:
- نوعية القماش.
 - القدم الضاغطة المستعملة في تنفيذ الخياطة.
 - موقعها في قطعة الملابس.

٥ البيانات اللازم وضعها على المخطط

- تساعد البيانات والإشارات التي توضع على المخطط على معرفة أسماء القطع، وطريقة وضع أجزاء المخطط على القماش، وطريقة تنفيذ الخياطة، وتختلف هذه البيانات باختلاف نوع المخطط. وفي ما يأتي أنواع المخططات، وما يكتب على كل منها من بيانات محددة:
- ١ المخطط الأساسي: مجموعة الخطوط المرسومة التي تُمثل أبعاد الجسم؛ إذ يتم رسمها تبعًا لقياسات الجسم المحددة وفق خطوات وإرشادات محددة يُعدّها مختصون في إنتاج الملابس، وقد يختلف هؤلاء المختصون في بعض هذه الإرشادات إلا أنّ النتيجة تكون الحصول على المخطط الأساسي بالقياسات المحددة. ويحتاج رسم المخطط الأساسي إلى دقة متناهية في القياسات وفي

إجابات الأسئلة الواردة في المحتوى

مراعاة الفروق الفردية

علاج

إثراء

– تكليف الطلبة بنقل المخطط الأساسي الورقي إلى ورق رسم شفاف، ثم كتابة البيانات جميعها عليه.

استراتيجيات التقويم وأدواته

- استراتيجية التقويم: التواصل.
- أداة التقويم: أسئلة وأجوبة.

التكامل الأفقي

التكامل الرأسي

مصادر التعلم

للمعلم

– موقع شركة سنجر الإلكتروني:

– www.Singer.co.com

للطالب

– موقع مجلة بوردا الإلكتروني:

– www.burdastyle.com

٣	انقل العلامات، مثل: نقطة اتزان الحوض، وبداية البنسة، ورأس البنسة.
٤	ارفع الثقافات أو الشريط اللاصق الورقي، ثم ارفع مخطط الورق المقوى عن ورق رسم المخططات.
٥	ارسم البنسة بالمسطرة، بوصل رأس البنسة بنقطتي بداية البنسة، وارسم خط الحوض بخط متقطع، بحيث يكون عمودياً على خط منتصف الأمام.
٦	انقل البيانات الموجودة على مخطط الورق المقوى جميعها إلى المخطط الورقي.
٧	قُص حول الخطوط الخارجية للمخطط الورقي.
٨	نقذ الخطوات السابقة جميعها في نقل مخطط الجزء الخلفي للتور، مراعيًا وضع خط منتصف الخلف على الجهة اليسرى الطولية لورق رسم المخططات.

تمارين ممارسة

- شَفِّ المخطط الأساسي الورقي إلى ورق رسم مخططات شفاف.
- اكتب البيانات جميعها على المخطط الذي تم نقله، واحتفظ به.

٤ مسافات الخياطة (Seam Allowance)

يتم أخذ مسافات الخياطة حول أجزاء المخطط حسب خطوط التصميم المطلوب بطريقتين؛ الأولى على ورق الرسم الشفاف مباشرة، ليتم في هذه الحالة توزيع أجزاء المخطط على القماش وقصه دون أخذ مسافات خياطة على القماش، وتمتاز هذه الطريقة بالدقة، والمحافظة على نظافة القماش، وتساعد على توفير كمية القماش. أما الطريقة الثانية، فيتم أخذ مسافات الخياطة على القماش بعد توزيع أجزاء المخطط عليه حسب التصميم المطلوب وتعليمات الخياطة. وتعتمد مسافة الخياطة على نوعية القماش؛ إذ تزيد مسافة الخياطة في الأقمشة التي تنسل بمقدار (١) سم تقريباً عنها في الأقمشة العادية. أما بالنسبة لمسافات الخياطة حول خطوط التور للأقمشة التي لا تنسل، فهي كما يأتي:

٦٦

رسم خطوطه، وهذا يتطلب وقتاً وجهداً، لذلك يتم حفظ هذا المخطط على الورق المقوى ليتم نقله إلى ورق الرسم الشفاف بسرعة؛ للاستفادة منه في رسم مخططات أخرى بتصاميم متنوعة، حسب الرغبة.

وتدوّن على المخطط الأساسي البيانات الآتية، كما في الشكل (١٨-١):

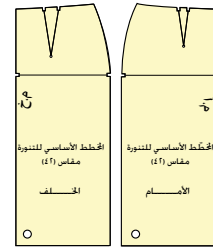

الشكل (١٨-١): المخطط الأساسي.

١. اسم القطعة (أمام - خلف).
٢. خط منتصف الأمام (م.أ).
٣. خط منتصف الخلف (م.خ).
٤. علامات الاتزان، وتكون على شكل إشارات صغيرة تدل على تطابق خياطة خطوط المخطط التي ستخاط معاً.
٥. رقم المقاس، (مقاس ٤٢) مثلاً.
٦. اسم صاحب المخطط، ويكتب خلف المخطط.

المخطط الثانوي (المحور): المخطط الأساسي الذي تم رسم خطوط التصميم

المطلوب عليه بعد نقله من الورق المقوى إلى الورق الشفاف، وقد تحتاج بعض التصاميم إلى أكثر من مخطط ثانوي للحصول على المخطط النهائي. ويتم تدوين البيانات الآتية على المخطط الثانوي، بالإضافة إلى البيانات الموجودة على المخطط الأساسي، كما في الشكل (١٩-١).

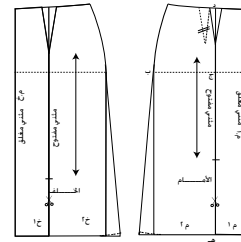

الشكل (١٩-١): المخطط الثانوي.

٦٨

النتائج الخاصة

- يرسم مسافات الخياطة حول المخطط الورقي.
- يكتب البيانات اللازمة على المخطط النهائي.
- يقص حول الخطوط الخارجية للمخطط.
- يقدر كمية القماش اللازمة لتنفيذ التورة.

المفاهيم والمصطلحات

السلامة المهنية

- الالتزام بتعليمات السلامة المهنية في أثناء استخدام أدوات القياس والرسم والمقصات في المشغل.

استراتيجيات التدريس وإدارة الصف / المشغل

التدريس المباشر / أسئلة وأجوبة

- التمهيد بمراجعة سريعة للموضوع السابق، ثم طرح الأسئلة الآتية:
- حدد مسافات الخياطة التي تضاف حول خطوط التورة للأقمشة التي لا تنسل.

• عرّف المخطط النهائي.

• وضّح البيانات التي تكتب على المخطط النهائي.

- استمع المعلم إلى إجابات الطلبة ومناقشتها جماعياً، لتعرف الطريقة الصحيحة لرسم مسافات الخياطة حول المخطط الورقي، وتحديد البيانات اللازمة كتابتها على المخطط النهائي.

التدريس المباشر / التدريبات والتمارين

- مناقشة الطلبة في خطوات العمل والنقاط الحاكمة، التي توضّح مراحل التنفيذ بالتفصيل.

- تنفيذ المعلم التمرين (١-٩) حسب تسلسل الخطوات.

- توفير المعلم المواد والأدوات اللازمة لتنفيذ التمرين.

- تكليف الطلبة بتنفيذ التمرين حسب تسلسل خطوات العمل، ومراعاة النقاط الحاكمة كما وردت في الكتاب المدرسي.

- متابعة المعلم أداء الطلبة، ومناقشتهم في أثناء تنفيذ التمارين، وتذكيرهم بضرورة الالتزام بتعليمات السلامة المهنية في أثناء استخدام المقصات لقص المخطط وتجهيزه.

التدريس المباشر / المحاضرة

- توضيح المعلم - بعد الانتهاء من إعداد المخطط النهائي للتورة - طريقة تقدير كمية القماش اللازمة لتنفيذ التصميم، مراعيًا نوع القماش وعرضه، تبعًا للشرح الموضّح في التمرين (١-١٠).

- 1- اتجاه النسيج: ويوضع على أجزاء المخطط جميعها قبل فصلها عن بعضها؛ لأخذها بعين الاعتبار عند توزيع أجزاء المخطط على القماش.
- 2- خطوط الخياطة (الإنبشاء)، مثل البنسات، والعراري، والجيوب، وغيرها.
- 3- عدد القطع التي يجب قصها من كل جزء، مثل: (قص مرة) أو (قص مرتين) أو يسجل على الخطوط قماش مثني مغلق أو مثني مفتوح.

المخطط النهائي: المخطط الذي يوضع على القماش مباشرة؛ ليتم القص بموجبه، ويشمل المخطط النهائي التوسيعات والخطوط جميعها التي يحتاج إليها التصميم المحدد، وقد يشمل أيضًا مسافات الخياطة حول خطوط قطع المخطط جميعها حسب التصميم المحدد، كما في الشكل (١-٢٠).

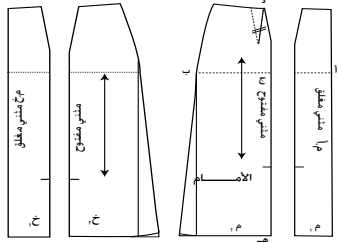

الشكل (١-٢٠): المخطط النهائي.

الاسم	رقم القياس	رسم يوضح خطوط التصميم
عدد قطع المخطط	طول القماش اللازم وعرضه	
المكادلات اللازمة		

الشكل (١-٢١):

البيانات على مغلف المخطط النهائي.

٦٩

- 3- ارسم مسافة الخياطة للخصر على شكل خط متقطع يوازي خط الخصر، ويبعد عنه مسافة (١) سم.
- 4- ارسم مسافة الخياطة للجانب على شكل خط متقطع يوازي خط الجانب، ويبعد عنه مسافة (٣) سم، كما في الشكل (١).
- 5- ارسم مسافة ثنية الذيل على شكل خط يوازي خط الذيل، ويبعد عنه مسافة (٤) سم أو حسب التصميم، كما في الشكل (١).
- 6- ابدأ بالقص من نقطة (أ) على خط مسافة الخياطة لخط الخصر إلى مسافة تبعد (٣) سم تقريبًا قبل البنسة، ثم أغلق البنسة، بحيث ينطبق خط البنسة (ب ج)، و(ج د) على بعضهما تمامًا، وثنية البنسة من الداخل باتجاه خط المنتصف، وثبتها مؤقتًا بقطعة صغيرة من الشريط اللاصق.
- 7- أكمل قص خط مسافة الخياطة إلى مسافة تبعد (٥) سم عن نقطة التقاء الخصر مع الجانب، اثن خط الجانب إلى الأسفل مسافة مقدارها (٥) سم تقريبًا، ثم أكمل القص على خط الخصر.
- 8- افتح البنسة بإزالة الشريط اللاصق، وافرد خط خياطة الجانب، وابسط المخطط.
- 9- قُص على خط مسافة الخياطة لخط الذيل من خط المنتصف إلى خط الجانب، وأكمل القص يسارًا على استقامة الخط إلى مسافة (٣) سم تقريبًا بالاتجاه نفسه.
- 10- قُص على خط مسافة خياطة الجانب من الأعلى (خط الخصر) إلى مسافة (٥) سم أعلى خط الذيل، ثم اثن

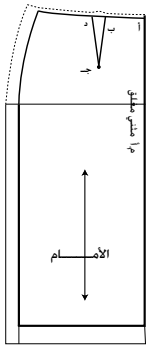

الشكل (١)

٧١

إجابات الأسئلة الواردة في المحتوى

مراعاة الفروق الفردية

علاج

إثراء

– تكليف الطلبة بكتابة تقرير عن عرض الأقمشة المتوافرة، ثم مناقشته مع الزملاء بإشراف المعلم.

استراتيجيات التقويم وأدواته

- استراتيجية التقويم: مراجعة الذات.
- أداة التقويم: ملف الطالب.

التكامل الأفقي

التكامل الرأسي

مصادر التعلم

للمعلم

للطالب

إعداد المخطط النهائي للتورة

تمرين
٩-١

يتوقع منك بعد الانتهاء من هذا التمرين أن:

- ترسم مسافات الخياطة حول المخطط الورقي.
- تكتب البيانات اللازمة على المخطط النهائي.
- تقص حول الخطوط الخارجية حول المخطط النهائي.

المعلومات الأساسية

يتم إعداد المخطط النهائي للتصميم المطلوب، للتمكن من وضعه على القماش مباشرة دون الحاجة لأخذ مسافات خياطة حول الخطوط الخارجية للمخطط على القماش، وهذا يساهم في توفير القماش في أثناء توزيع قطع المخطط عليه، ودقة قصه، والمحافظة على نظافته. ويشبه المخطط النهائي إلى حد ما المخطط الذي تحصل عليه من مجالات الأزياء (البوردا) وغيرها، بعد إضافة مسافة الخياطة حوله، كما توجد مخططات جاهزة تحتوي على مسافات خياطة.

مستلزمات تنفيذ التمرين

الأدوات والتجهيزات

– أدوات الرسم والقياس

المواد

- المخطط الثانوي للتورة حسب التصميم
- ورق رسم المخططات

الرسم التوضيحية

خطوات العمل والنقاط الحاكمة

الرقم

- ١ بُسّط المخطط الثانوي للتورة على ورق رسم المخططات، وانقل الخطوط الخارجية، كما مرّ في التمرين السابق مع مراعاة ترك مسافة (٥) سم أسفل خط الذيل، ومسافة (٣) سم تقريباً أعلى خط الخصر.
- ٢ اكتب البيانات على المخطط كما يأتي:
– خط منتصف الأمام (م.م) مثني.
– ارسم خط اتجاه النسيج موازياً لخط منتصف الأمام، كما في الشكل (١).

٧٠

خط الذيل (تقريباً من خط الجنب)، وأكمل قص خط الجنب، ثم افرد ثنية الذيل، وأبسط المخطط.

١١ انقل التعليمات المدونة على المخطط الثانوي جميعها إلى مخطط ورق رسم المخططات الجديد.

١٢ أكمل رسم خط الجنب من جهتي الخصر والذيل.

١٣ نفذ الخطوات السابقة جميعها في رسم مسافة الخياطة لمخطط الجزء الخلفي للتورة كما في الشكل (٢)، مع مراعاة ما يأتي:

– ترك مسافة (٢ - ٣) سم لخياطة خط منتصف الخلف.

– تحديد علامات الاتزان وبدايات خطوط الخياطة ونهاياتها بالطريقة المناسبة، مثل قص هذه النقاط على شكل (٧)؛ لتسهيل نقل هذه العلامات إلى القماش.

١٤ اطو المخطط الورقي طيات مرتبة تناسب مع طول المغلف الموجود لديك وعرضه، ثم احفظه داخل المغلف، وكتب عليه من الخارج البيانات اللازمة.

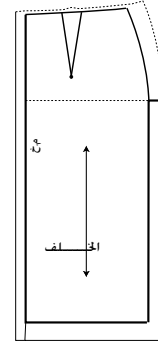

الشكل (٢)

الاسم	رقم القياس
رسم يوضح خطوط التصميم	عدد قطع المخطط
	طول القماش اللازم وعرضه
	الكمالات اللازمة

٦ تقدير كمية القماش

بعد الانتهاء من تجهيز المخطط النهائي، يتم تقدير كمية القماش اللازمة لتنفيذ التصميم بتوزيع أجزاء المخطط حسب تعليمات الخياطة على قماش سادة، وتختلف كمية القماش باختلاف عرضه، حيث يتراوح عرض الأقمشة المناسبة للملابس بين (٩٠-١٦٠) سم ويتم إضافة (١٠ - ١٥) سم لتسوية حافة، قماش كما يُضاف كمية من القماش عند تنفيذ التصميم على أقمشة وبرية أو ذات نقوش (مربعات، ومقلم، ومزخرف) وخاصة إذا كانت باتجاه محدد.

٧٢

النتائج الخاصة

– يقدر طول القماش اللازم لتنفيذ التصميم حسب تعليمات الخياطة المدونة عليه.

المفاهيم والمصطلحات

السلامة المهنية

• الالتزام بتعليمات السلامة المهنية في أثناء العمل في المشغل.

استراتيجيات التدريس وإدارة الصف/ المشغل

التدريس المباشر/ عرض توضيحي

– تمهيد المعلم بمراجعة سريعة للموضوع السابق.
– مناقشة الطلبة في خطوات العمل والنقاط الحاكمة، التي توضّح مراحل التنفيذ بالتفصيل.
– تنفيذ المعلم التمرين (١-١٠) حسب تسلسل الخطوات، ثم الإجابة عن أسئلة الطلبة في أثناء الشرح.

التعلم التعاوني/ العمل الجماعي

– تقسيم الطلبة إلى مجموعات عمل، ثم تعيين مقرر لكل منها.
– توفير المعلم المواد والأدوات اللازمة لتنفيذ التمرين، ثم توزيعها على المجموعات (أقمشة متباينة في عرضها، مخططات تنورة معدة مسبقاً، أمتار، دبابيس).
– تكليف الطلبة بتنفيذ التمرين حسب تسلسل خطوات العمل، ومراعاة النقاط الحاكمة كما وردت في الكتاب المدرسي.
– متابعة أداء الطلبة، والتجول بينهم، والمشاركة في النقاش في أثناء تنفيذ التمرين.

– تدوين الطلبة ما يتوصلون إليه من معلومات عن كمية القماش اللازمة لتنفيذ تنورة محدّدة القياسات باستخدام أقمشة متفاوت عرضها.
– عرض مقرر كل مجموعة نتائج مجموعته ومناقشتها جماعياً، لاستنتاج أنه كلما كان القماش المستخدم في عملية تفصيل التنورة أعرض كان طول القماش أقل وبالعكس.

– تدوين الطلبة ما يتوصلون إليه من نتائج في ملفات الأعمال، لتقويمها.
– تكليف الطلبة بحل أسئلة الموضوع في البيت، لتقويمها.

تقدير كمية القماش

تمرين

(١-١٠)

يتوقع منك بعد الانتهاء من هذا التمرين أن:

– تقدر طول القماش اللازم لتنفيذ التصميم حسب تعليمات الخياطة المدونة عليه.

المعلومات الأساسية

يختلف طول القماش اللازم لتصميم محدّد باختلاف عرض القماش، سواءً أكان (٩٠) سم، أم (١٢٠) سم، أم (١٤٠) سم، ويتم تقدير كمية القماش في هذه المرحلة على قماش سادة؛ لذا، لا بد من إضافة كمية من القماش للتصميم المنفذة في حالة الأقمشة الوبرية أو ذات النقوش.

مستلزمات تنفيذ التمرين

الأدوات والتجهيزات	المواد	
– دبابيس – أدوات الكي وتجهيزاته – شريط قياس	– قطع المخطّط النهائي – قطعة من قماش قطني سادة (خام) طولها (٢) م، وعرضها (١٤٠) سم، أو قطعة من الورق طولها (٢) م، وعرضها (١٤٠) سم	
الرقم	خطوات العمل والنقاط الحاكمة	الرسم التوضيحية
١	أثني قطعة القماش المعد لهذا الغرض طولياً، بحيث تنطبق حاشيتا القماش معاً.	
٢	اعمل على تسوية حافة القماش العرضية بإحدى الطرق المناسبة، ومن هذه الطرق: رسم خط باستعمال مسطرة (T)، بحيث يكون عمودياً على (خط الثني أو على حاشية القماش)، ثم قُص الخط.	

٧٣

١١	سجّل كمية القماش اللازمة على المغلف داخل مربع (طول القماش، وعرضه)، مع زيادة (١٠) - (١٥) سم لتسوية حافة القماش، إذا لزم الأمر.
١٢	ارسم شكلاً تخطيطياً لطريقة توزيع المخطّط على القماش، واحتفظ بها مع المخطّط داخل المغلف.

تمارين ممارسة

قدر كمية القماش اللازمة لتنفيذ التصميم نفسه على قماش سادة عرضه (٩٠) سم.

الأسئلة

- ١- وضح المقصود بكل مما يأتي: مخطّط أساسي، ومخطّط ثانوي، ومخطّط نهائي.
- ٢- اذكر ثلاث طرق يمكن بواسطتها تثبيت المخطّط الورقي على ورق رسم مخطّطات.
- ٣- علّل ما يأتي:
 - أ - يتم وضع مخطّط الأمام على الجهة اليمنى من الورق المقوّى، ومخطّط الخلف على الجهة اليسرى منه.
 - ب - استعمال الثقلات لتثبيت المخطّط الورقي فوق الورق المقوّى.
 - ج - عدم تفرغ البنسات في المخطّط الكرتوني.
 - د - ضرورة تسجيل البيانات على المخطّط.
 - هـ - استعمال قلم الرصاص في رسم المخطّطات.
 - و - ثني المخطّط الورقي النهائي على خط خياطة الجنب، قبل قص مسافة خياطة الخصر.

٧٥

إجابات الأسئلة الواردة في المحتوى

مراعاة الفروق الفردية

علاج

– تكليف الطلبة بإعادة تنفيذ التمرين باستخدام قطع أقمشة متباينة في الطول والعرض، باستخدام المخطط نفسه، ثم تدوين ملاحظاتهم عن كمية القماش اللازمة لمخطط واحد.

إثراء

استراتيجيات التقويم وأدواته

- استراتيجية التقويم: مراجعة الذات.
- أداة التقويم: ملف الطالب.

التكامل الأفقي

التكامل الرأسي

مصادر التعلم

للمعلم

للطالب

٣	أفرد قطع المخطط باستخدام مكواة جافة متوسطة الحرارة، حتى تصبح القطع مستوية غير مجعدة.
٤	اقرأ تعليمات الخياطة الموجودة على أجزاء المخطط جميعها.
٥	ضع مخطط الأمام على قطعة القماش بعد كبتها، بحيث ينطبق خط منتصف الأمام والمسجل عليه (مثنى) على حافة القماش المثنية، ويكون خط الذيل موازيًا لحافة القماش العرضية السفلى، كما في الشكل (١).
٦	ثبت القطعة باستخدام الدبابيس.
٧	ثبت قطعة مخطط الخلف، بحيث تنطبق حافة مسافة خياطة منتصف الخلف على حاشية القماش، ويمكن أن يكون وضع المخطط معاكسًا لمخطط الأمام، كما في الشكل (٢).
٨	وذلك عند استعمال القماش السادة غير المنقوش وغير اللامع، وغير الوبري. اثن مخطط الكمر من المنتصف.
٩	ثبت مخطط الكمر، بحيث تنطبق حافته المثنية على حافة القماش المثنية، ويكون قريبًا من مسافة الخياطة لمخطط الأمام.
١٠	قِس كمية القماش المستعملة بواسطة شريط القياس.

التقويم الذاتي

بناءً على ما تعلمته ونفذته من مهارات في هذه الوحدة، قيم نفسك ذاتيًا باختيار التقدير المناسب حسب الجدول الآتي:

المجال	المهارة	التقدير
شكل الحوض	أميز بين أشكال الحوض المختلفة.	١ ٢ ٣ ٤ ٥
شكل القامة	أميز الاختلافات الموجودة في أشكال القامة.	١ ٢ ٣ ٤ ٥
استعمال أدوات القياس والرسم	أستعمل الأداة المناسبة لأخذ قياسات الجسم المختلفة ورسم المخططات.	١ ٢ ٣ ٤ ٥
قياسات الجسم	أميز بين القياسات الأفقية والعمودية.	١ ٢ ٣ ٤ ٥
أخذ القياسات	أستطيع أخذ القياسات بصورة صحيحة ومتقنة.	١ ٢ ٣ ٤ ٥
تحديد قياسات الجسم اللازمة لرسم المخططات	أحدّد قياسات الجسم اللازمة لرسم المخطط بدقة.	١ ٢ ٣ ٤ ٥
أخذ قياسات الجسم بطريقة صحيحة	أخذ القياسات للجسم بكل دقة وإتقان.	١ ٢ ٣ ٤ ٥
تحديد المقاس المعياري الأقرب للقياس الشخصي	أستطيع تحديد القياس المعياري المناظر لمقاسات الجسم.	١ ٢ ٣ ٤ ٥
رسم المخطط الأساسي للتورة	أرسم الخطوط الأساسية لمخطط التورة الأساسية بصورة دقيقة.	١ ٢ ٣ ٤ ٥
علامات الاتزان والبيانات	أكتب البيانات اللازمة على المخطط الأساسي، وأضع علامات الاتزان.	١ ٢ ٣ ٤ ٥

النتائج الخاصة

- يقوم نفسه تقويماً ذاتياً باستخدام التقويم المرفق بالوحدة الأولى.

المفاهيم والمصطلحات

السلامة المهنية

• الالتزام بتعليمات السلامة المهنية في أثناء العمل داخل المشغل.

٥ ٤ ٣ ٢ ١	أعد المخطط الأساسي، والثانوي، والنهائي بصورة صحيحة وأميز بينها.	إعداد المخططات
٥ ٤ ٣ ٢ ١	أرسم الكمر المستقيم حسب التقسيمات الصحيحة للمخطط بدقة.	٧٦
٥ ٤ ٣ ٢ ١	أرسم مرآة الكمر بصورة دقيقة.	
٥ ٤ ٣ ٢ ١	أحدّد مكاني العروة والزر على المرآة بالمكان المناسب والصحيح.	
	أكتب البيانات اللازمة لكل مغلف تحفظ به قطع مخطط التصميم المحدد.	
٥ ٤ ٣ ٢ ١	أقدّر كمية القماش المناسبة لتنفيذ التورة حسب عرض القماش.	تقدير كمية القماش
٥ ٤ ٣ ٢ ١	أرشّد الاستهلاك في استخدام المواد والأدوات والأجهزة.	ترشيد الاستهلاك
٥ ٤ ٣ ٢ ١	ألتزم بتعليمات السلامة والصحة بصورة كاملة.	الالتزام بتعليمات السلامة
	المجموع	

٧٧

استراتيجيات التدريس وإدارة الصف / المشغل

التعلم التعاوني/ المناقشة

- تكليف الطلبة تقويم أنفسهم -ضمن مجموعات ثنائية- باستخدام التقويم الذاتي المرفق بالوحدة الأولى.
- متابعة المعلم الطلبة في أثناء تقويمهم أنفسهم.
- تقسيم الطلبة إلى مجموعات، ثم تعيين مقرر لكل منها.
- تكليف مجموعات الطلبة بحل أسئلة الموضوع، ثم تصحيحها (تقويم الزميل).
- متابعة المعلم الطلبة في أثناء حل الأسئلة، ثم تقويمهم.

ح - رسم خط الجنب من الخصر إلى خط الحوض بخط منحني باستعمال المسطرة المنحنية.

٦- متى يتم وضع المخطط الأمامي معاكساً للمخطط الخلفي على القماش؟

٧- انقل الشكل المجاور إلى دفترك، ثم اكتب أسماء الخطوط التي تُمثّلها الأرقام الموجودة على الرسم:

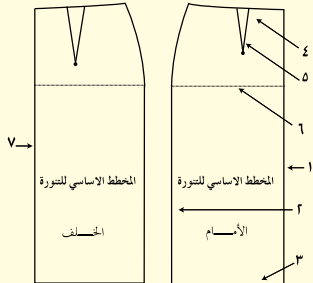

٨- انظر إلى الأشكال الآتية: (٤،٣،٢،١) والتي تُمثّل الأدوات المستعملة في رسم المخطط النهائي وتجهيزه، ثم أجب عن الأسئلة التي تليه:



٧٩

إجابات الأسئلة الواردة في المحتوى

الملاحق

الزمن المتوقع تابع

مراعاة الفروق الفردية

علاج

إثراء

استراتيجيات التقويم وأدواته

- استراتيجية التقويم: مراجعة الذات.
- أداة التقويم: تقويم ذاتي.

التكامل الأفقي

التكامل الرأسي

مصادر التعلم

للمعلم

للطالب

١- ما البيانات التي يتم تسجيلها على مغلف المخطط النهائي؟ نظمها بنقاط.

٢- ما اسم الأداة التي يمكن استعمالها في إجراء العمليات الآتية:

أ - تحديد اتجاه خطوط النسيج على القماش.

ب - قياس مسافة ثنية ذيل قطعة الملابس.

ج - توضيح علامات الاتزان على مخطط الورق المقوى.

د - تحديد رأس البنية على مخطط الورق المقوى.

٣- ما اسم المرحتين اللتين يتم من خلالهما ضبط المخطط الأساسي المعياري، حسب مقاسك الشخصي.

٤- قارن بين المخطط الأساسي والنهائي من حيث:

أ - البيانات المسجلة على كل منهما.

ب - مسافات الخياطة حول المخطط.

ج - رسم خطوط التصميم (التحوير).

٥- علّل ما يأتي:

أ - تسجيل القياسات الشخصية في جدول خاص والاحتفاظ به.

ب - إعادة أخذ قياسات الجسم مرة أخرى، عند الرغبة في تفصيل قطعة ملابس جديدة، بعد مرور فترة من الزمن على أخذ القياس السابق.

ج - مراعاة شمك الملابس الخارجية عند أخذ القياسات.

د - يُرسم الكمر المستقيم، بحيث يكون عرضه ضعف العرض النهائي المطلوب، بينما يُرسم الكمر المنحني بقياس العرض النهائي المطلوب نفسه.

هـ - يُرسم خط الحوض على المخطط الورقي الجديد بخط متقطع.

و - يُعدّ مقياس محيط الحوض مؤشراً على معرفة المقاس المناظر عند رسم مخطط الجزء السفلي.

ز - تُقسّم القياسات المحيطة على (٤) في رسم المخطط الأساسي.

أ - ما اسم الأداة في كلٍّ من الشكلين (٢،١).

ب - بين استعمالات الأداة في كلٍّ من الشكلين (٤،٣).

ج - في حالة عدم توافر الأداة (١)، ما الذي يمكن استعماله بدلاً عنها؟

٩ - رغبت سيدة بخياطة تنورة، وكان محيط حوضها (٩٧) سم، حدّد المقاس المعياري الأقرب لمقاسها الشخصي بناءً على الجدول الآتي:

القياس	٣٨	٤٠	٤٢	٤٤	٤٦	٤٨	٥٠	٥٢	٥٤	٥٦	٥٨	٦٠
محيط الحوض	٨٦	٩٠	٩٤	٩٨	١٠٢	١٠٦	١١٠	١١٤	١١٨	١٢٢	١٢٦	١٣٠

١٠ - ارتدت سيدة تنورة لتجربة قياسها، وظهر بها اتساع في خط الخصر، صف الإجراء المتخذ لمطابقة التنورة على جسمها.

الوحدة الثانية

تحويل مخطط التنورة لتصاميم متنوعة



النتائج الخاصة

- يتعرف أشكال تصاميم التنانير المحورة بالبنسات.
- يحدد أثر تغيير موقع البنسة وأبعادها في مخطط التنورة الأساسي.
- يحدد الهدف من تغيير عدد البنسات في التنورة.
- يصف التصميم المطلوب حسب الرسم.
- يرسم البنسات في مواقعها الجديدة من الأمام.

المفاهيم والمصطلحات

السلامة المهنية

- الالتزام بتعليمات السلامة المهنية في أثناء العمل في المشغل.

استراتيجيات التدريس وإدارة الصف / المشغل

التدريس المباشر / عرض توضيحي

- التمهيد للوحدة الأولى والتمرين بتذكير الطلبة بمخطط التنورة الأساسي، وعرض نموذج للتنورة الأساسية التي نفذها الطلبة من قبل، والطلب إليهم مقارنتها بالشكلين: (١-٢)، و (٢-٢)؛ لملاحظة أثر تغيير موقع البنسة، وتغير عددها في شكل التنورة الخارجي.
- عرض صور لتصاميم تنانير مختلفة من مجالات أزياء، لتحديد موقع البنسات فيها وعددها، وكيف تؤثر هذه البنسات في التصميم (يمكن استخدام جهاز العرض لعرض الصور).
- طلب المعلم إلى الطلبة وصف تصميم التنانير المعروضة أمامهم.
- استماع المعلم إلى إجابات الطلبة ومناقشتها، ثم تنظيم نقاش عن أشكال تصاميم التنانير المحورة بالبنسات، وأثر تغيير موقع البنسة وأبعادها في مخطط التنورة الأساسي، والهدف من تغيير عدد البنسات في التنورة.

التدريس المباشر / التدريبات والتمارين

- عرض المعلم نموذجاً معداً مسبقاً لتصميم التنورة المطلوب تنفيذه أمام الطلبة.
- مناقشة المعلم المعلومات الخاصة بالتمرين (١-٢) وخطوات العمل والنقاط الحاكمة التي توضح مراحل تنفيذ التمرين على نحو متسلسل صحيح.
- تنفيذ المعلم التمرين أمام الطلبة، ثم الإجابة عن أسئلتهم واستفساراتهم.
- تكليف الطلبة بتنفيذ التمرين حسب تسلسل خطوات العمل، والنقاط الحاكمة.
- متابعة المعلم عمل الطلبة، والمشاركة في نقاشهم في أثناء تنفيذ التمارين، وتوجيههم بطريقة غير مباشرة للتنفيذ، وتقويمهم بالطريقة المناسبة.

ستتعرف إلى كيفية الحصول على تصاميم متنوعة ومختلفة، وهذا يعتمد على مخطط التنورة الأساسية، حيث يتم إضافة بنسات أو قصات أو توسيعات حسب التصميم (الموديل) المراد تنفيذه، وتحتوي هذه التصاميم على قصات مع زم أو كسرات يتم إضافتها حسب أسس وخطوات يجب اتباعها للحصول على التصميم النهائي للتنورة، وهذه التصاميم تُعدّ تحويراً للتنورة الأساسية، وتضاف هذه القصات، أو الكسرات، أو غيرها من التحويرات إلى المخطط الثانوي للتنورة، ويمكن رسم التنانير الدائرية على القماش مباشرة أو على ورق رسم المخططات، أو من خلال تحوير التنورة الأساسية إلى تنورة دائرية، وسرد ذكر الموضوعات السابقة بالتفصيل في هذه الوحدة.

يتوقع منك بعد دراسة هذه الوحدة أن:

- تحوّر المخطط الأساسي للتنورة بتصاميم متنوعة من خلال التصرف بالبنسات.
- تفقد خياطة البنسة بالطريقة الصحيحة.
- تحوّر المخطط الأساسي للتنورة، بتصاميم متنوعة في خط جنب التنورة.
- تفقد خياطة التنورة بتصميم في خط الجنب.
- تحوّر المخطط الأساسي للتنورة بتصاميم متنوعة بالقصات.
- تفقد خياطة التنورة بقصات طولية وعرضية.
- تتعرف أشكال الكسرات وأجزائها.
- تحوّر المخطط الأساسي للتنورة، بتصاميم متنوعة بالتوسيعات (الكسرات، والفقسات، والزم).
- توضح الفرق بين الأشكال المتنوعة للتنورة الزم.
- تخطط الكسرات، والفقسات، والزم.
- تفقد الدرزات التجميلية للكسرات والفقسات.
- تعدّ مخطط التنورة الدائرية بأشكال مختلفة.
- تجهز المخططات بشكلها النهائي للتصاميم المختلفة.
- تقدّر كمية القماش اللازمة لتنفيذ التصاميم المختلفة.
- تحتفظ بالمخططات النهائية بالشكل المناسب لحين استعمالها.

تحويل المخطط الأساسي للتنورة إلى مخطط بنسيتين من الأمام والخلف مع (إفازيه)

تمرين ١-٢

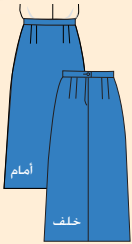

يتوقع منك بعد الانتهاء من هذا التمرين أن:

- تصف التصميم المطلوب حسب الرسم.
- ترسم البنسات في مواقعها الجديدة من الأمام والخلف على المخطط الأساسي للتنورة.
- تجهز المخطط النهائي.
- تقدّر كمية القماش اللازمة لتنفيذ التصميم.
- تحتفظ بالمخطط النهائي.

المعلومات الأساسية

يُمثّل الرسم أعلاه تصميم تنورة مستقيمة؛ قطعة من الأمام، وقطعتين من الخلف، وبنسيتين في كل جانب، وسحاب في منتصف الخلف، وكمر مستقيم. ويتطلب تغيير عدد البنسات وعرضها تعديلاً في قياس الخصر على المخطط، وبالتالي تعديل خطّي الخصر والجنب.

مستلزمات تنفيذ التمرين

الأدوات والتجهيزات	المواد
- أدوات القياس والرسم - مقص	- المخطط الأساسي للتنورة (الكرتوني أو الورقي) - ورق رسم المخططات
الرقم	خطوات العمل والنقاط الحاكمة
١	انقل المخطط الأساسي للتنورة من الورق المقوى إلى ورق رسم المخططات مع مراعاة الآتي: - ترك مسافة كافية حول المخطط، لرسم مسافات الخياطة، مراعيًا الترشيح في الورق.

إجابات الأسئلة الواردة في المحتوى

الملاحق انظر ملحق إجابات الأسئلة (١).

مراعاة الفروق الفردية

علاج

إثراء

استراتيجيات التقويم وأدواته

- استراتيجية التقويم: مراجعة الذات.
- أداة التقويم: ملف الطالب.

التكامل الأفقي

- كتاب الإدارة والسلامة المهنية، المستوى الأول، السلامة والصحة المهنية، أخطار العمل وطرائق الوقاية منها.

التكامل الرأسي

مصادر التعلم

- للمعلم
- فرغلي، زينب عبد الحفيظ، الملابس الخارجية للمرأة، دار الفكر العربي، ٢٠٠٦م.

للطالب

تظهر البنسة (Dart) في التنورة بأشكال مختلفة، فقد تظهر بحالتها الأصلية كبنسة عادية في موقعها، وقد تحوّل إلى خطوط (قصات) طولية أو عرضية لإعطاء تصميم معين، وتُسمى هذه الخطوط الخطوط الداخلية التي توجد داخل الخطوط الخارجية للمخطّط. ومن أشكال تصاميم التنانير بالبنسات ما يأتي:

١- تغيير موقع البنسة وأبعادها في المخطّط الأساسي للتنورة



الشكل (١-٢):
تغيير عدد البنسات.

إن موقع البنسة وشكلها ليسا ثابتين؛ إذ يمكن تغيير موقعها وشكلها حسب التصميم المطلوب، وفي القصات مثلاً، تحوّل البنسة إلى خط القصة لتصبح جزءاً منه، كما يمكن جعل طول البنسة وعرضها متساويين في الأمام والخلف، والتعديل في عرض البنسة يتبعه تعديل في قياس الخصر على المخطّط؛ إذ، تؤدي زيادة عرض البنسة إلى نقص في قياس الخصر ولا بد من تعديله بمقدار النقص، والعكس صحيح في حالة تقليل عرضها، كما يمكن توزيع البنسات على أكثر من موقع على خط الخصر حسب التصميم، فمثلاً تخفي البنسات في حالة الكسر الكامل.

٢- تغيير عدد البنسات



الشكل (٢-٢):
شكل البنسات.

يهدف التنوع في عدد البنسات كما في الشكل (١-٢) إلى الحصول على تصاميم جديدة، أو تعديل مقاس التنورة وخاصة للأجسام التي يوجد بها فرق كبير بين قياسي الخصر والحوض. كما يمكن تغيير شكل البنسة، بحيث يصبح شكلها منحنيًا، كما في الشكل (٢-٢).

١- رسم خط الجنب من الخصر إلى خط الحوض بخط متقطع أو رفيع، أما بقية الخطوط فترسم بخط متصل، كما في الشكل (١).

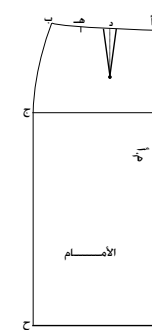

الشكل (١)

أولاً: رسم التصميم على المخطّط الأساسي للأمام.

٢- عيّن النقطتين (أ، ب) على خط الخصر، والنقطة (ج) على خط الحوض، والنقطة (د) في منتصف خط بنسة الخصر، والنقطة (هـ) على بعد (٥) سم من النقطة (د) كما في الشكل (١).

٣- ارسم خط منتصف البنسة الجديدة من النقطة (هـ) وليكن عمودياً على خط الحوض وبطول (١٠) سم، ثم ارسم عليه البنسة الجديدة، بحيث يكون طولها (١٠) سم وعمقها (٢) سم (١ سم على جانبي خط منتصف البنسة)، كما في الشكل (٢).

٤- عيّن النقطة (و) على امتداد خط الخصر، بحيث تبعد عن النقطة (ب) مسافة عرض البنسة الجديدة (٢) سم، ثم صل (و ج) بخط منحني ليشكل خط الجنب الجديد.

٥- ارسم توسيع الذيل (الإيفازيه) كما يأتي:
- عيّن النقطة (ح) على تقاطع خط الذيل مع خط الجنب.
- مُد خط الذيل على استقامته من جهة الجنب مسافة (٥) سم أو حسب الرغبة، وضع نقطة (ط).
- صل (ط ج) بخط مستقيم.
- عيّن نقطة (ي) على الخط (ط ج) وليكن طول الخط (ج ي) يساوي طول الخط (ج ح).

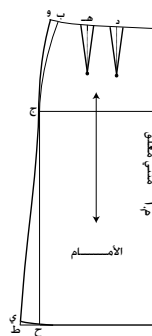

الشكل (٢)

النتائج الخاصة

- يرسم البنسات في مواقعها الجديدة من الخلف على مخطط التنورة الأساسي.
- يقدر كمية القماش اللازمة لتنفيذ التصميم.
- يحتفظ بالمخطط النهائي.

المفاهيم والمصطلحات

السلامة المهنية

استراتيجيات التدريس وإدارة الصف/ المشغل

التدريس المباشر/ التدريبات والتمارين

- التمهيد للحصة بتذكير الطلبة بما نفذوه من تحوير للجزء الأمامي من مخطط التنورة الأساسي.
- تنفيذ المعلم التمرين أمام الطلبة (رسم البنسات في مواقعها الجديدة من الخلف على مخطط التنورة الأساسي)، ثم الإجابة عن أسئلتهم واستفساراتهم.
- متابعة الطلبة شرح المعلم.
- تكليف الطلبة بتنفيذ التمرين - بصورة فردية - حسب تسلسل خطوات العمل، والنقاط الحاكمة.
- التجول بين الطلبة ومتابعة تنفيذهم التمرين، ومشاركتهم النقاش في أثناء تنفيذ التمارين، وتوجيههم بطريقة غير مباشرة للتنفيذ، وتقويمهم بالطريقة المناسبة.

- عدّل خط الذيل بخط منحني بوصل النقطة (ي) بخط الذيل، كما في الشكل (٢).

٥ اكتب على المخطط النهائي البيانات الآتية: خط منتصف الأمام (مثنى مغلق)
ارسم خط اتجاه النسيج، بحيث يكون موازيًا لخط منتصف الأمام، كما في الشكل (٢).

٦ ارسم مسافات الخياطة اللازمة حول خطوط المخطط الخارجية، كما في تمرين إعداد المخطط النهائي.
٧ قُص حول خطوط مسافات الخياطة.

ثانيًا: رسم التصميم على المخطط الأساسي للخلف

١ نَقِّذ الخطوات (١-٢)، كما في البند الأول من هذا التمرين، على المخطط الأساسي للجزء الخلفي، كما في الشكل (٣)، مراعيًا عدم تغيير مكان بنسة الخلف وعرضها.

٢ عدّل البنسة الأصلية بحيث يكون قياس عمقها مساويًا (٢) سم (دون تغيير طولها أو مكانها).

٣ عَيِّن النقطة (و) على امتداد خط الخصر بحيث تبعد عن النقطة (ب) مسافة (١) سم، ويكون الفرق بين مجموع قياس البنستين الجديدتين (٢+٢) سم والبنسة الأصلية (٣) سم، ثم صل (و ج) بخط منحني ليشكل خط الجنب الجديد، كما في الشكل (٣).

٤ نَقِّذ الخطوات (٤، ٥، ٦، ٧)، كما وردت في البند الأول من هذا التمرين، على المخطط للجزء الخلفي، مراعيًا إضافة (٣) سم مسافة لخياطة السحاب، بحيث تكون موازيًا لخط منتصف الخلف.

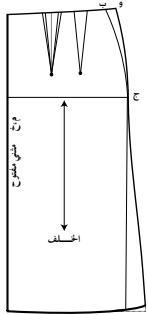

الشكل (٣)

إجابات الأسئلة الواردة في المحتوى

مراعاة الفروق الفردية

علاج

إثراء

– تكليف الطلبة بحل تمرين الممارسة (تحويل التنورة بينستين عموديتين إلى تنورة بينستين مائلتين).

استراتيجيات التقويم وأدواته

- استراتيجية التقويم: التقويم المعتمد على الأداء.
- أداة التقويم: قائمة رصد.

التكامل الأفقي

التكامل الرأسي

مصادر التعلّم

للمعلّم

للطالب

٥	ارسم الكمر المستقيم الخاص بالتنورة.
٦	قدّر كمية القماش اللازمة لتنفيذ التصميم كاملاً.
٧	اطوِ المخطّط النهائي، واحتفظ به داخل مغلف مسجلاً البيانات المطلوبة كلّها، كما تعلّمت سابقاً.

تمارين ممارسة

تحويل التنورة بينستين عموديتين إلى تنورة بينستين مائلتين
حوّز المخطّط الأساسي للتنورة إلى مخطّط تنورة بينستين مائلتين باتجاه خط الجنب من الأمام والخلف، باستعمال المخطّط المجهز في التمرين (٢ - ١)، كما هو موضّح في الشكل أدناه:

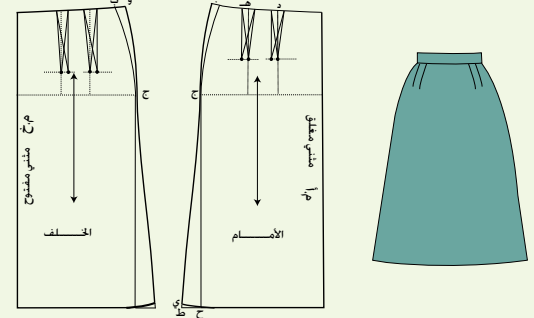

النتائج الخاصة

- ينفذ خياطة البنسة بعد نقل علامات خطوطها على القماش.
- ينفذ خياطة البنسة من دون نقل علامات خطوطها.

المفاهيم والمصطلحات

السلامة المهنية

- الالتزام بتعليمات السلامة المهنية في أثناء استخدام آلات الخياطة وأدوات الكي في المشغل.

استراتيجيات التدريس وإدارة الصف / المشغل

التدريس المباشر / عرض توضيحي

- التمهيد للتمرين بعرض عينات للمهارة المطلوب تنفيذها (خياطة البنسة)، ليشاركها الطلبة، ويميزوا شكلها قبل الخياطة.
- عرض وسائل الكي المستخدمة في كي الخطوط المنحنية، ومنها البنسات، بعد خياطتها، لتذكير الطلبة بكيفية استخدامها.
- مناقشة المعلومات الخاصة بالتمرين (٢-٢)، وخطوات العمل والنقاط الحاكمة التي توضح مراحل التنفيذ على نحو متسلسل صحيح.
- تنفيذ المعلم خطوات التمرين (خياطة البنسة وكيها) حسب ما وردت في الكتاب المدرسي.
- التعلم عن طريق النشاط / التدريب
- تحضير المعلم الأدوات والمواد اللازمة لتنفيذ التمرين.
- تكليف الطلبة بتنفيذ التمرين (٢-٢) حسب تسلسل خطوات العمل، ومراعاة النقاط الحاكمة كما وردت في الكتاب المدرسي.
- التحول بين الطلبة، والتأكيد على ضرورة الالتزام بتعليمات الأمن والسلامة المهنية في أثناء تحضير آلات الخياطة وأدوات الكي واستخدامها، وعدم التحدث في أثناء العمل.
- متابعة عمل الطلبة، والمشاركة في نقاشهم في أثناء تنفيذ التمارين، واستخدام قوائم الرصد لتقويمهم.
- تكليف الطلبة بتنفيذ تمرين الممارسة المرفق بالتمرين، ثم تقويمه.
- تكليف الطلبة بحل أسئلة التمرين، لتقويمها.

خياطة البنسة وكيها

تمرين

٢-٢

يتوقع منك بعد الانتهاء من هذا التمرين أن:

- تنفذ خياطة البنسة بعد نقل علامات خطوطها على القماش.
- تنفذ خياطة البنسة من دون نقل علامات خطوطها.

المعلومات الأساسية

تتجه عملية خياطة البنسة وإغلاقها من الجهة الأخرى للبنسة إلى الجهة الأضيق (رأس البنسة)، وعادة يكون اتجاه رأس البنسة في المخططات للمنطقة الأخرى في الجسم، وتوجد طرق عدة لنقل علامات خطوط البنسة من المخطط إلى القماش. ويعتمد اختيار الطريقة على نوع القماش، ومهارة الشخص في خياطتها.

مستلزمات تنفيذ التمرين

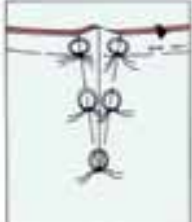
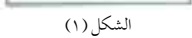
الرقم	خطوات العمل والنقاط الحاكمة	الرسوم التوضيحية
١	أولاً: خياطة البنسة بعد نقل علامات خطوطها انقل البنسة من ورق رسم المخططات إلى الوجه الخلفي للقماش، باستعمال ورق كربون الخياطة والعجلة المسننة أو غرزة الباصة، كما في الشكل (١).	
٢	اثن البنسة على الوجه الخلفي، بحيث ينطبق خطاً البنسة معاً، ويكون الوجه الصحيح للقماش للداخل، وثبت البنسة بالدبابيس، بحيث يكون	

الشكل (١)

٨٨

ثانياً: تنفيذ درزة البنسة دون سراجة

١	انقل علامات البنسة (الرأس، ونهايتها فقط) إلى القماش، بعمل فرز بالمقص بطول (٣) مم تقريباً في مسافة الخياطة؛ لنقل علامات بدايتي البنسة، وباستخدام قلم التأشير أو غرزة الباصة؛ لنقل علامة نهاية البنسة.	
٢	اثن البنسة طولياً على الوجه الخلفي للقماش، بحيث تنطبق علامتا بداية خطي البنسة.	
٣	ثبت نهاية البنسة، بوضع دبوس بشكل عمودي على خط الثني وبعيد (١) مم من الحافة.	
٤	ضع قطعة القماش أسفل القدم الضاغطة، وأنزل الإبرة على بُعد (٣) مم أسفل نهاية الفرز وعلى خط الخياطة.	
٥	أنزل الإبرة في القماش، واسحب خيط المَكوك.	
٦	لَف خيط المَكوك مرتين حول الدبوس الذي وضعته في نهاية البنسة، بحيث يبدأ لف الخيط من الجهة القريبة من الحافة المثنية من القماش.	
٧	ادرز البنسة مبتدئاً من الجهة العريضة، وثبت بداية الدرزة بالغرزة الراجعة، ثم أكمل الدرزة، مستعيناً بالخيط كدليل لخط الدرزة.	
٨	اكر البنسة بالشكل المناسب، كما مرّ معك سابقاً.	

الشكل (٥)

الشكل (٦)

تمارين ممارسة

نفذ درزة البنسة التي قياس عمقها (عرضها) (٣) سم وطولها (١٤) سم، بعد نقل علامات الخياطة بالطريقة المناسبة.

٩٠

إجابات الأسئلة الواردة في المحتوى

الملاحق

ملحق أدوات التقويم (١-٢).

مراعاة الفروق الفردية

علاج

إثراء

– تكليف الطلبة بتنفيذ خياطة البنسة على نحو منحني، ثم عرضها على زملاء.

استراتيجيات التقويم وأدواته

- استراتيجية التقويم: الملاحظة.
- أداة التقويم: قائمة رصد (٢-١).

التكامل الأفقي

التكامل الرأسي

مصادر التعلم

للمعلم

– موقع شركة بروذر الإلكتروني:

–www.brother.com

للطالب

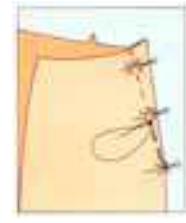

الشكل (٢)



الشكل (٣)



الشكل (٤)

اتجاه الدبابيس بشكل عرضي على خطي البنسة، كما في الشكل (٢).

٣ سرج البنسة قريباً جداً من خط الدرزة بإحد أشكال غرز السراجة.

٤ ادرز البنسة على آلة الخياطة من الجهة العريضة للبنسة، مثبِّتاً بداية الدرزة باستعمال المُشغَل العكسي، ثم أكمل الدرزة على خط البنسة حتى رأسها، مراعيًا أن يكون خط النهاية مدبَّبًا، كما في الشكل (٣).

٥ تُبث خياطة نهاية البنسة بقصّ الخيط بطول (٤) سم تقريباً عند نهاية البنسة، ثم أربط طرفيه على الوجه الخلفي للقماش، ثم قُص الخيط على بعد (١) سم من العقدة، كما في الشكل (٤)، ويمكن تثبيتها أيضاً باستعمال المُشغَل العكسي لآلة الخياطة.

٦ اكو البنسة على الوجه الخلفي للقماش أولاً كما في الشكل (٥)، ثم على الوجه الصحيح له مستعيناً بوسادة الكي الخاصة كما في الشكل (٦) أو بحافّة طاولة الكي، مع مراعاة أن يكون ثني طية البنسة باتجاه خط منتصف الأمام، كما يراعى وضع قطعة من الكرتون أسفل البنسة في أثناء كيها حتى لا تترك أثراً في الوجه الصحيح للقماش في حالة الأقمشة السمكية خاصة.

الأسئلة

- ١- البنسة في التنورة أحد العناصر الأساسية، ما أسماء أشكالها، وطرق تحويلها؟
- ٢- توجد علاقة بين عرض البنسة وزيادة أو نقصانها من جهة، وقياس الخصر على المخطّط من جهة ثانية، وضح هذه العلاقة.
- ٣- أ - لنقل البنسة من المخطّط إلى القماش، لابد من توافر بعض الأدوات، ما هذه الأدوات، وكيف يتم نقل البنسة باستخدامها؟
- ب- هل يمكن خياطة البنسة دون نقل علامات خطوطها؟
- ٤- أيهما أكثر دقة، تثبيت نهاية البنسة بالدرزة الراجعة، أم ربط طرفي خيط خياطتها؟
- ٥- يُمثّل الشكل المجاور تنورة ببينة واحدة في مخطّط الجزء الأمامي، حوّل المخطّط إلى مخطّط تنورة ببينتين من الأمام، واذكر الفرق بينهما.
- ٦- علل ما يأتي:

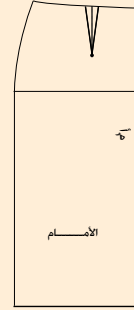

- أ - ربط طرفي الخيط برأس البنسة بعد خياطتها.
- ب- معرفة الطرق المختلفة لنقل علامات البنسة إلى القماش وتنفيذها.

- ٧- احتفظت سيدة بمخطّط لتنورتها، وكان قياس محيط خصرها (٧٤) سم آنذاك، وبعد فترة من الزمن، أرادت تفصيل تنورة بالمخطّط السابق نفسه الذي احتفظت به، وعند إعادة أخذ قياساتها، لاحظت أن محيط الخصر أصبح قياسه (٧١) سم .
- أ - ما الإجراءات التي يمكن تنفيذها على المخطّط الورقي، لتعديل قياس محيط الخصر؟
- ب- كيف يمكن توزيع الفرق بين القياسين على المخطّط المعدّل؟

يعتمد قرب خط الجنب الخارجي للتنورة أو بعده عن الجسم، على كيفية التصرف في البنسات وتغير أبعادها، فمثلاً يؤثر عرض البنسة في مقدار التوسيع في خط الذيل في حالة إغلاق البنسة وتصريفها، إذ يزيد التوسيع كلما ازداد عرض البنسة، والعكس صحيح. ويعتمد مصممو الأزياء في وضع خطوط الموضة للثناير على الشكل الخارجي للتنورة دون النظر إلى التفاصيل الداخلية فيها.

ويتم التغيير في الشكل الخارجي للتنورة بإبعاده أو تقريبه إلى الجسم، أو برفع أو خفض خط الذيل، أو تحريك خط الخصر، وكذلك النقطة التي تبدأ التنورة بالابتعاد عن الجسم بها، ومن الأشكال الرئيسية للتنورة ما يأتي:

١- التنورة المستقيمة (Straight skirt)

تُعد التنورة المستقيمة الأساس لتصميم (موديلات) الثناير الأخرى، وتتميز بأن خط الجنب الخارجي يكون مستقيماً من الحوض إلى خط الذيل، أي عمودياً على الأرض، كما في الشكل (٢-٣/١).

٢- التنورة المثلثة أو شكل المخروط (A-shape S.)

وتتميز هذه التنورة بابتعاد خطها الخارجي عن الجسم في منطقة الحوض إلى خط الذيل، مما يؤدي إلى اتساع في خط الذيل من جهة الجنب ويساعد على سهولة الحركة في أثناء المشي، ويمكن أن تُعد الثناير الدائرية من تصاميم (موديلات) التنورة على شكل المخروط كما في الشكل (٢-٣/ب).

٣- التنورة على شكل المخروط المقلوب (Pegged S.)

وتتميز هذه التنورة باقتراب خط الجنب الخارجي فيها من خط الحوض إلى خط الذيل من الجسم، كما في الشكل (٢-٣/ج)، وفي بعض التصاميم المشتقة من هذه التنورة، يتم عمل توسيعات في خط الخصر.

تحوير المخطط الأساسي للتنورة إلى مخطط تنورة مثلثة على شكل مخروط دون بنسات

تمرين
٣-٢

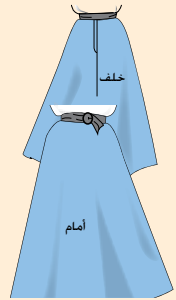

يتوقع منك بعد الانتهاء من هذا التمرين أن:

- تصف التصميم المطلوب حسب الرسم.
- تحوّل البنسة إلى خط الذيل.
- تجهز المخطط النهائي للتنورة.
- تقدّر كمية القماش اللازمة لتنفيذ التصميم.
- تحفظ المخطط النهائي للتصميم.

المعلومات الأساسية

تعتمد كمية التوسيع في خط ذيل التنورة المثلثة دون بنسات على طول البنسات وعرضها، كما في الشكل أعلاه، وتوجد طريقتان لتحويل البنسة إلى خط الذيل:

- الأولى؛ بإغلاق البنسة وتحويلها إلى خط الذيل.
- الثانية؛ بالتدوير.

ويناسب هذا التصميم الأجسام التي يكون الفرق بين محيط الخصر ومحيط الحوض قليلاً ويُطلق على هذا التصميم التنورة أساس A؛ لأنها على شكل حرف A في اللغة الإنجليزية، كما في الشكل أعلاه.

مستلزمات تنفيذ التمرين

الأدوات والتجهيزات	المواد
- أدوات الرسم والقياس	- المخطط الأساسي للتنورة
- دبوس طبعة	- ورق رسم المخططات
	- طبق من الكرتون المقوى

النتائج الخاصة

- يبيّن طرائق التغيير في شكل خط التنورة الخارجي.
- يتعرّف أشكال التنورة الرئيسية.
- يحوّر مخطط التنورة الأساسي إلى مخطط تنورة مثلثة على شكل مخروط من دون بنسات، باستعمال طريقة التدوير.
- يصف التصميم المطلوب حسب الرسم.

المفاهيم والمصطلحات

السلامة المهنية

- الالتزام بتعليمات السلامة المهنية في أثناء العمل داخل المشغل.

استراتيجيات التدريس وإدارة الصف/ المشغل

التدريس المباشر/ عرض توضيحي

- التمهيد بمراجعة سريعة للموضوع السابق (التحوير بالبنسات).
- عرض مجموعة من الثناير ذات تصاميم مختلفة (يمكن الاستعانة بمجلات الأزياء، أو استخدام جهاز العرض، لملاحظة ميلان خط الجنب ومدى ابتعاده عن الجسم).

التدريس المباشر/ أوراق العمل

- تقسيم الطلبة إلى مجموعات، ثم توزيع ورقة العمل (١-٢) عليها.
- تكليف مجموعة الطلبة بحل ورقة العمل، وتدوين إجاباتها، ثم عرض مقرر كل مجموعة ما تتوصل إليه مجموعته على بقية المجموعات.
- تنظيم المعلم حواراً جماعياً، لتعرّف التغيير في شكل الخط الخارجي للتنورة، والعلاقة بين عرض البنسة ومقدار التوسيع في خط الذيل عند إغلاق البنسة وتصريفها، فضلاً عن تعرّف أشكال التنورة الرئيسية؛ وهي التنورة المستقيمة، والتنورة المثلثة، والتنورة ذات الشكل المخروطي المقلوب، والتنورة الجرسية الشكل.

التعلم عن طريق النشاط/ التدريب

- مناقشة المعلومات الخاصة بالتمرين (٢-٣)، وخطوات العمل، والنقاط الحاكمة التي توضّح مراحل تنفيذ التمرين على نحو متسلسل صحيح.
- تنفيذ المعلم تمرين (تحوير المخطط الأساسي للتنورة إلى مخطط تنورة مثلثة بطريقة إغلاق البنسة) أمام الطلبة، ثم تنفيذ أحد الطلبة التمرين أمام زملائه.
- تكليف الطلبة تنفيذ التمرين -بصورة فردية- حسب تسلسل خطوات العمل، ومراعاة النقاط الحاكمة، والزمن اللازم للتنفيذ.
- متابعة المعلم أداء الطلبة، والمشاركة في نقاشهم في أثناء تنفيذ التمرين، لتقويمهم بالطريقة المناسبة.

إجابات الأسئلة الواردة في المحتوى

الملاحق

ملحق أوراق العمل (١-٢).

مراعاة الفروق الفردية

علاج

إثراء

– تكليف الطلبة بتنفيذ تحويل مخطط تنورة بنسبة واحدة إلى مخطط تنورة مثلثة بطريقة التدوير في نقاط عدة أسفل نقطة رأس البنسة، بحيث تبعد كل منها مسافة (٤) سم، وملاحظة الطالب العلاقة بين تغير مكان رأس البنسة والاتساع الحاصل في خط الحوض والذيل.

استراتيجيات التقويم وأدواته

- استراتيجية التقويم: مراجعة الذات.
- أداة التقويم: ملف الطالب.

التكامل الأفقي

– كتاب الإدارة والسلامة المهنية، المستوى الأول، السلامة والصحة المهنية، أخطار العمل وطرائق الوقاية منها.

التكامل الرأسي

مصادر التعلم

للمعلم

– دليلك المصور إلى الخياطة الشاملة، ترجمة وتحقيق: محمد فرحات، ٢٠٠٧م.

للطالب

تأخذ هذه التنورة شكل انحناء الجسم من خط الخصر إلى خط الحوض أو أعلى أو أسفل منه، ثم يتبع خطها الخارجي باتساع إلى خط الذيل، كما في الشكل (٢-٣/د)، وفي بعض التصاميم، قد يكون الاتساع في الذيل ناتجاً عن وجود كشاكش أو غيرها حسب التصميم.

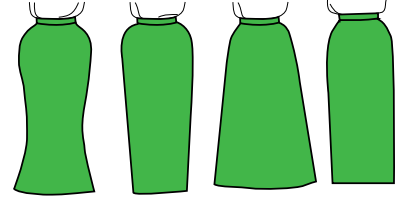

الشكل (٢-٣): أشكال التنانير حسب المظهر الخارجي.

الرقم	خطوات العمل والنقاط الحاكمة	الرسم التوضيحية
١	أولاً: تحويل المخطط الأساسي للتنورة إلى مخطط تنورة مثلثة (أساس A) باستعمال طريقة التدوير. انقل المخطط الأساسي للتنورة (مخطط الأمام) إلى ورق رسم المخططات.	
٢	عدّل طول البنسة إلى (١٥) سم، وعمقها (٣) سم.	
٣	عدّل قياس الخصر للمخطط بزيادة (١) سم، لتعويض بدل زيادة عرض البنسة، ثم أكمل رسم خط الجنب، كما في تمرين تحويل التنورة بزيادة عدد البنسات.	
٤	ضع النقاط (أ، ب، ج) على البنسة، والنقطتين (د، هـ) على خط منتصف الأمام، والنقطتين (ز، ح) على خط الجنب كما في الشكل (١).	
٥	ارسم خطاً عمودياً وموازياً لخط منتصف الأمام من رأس البنسة نقطة (ب) إلى خط الذيل، ولتكن نهايته النقطة (و).	
٦	قُص حول الخطوط الخارجية للمخطط.	
٧	ثبّت المخطط على ورقة رسم مخططات جديدة، مراعيًا استعمال طبق من الكرتون المقوى أسفل المخطط على سطح الرسم (الطاولة)؛ لتسهيل وضع دبوس الطيعة.	
٨	ارسم حول المخطط من النقطة (ج) إلى النقاط (د، هـ، و).	

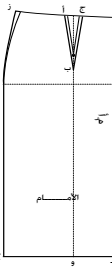

الشكل (١)

النتائج الخاصة

– يحوّر المخطط الأساسي للتنورة إلى مخطط تنورة مثلثة (أساس A) باستعمال طريقة إغلاق البنسة.

المفاهيم والمصطلحات

السلامة المهنية

• الالتزام بتعليمات السلامة المهنية في أثناء العمل داخل المشغل.

استراتيجيات التدريس وإدارة الصف/ المشغل

التعلم عن طريق النشاط/ التدريب

- مناقشة المعلومات الخاصة بالتمرين (٢-٣)، وخطوات العمل والنقاط الحاكمة التي توضح مراحل تنفيذ التمرين على نحو متسلسل صحيح.
- تنفيذ المعلم تمرين (تحوير المخطط الأساسي للتنورة إلى مخطط تنورة مثلثة بطريقة إغلاق البنسة) أمام الطلبة.
- تنفيذ أحد الطلبة التمرين أمام زملائه.
- تكليف الطلبة تنفيذ التمرين - بصورة فردية - حسب تسلسل خطوات العمل، ومراعاة النقاط الحاكمة، والزمن اللازم للتنفيذ.
- متابعة المعلم أداء الطلبة، والمشاركة في نقاشهم في أثناء تنفيذ التمرين، لتقويمهم بالطريقة المناسبة.
- تكليف مجموعات الطلبة بحل أسئلة التمرين، ثم تصحيحها (تقويم الزميل).

٩ ثبّت دبوس الطبعة في النقطة (ب) (رأس البنسة)، ولف (دوّز) المخطط حتى تنطبق النقطة (أ) على نقطة (ج)، كما في الشكل (٢).

١٠ أكمل رسم المخطط من النقطة (أ) إلى النقطة (ز)، ثم إلى النقطة (ح)، وإلى النقطة (و)، ثم ارفع المخطط.

١١ ارسم توسيعاً في خط الجنب يساوي نصف مقدار التوسيع الحاصل من إغلاق البنسة، ثم عدّل رسم خط الذيل بوصل المسافة بين جزأيه بخط منحني، كما في الشكل (٣).

١٢ اكتب البيانات اللازمة على المخطط، وارسم خط اتجاه النسيج حسب موقعه، كما في إحدى الحالات الآتية:

– موازياً لخط منتصف الأمام كما يشير الخط (أ) في الشكل (٣).

– وقوعه في منتصف المخطط (ويحدد ذلك بتصنيف خط الحوض وخط الذيل؛ فيكون الخط الواصل بين نقطتي المنتصف هو خط النسيج ويمثله الخط (ب)، كما في الشكل (٣).

– موروباً؛ إذ يرسم بحيث يصنع مع خط منتصف المخطط الخط (ب) زاوية (٤٥°)، ويمثله الخط (ج)، كما في الشكل (٣).

١٣ ارسم مسافات الخياطة حول خطوط المخطط، ثم قُصّ حول الخطوط الخارجية له.

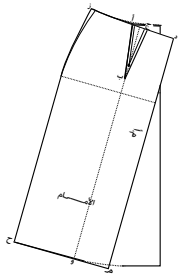

الشكل (٢)

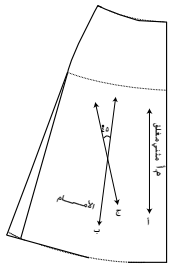

الشكل (٣)

٩ نَقِّذ الخطوات السابقة في رسم المخطط الخلفي للتنورة، كما في الأمام، مع ضرورة رسم بنسة الخلف بطول البنسة وعرضها في مخطط الأمام.

تمارين ممارسة

حوّز مخطط تنورة بنسة واحدة إلى مخطط تنورة مثلثة على شكل مخروط باستعمال طريقة التدوير في نقاط عدة أسفل نقطة رأس البنسة، بحيث تبعد كل نقطة عن الأخرى مسافة (٤) سم، واستعن بالجدول أدناه لتسجيل ملحوظاتك عن الاتساع الحاصل في خط الذيل وخط الحوض بالنسبة إلى ارتفاع نقطة التدوير (طول البنسة)، كما هو موضح بالرسم المجاور.

مقدار التوسيع في الحوض	مقدار التوسيع في الذيل	بعد نقطة التدوير عن نقطة رأس البنسة
سم (.....)	سم (.....)	٤ سم
سم (.....)	سم (.....)	٨ سم
سم (.....)	سم (.....)	١٢ سم
سم (.....)	سم (.....)	١٦ سم

إجابات الأسئلة الواردة في المحتوى

الملاحق

ملحق أدوات التقويم (٢-٢)

مراعاة الفروق الفردية

علاج

إثراء

- تكليف الطلبة رسم أشكال التنانير التي تعرّفها الطالب من قبل على لوحات رسم، وتلوينها بالألوان المناسبة، وكتابة اسم كل تصميم أسفل الصورة، ثم تعليقها في المشغل.

استراتيجيات التقويم وأدواته

- استراتيجية التقويم: التقويم المعتمد على الأداء.
- أداة التقويم: قائمة رصد (٢-٢).

التكامل الأفقي

التكامل الرأسي

مصادر التعلم

للمعلم

للطالب

١٤	اتباع الخطوات جميعها باستثناء (تعديل قياس الخصر؛ إذ لم يتم تعديل قياس عمق البنسة)، لتنفيذ رسم المخطط الخلفي للتنورة مع ضرورة رسم بنسة الخلف بطول البنسة في المخطط الأمامي وعرضها.
١٥	قدّر كمية القماش اللازمة لتنفيذ التصميم مع حساب مسافات الخياطة اللازمة.
١٦	اطو المخطط، واحفظه داخل مغلف مناسب، واكتب البيانات اللازمة عليه.
	ثانياً: تحويل المخطط الأساسي للتنورة إلى مخطط تنورة مثلثة (أساس A) باستعمال طريقة إغلاق البنسة.
١	نفذ الخطوات (١، ٢، ٣، ٤، ٥، ٦) من هذا التمرين.
٢	قُص الخط الواصل من خط الذيل إلى رأس البنسة.
٣	أغلق البنسة، بحيث ينطبق خطاها تماماً، وثبتهما بقطع من الشريط اللاصق.
٤	ثبّت المخطط والبنسة مغلقة على ورق رسم مخططات جديد باستعمال قطع من الشريط اللاصق.
٥	ارسم حول الخطوط الخارجية للمخطط بدقة باستعمال قلم الرصاص، ثم ارفع المخطط.
٦	عدّل خط الذيل بوصل المسافة بين جزأي المخطط لتشكيل خط الذيل كما في الشكل (٤).
٧	ارسم توسيعاً في خط الجنب (إفازيه) مقداره (٥-٢، ٥) سم أو حسب الرغبة.
٨	نفذ الخطوات (١١، ١٢، ١٣)، كما في البند (أولاً) من هذا التمرين.

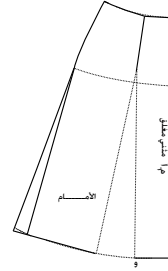

الشكل (٤)

الأسئلة

- ١- ما اسم شكل الخط الخارجي للتنورة في الحالات الآتية:
 - أ - استقامة الخط الخارجي من الحوض إلى خط الذيل.
 - ب - ابتعاد الخط الخارجي من خط الحوض إلى خط الذيل.
 - ج - اقتراب خط الجنب الخارجي من خط الحوض إلى خط الذيل.
 - د - مطابقة الخط الخارجي للتنورة للجسم من خط الخصر إلى خط الحوض، ثم الابتعاد عنه باتساع إلى خط الذيل.
- ٢- علامت تعتمد كمية التوسيع في خط ذيل التنورة المثلثة دون بنسات؟
- ٣- قارن بين كل من:
 - أ - خط الذيل في التنورة على شكل المخروط المقلوب، وخط الذيل في التنورة المستقيمة من حيث قربها للجسم.
 - ب - خط الذيل في التنورة على شكل المخروط المقلوب، وخط الذيل في التنورة على شكل جرس من حيث الاتساع.
- ٤- جاءتك زبونة شكل حوضها عريض، وطلبت إليك اختيار تصميم لتنورة يُقلّل من عرض الحوض ويبعد النظر عنه، قدّم لها بعضاً من تصاميمك، بحيث تخفي عيوب جسمها، ما تصميم التنورة الأنسب لشكل جسمها؟

تعرفت سابقاً أنّ التحوير هو الحصول على تصاميم متنوّعة بطرق مختلفة، منها الخياطات على خطوط داخلية في التنورة حيث تظهر هذه الخياطات على شكل قصات، ومنها:

١ التنانير بقصات طويلة (Gored S)

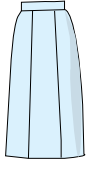

الشكل (٢-٤/أ): قصات طويلة عمودية.

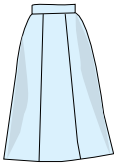

الشكل (٢-٤/ب): قصات طويلة مع توسيع عند الذيل.

تمثّل القصات الطولية الخطوط الداخلية في التنورة، وقد تكون هذه الخطوط بأعداد مختلفة، ممّا ينتج عنه عدد من القطع وقد يتراوح عددها من (٤) قطع إلى (١٢) قطعة أو أكثر حسب التصميم، وقد يكون عرض هذه القطع متساوياً أو غير متساوٍ كما قد تكون هذه القصات الطولية عمودية؛ أي يكون عرضها عند خط الحوض مساوياً لعرضها عند خط الذيل، كما في الشكل (٢-٤/أ)

وقد تكون القصات الطولية مثلثة؛ أي أن عرضها عند خط الحوض أقل من عرضها عند خط الذيل كما في الشكل (٢-٤/ب). ومن أكثر أشكال التنانير التي تُنفذ عليها هذه القصات الطولية التنورة المستقيمة، والتنورة على شكل المخروط. وفي حالة القصات الطولية، يوزّع مقدار البنسات على خطوط القصات بحيث لا تظهر البنسات منفصلة بجانب القصات.

النتائج الخاصة

- يبيّن المقصود بالتحوير بالقصات.
- يتعرّف أشكال القصات الطولية في خياطات التنورة.
- يحوّر مخطط التنورة الأساسي إلى مخطط تنورة بقصات طويلة.
- يصف التصميم المطلوب حسب الرسم.
- يرسم خطوط التصميم على المخطط (القصات الطولية).
- يحضّر المخطط النهائي للتصميم.
- يقدر كمية القماش اللازمة لتنفيذ التصميم.

المفاهيم والمصطلحات

التحوير بالقصات.

السلامة المهنية

- الالتزام بتعليمات السلامة المهنية في أثناء استخدام أدوات القياس والرسم والمقصات في المشغل.

استراتيجيات التدريس وإدارة الصف / المشغل

التدريس المباشر / العمل في الكتاب المدرسي

- التمهيد للموضوع بمراجعة سريعة للموضوع السابق، ثم طرح السؤال الآتي:
- ما المقصود بالتحوير؟
- استماع المعلم إلى إجابات الطلبة ومناقشتها، لتذكير الطلبة بأن التحوير يعني تغيير شكل مخطط التنورة الأساسي إلى التصميم المطلوب، وأنه يكون بأكثر من طريقة، أبرزها: التحوير بالبنسات، والتحوير بخط الجنب، والتحوير بالقصات (الطولية، العرضية). وغير ذلك.
- دراسة الأشكال الموجودة في الكتاب، التي تمثل تنانير ذات قصات طويلة عمودية وقصات طويلة مع توسيع في خط الذيل، ليتعرّف الطلبة أشكال القصات الطولية في خياطات التنورة.
- تكليف الطلبة بوصف التصميم حسب الرسم، والمقارنة بين أشكال القصات الطولية والتمرين المطلوب تنفيذه.
- التدريس المباشر / التدريبات والتمارين
- مناقشة المعلومات الخاصة بالتمرين (٢-٤)، وخطوات العمل والنقاط الحاكمة التي توضح مراحل تنفيذ التمرين على نحو متسلسل صحيح.
- تنفيذ المعلم التمرين (٢-٤) أمام الطلبة، ثم تنفيذ أحد الطلبة التمرين أمام زملائه بإشراف المعلم.
- تكليف الطلبة بتنفيذ التمرين -بصورة فردية- حسب تسلسل خطوات العمل، ومراعاة النقاط الحاكمة.
- متابعة أداء الطلبة، والمشاركة في نقاشهم في أثناء تنفيذ التمرين، واستخدام قوائم الرصد لتقويمهم.
- تكليف الطلبة بتنفيذ تمارين الممارسة التابعة للتمرين، ثم تقويم المعلم لها.

إجابات الأسئلة الواردة في المحتوى

مراعاة الفروق الفردية

علاج

إثراء

- تكليف الطلبة بقراءة تصميم تنورة من مجلة، ثم تحليله، ثم تجهيز مخطط لها، ثم عرضه أمام زملاء.

استراتيجيات التقويم وأدواته

- استراتيجية التقويم: التقويم المعتمد على الأداء.
- أداة التقويم: قائمة رصد (٢-٣).

التكامل الأفقي

التكامل الرأسي

مصادر التعلم

للمعلم

- السلطي، منارة، تصميم مخططات الخياطة، دار اليازوري للنشر، ٢٠٠٤ م.

للطالب

تحويل المخطط الأساسي للتنورة إلى مخطط تنورة بقصات طويلة

تمرين
٤-٢

يتوقع منك بعد الانتهاء من هذا التمرين أن:

- تصف التصميم المطلوب حسب الرسم.
- ترسم خطوط التصميم على المخطط (القصات الطويلة).
- تجهز المخطط النهائي للتصميم.
- تقدر كمية القماش اللازمة لتنفيذ التصميم.

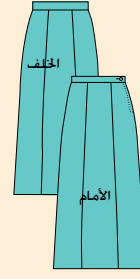

المعلومات الأساسية

يُمثل التصميم أعلاه تنورة مستقيمة مع توسع بسيط وبقصات طويلة تقسم الجزأين (الأمامي، والخلفي) إلى ثلاث أقسام متساوية (٦ قطع)، وسحاب في خط الجنب، وكمر مستقيم بعروة وزر، وعند تنفيذ التصميم، ترسم خطوطه على المخطط المنقول إلى ورق رسم المخططات، مع وضع علامات الاتزان على خطوط القص، ورسم خطوط النسيج، وكتابة البيانات، إضافة لترقيم القطع قبل فصلها.

مستلزمات تنفيذ التمرين

الأدوات والتجهيزات

- أدوات الرسم والقياس

المواد

- المخطط الأساسي للتنورة
- ورق رسم المخططات

الرقم	خطوات العمل والنقاط الحاكمة	الرسم التوضيحية
١	انقل المخطط الأساسي للتنورة إلى ورق رسم المخططات، ثم انقل البنية بخط متقطع مع مراعاة الترشيد في استعمال الورق.	
٢	ارسم توسيعاً (إفغازيه) في خط الجنب بمقدار (٣) سم في كل من الجزأين (الأمامي، والخلفي) على المخطط الورقي الجديد.	

١٠١

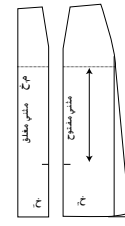

الشكل (٤)

- ١٠ قص بدقة حول خطوط مسافات الخياطة.
- ١١ اتبع الخطوات السابقة جميعها، لتنفيذ رسم التصميم على مخطط الجزء الخلفي، كما في الشكلين (٣، ٤).
- ١٢ ارسم الكمر المستقيم للتنورة ذاتها مع إضافة مسافات الخياطة حوله.
- ١٣ قدر كمية القماش اللازمة لأجزاء المخطط جميعها (الأمامية، والخلفية، والكمر).
- ١٤ اطو المخطط النهائي، واحفظه داخل مغلف مناسب، وكتب البيانات اللازمة عليه.

تمارين ممارسة

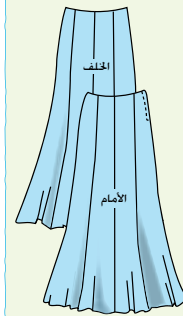

رسم مخطط قطعة واحدة لتنورة بقصات طويلة متعددة متشابهة. ارسم مخطط قطعة واحدة لتنورة مكونة من ثماني قطع متساوية (قصاصات طويلة)، بحيث يتم قص هذه القطعة بالعدد المطلوب للتنورة (٤ قطع من الأمام، و٤ قطع من الخلف)، كما في الشكل المجاور. اتبع الخطوات الآتية لتنفيذ التمرين:

سجل القياسات اللازمة لرسم التنورة مثلاً قياس الخصر (٦٨) سم، وقياس الحوض (٩٤) سم، وطول التنورة، (٧٠) سم، ثم ارسم خطاً عمودياً يُمثل خط منتصف القطعة، بحيث يكون طوله مساوياً لطول التنورة، وحدد عليه خط الحوض على بعد (١٨,٥) سم، ثم ارسم ثلاث خطوط أفقية (خط الخصر، خط الحوض، وخط الذيل)، بحيث يكون قياس خط الخصر مساوياً محيط الخصر ÷ (٨)، ويساوي مثلاً $\frac{1+68}{8} = 8,625$ سم أي ٨,٦ سم؛ على جانبي الخط العمودي، وقياس خط

١٠٣

النتائج الخاصة

- يحدّد أماكن القصات العرضية في التنورة.
- يرسم القصة العرضية، والقصات الطولية، والتوسيعات على مخطط التنورة.
- يحضّر المخطط النهائي للتصميم.
- يقدر كمية القماش اللازمة لتنفيذ التصميم.

المفاهيم والمصطلحات

السلامة المهنية

- الالتزام بتعليمات السلامة المهنية في أثناء استخدام أدوات القياس والرسم والمقصات في المشغل.

استراتيجيات التدريس وإدارة الصف / المشغل

التعلم عن طريق النشاط / المناقشة ضمن فريق

- التمهيد للموضوع بمراجعة سريعة للموضوع السابق، وتقويم تمرين الممارسة.
- تقسيم الطلبة إلى مجموعات، ثم تعيين مقرر لكل منها.
- توزيع صور لتصاميم تنانير ذات قصات عرضية على المجموعات.
- تكليف مجموعات الطلبة بوصف التصميم، وتحديد موقع القصات العرضية في التنورة حسب الصورة الموجودة أمام كل مجموعة.
- تنظيم المعلم نقاشاً جماعياً، لتعرّف مواضع القصات العرضية في التنورة، من مثل: قصات على خط الحوض أو أسفله، وأخرى أعلى خط الذيل، مع توسيع في خط الجنب أو من دونه.

التدريس المباشر/ عرض توضيحي

- مناقشة المعلومات الخاصة بالتمرين (٢-٥)، وخطوات العمل والنقاط الحاكمة التي توضح مراحل تنفيذ التمرين على نحو متسلسل صحيح.
- تنفيذ المعلم تمرين (تحوير المخطط الأساسي للتنورة إلى مخطط تنورة بقصة عرضية) أمام الطلبة؛ ثم الإجابة عن أسئلة الطلبة واستفساراتهم في أثناء التنفيذ.

التدريس المباشر/التدريبات والتمارين

- تكليف الطلبة تنفيذ التمرين -بصورة فردية- حسب تسلسل خطوات العمل، ومراعاة النقاط الحاكمة.
- تجول المعلم بين الطلبة في أثناء التنفيذ، مع التأكيد على ضرورة الالتزام بتعليمات السلامة المهنية في أثناء استخدام المقصات.
- متابعة المعلم أداء الطلبة، والمشاركة في نقاشهم في أثناء تنفيذ التمرين، واستخدام قوائم الرصد لتقويمهم.

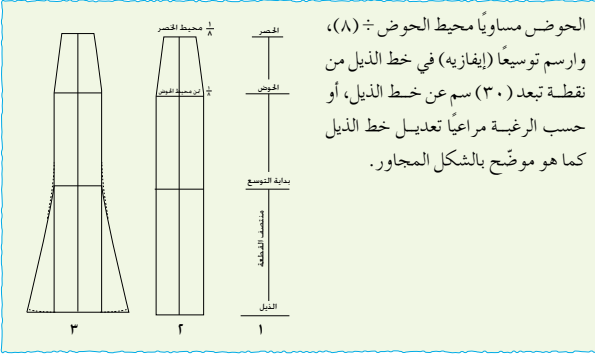

الحوض مساوياً محيط الحوض ÷ (٨)،
وارسم توسيعاً (إفازيه) في خط الذيل من
نقطة تبعد (٣٠) سم عن خط الذيل، أو
حسب الرغبة مراعيًا تعديل خط الذيل
كما هو موضح بالشكل المجاور.

التنانير بقصات عرضية (Yokes S.)

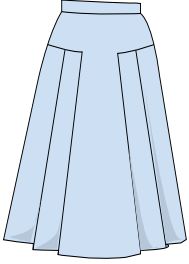

الشكل (٢-٥): القصات العرضية.

توجد قصات عرضية على خط الحوض، بحيث
يكون الجزء الأعلى مطابقاً لمقاس الجسم تماماً
والجزء الأسفل زماً أو كسرات، أو كلوش، كما
في الشكل (٢-٥). كما توجد القصة العرضية
أعلى خط الحوض أو أسفله، وقد تصل الجزء
القريب من خط الذيل، وعند القصات العرضية
على خط الحوض أو أعلى منه، يفضل إغلاق
البنسنة وتصريفها عند خط القصة حتى لا تظهر
على التنورة، وقد تكون القصات العرضية مدببة
أو منحنية، وقد تظهر بجانب القصات الطولية
في التنورة حسب التصميم.

ولتنفيذ تحوير التنورة بقصات عرضية، اتبع خطوات التمرين (٢-٥).

إجابات الأسئلة الواردة في المحتوى

مراعاة الفروق الفردية

علاج

– تكليف الطلبة بجمع صور لتنانير ذات قصات عرضية وطولية، ثم لصقها على أوراق، ثم كتابة وصف كل تنورة من حيث: شكل القصات، وكيفية تحويلها، ثم عرضها على زملاء لمناقشتها بإشراف المعلم.

إثراء

استراتيجيات التقويم وأدواته

- استراتيجية التقويم: التقويم المعتمد على الأداء.
- أداة التقويم: قائمة رصد (٢-٤).

التكامل الأفقي

التكامل الرأسي

مصادر التعلّم

للمعلّم

للطالب

تحويل المخطّط الأساسي للتنورة إلى مخطّط تنورة بقصة عرضية مع قصات طولية موسعة

تمرين
٥-٢

يتوقّع منك بعد الانتهاء من هذا التمرين أن:

- ترسم القصة العرضية، والقصات الطولية، والتوسيعات على مخطّط التنورة.
- تجهز المخطّط النهائي للتصميم.
- تقدّر كمية القماش اللازمة لتنفيذ التصميم.

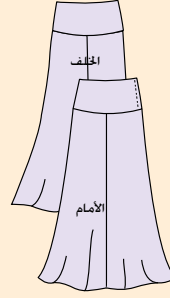

المعلومات الأساسية
يُمثّل الشكل المجاور تصميم تنورة بقصة عرضية منحنية في الجزأين (الأمامي، والخلفي) دون بنسات في القصة، مع قصات طولية (٤) قطع في الجزء السفلي، وتوسيع في خط الذيل، وسحاب على خط الجنب. وبما أن القصة موجودة في الجزأين (الأمامي، والخلفي)؛ لذا، يجب أن يكون طول القصة على خط الجنب متساوياً للجزأين (الأمامي، والخلفي)، والتوسيع على خطوط القصات الطولية يبدأ من الارتجاع ذاته عن خط الذيل للقطع جميعها.

مستلزمات تنفيذ التمرين

المواد	الأدوات والتجهيزات	
– المخطّط الأساسي للتنورة – ورق رسم المخطّطات	– أدوات القياس والرسم – مقص	
الرقم	خطوات العمل والنقاط الحاكمة	الرسوم التوضيحية
١	انقل المخطّط الأساسي للتنورة (مخطّط الامام) إلى ورق رسم المخطّطات. وعيّن النقطتين (أ، ب) على خط الحوض، كما في الشكل (١).	

١٠٥

أولاً: رسم خط القصة العرضية في المخطّط الأمامي للتنورة.

- ١ عيّن نقطة (ج) على خط منتصف الامام، بحيث يساوي طول الخط (أ ج) (٥) سم، (أو حسب الرغبة).
- ٢ عيّن نقطة (د) على خط الجنب، بحيث يساوي طول الخط (ب د) (١٠) سم (أو حسب الرغبة)، مراعيًا أن تكون نقطة (د) أعلى من نقطة (ج).
- ٣ صل النقطتين (ج، د) بخط منحني ليشكل خط القصة العرضية، كما في الشكل (٢).
- ٤ عدّل طول النسبة لينتهي عند خط القصة، كما في الشكل (٢).
- ٥ ضع علامات الاتزان على خط القصة، كما في الشكل (٢).
- ٦ حدّد نقاط بداية التوسيع (علامات الاتزان) وهي النقاط (س، ص) على بعد (٥) سم أسفل خط الحوض أو أي ارتفاع مناسب (حسب الرغبة)، كما في الشكل (٢).
- ٧ اكتب تعليمات الخياطة على المخطّط كما يأتي:
– (أ.م) مثني مغلق على خط منتصف الامام أعلى خط القصة المنحنية.
– القطعة ١ (م)، والقطعة ٢ (٢م).
– خط اتجاه النسيج مواز لخط منتصف الامام للقطعة رقم (١) وكذلك للقطعة (٢).
- ٨ قُص على الخطوط الخارجية للمخطّط، ثم قُص على خط القصة العرضية، ثم افصل القطعتين (٢، ١) عن بعضهما بعضاً.
- ٩ ثانياً: تجهز المخطّط النهائي للقصة العرضية أغلق النسبة في القصة العرضية لجهة الامام، كما في الشكل (٣).

١٠٦

النتائج الخاصة

المفاهيم والمصطلحات

السلامة المهنية

استراتيجيات التدريس وإدارة الصف / المشغل

التعلم التعاوني / المناقشة

- تكليف الطلبة بحل أسئلة التمرين ضمن مجموعات ثنائية، والالتزام بالوقت المحدد لذلك.
- متابعة المعلم مجموعات الطلبة في أثناء حل الأسئلة، والمشاركة في نقاشهم، للتوصل إلى الإجابات الصحيحة.
- تدوين مجموعات الطلبة الإجابات في ملفات الأعمال، ثم تقويمها.

إجابات الأسئلة الواردة في المحتوى

٢	ثبتت القصة على قطعة من ورق رسم المخططات، وارسم حول خطوط المخطط، وانقل علامات الاتزان، ثم ارفع المخطط، وعدّل خطّي الخصر والقصة لإلغاء الانكسار الحاصل نتيجة اغلاق البنية، كما في الشكل (٣).
٣	ارسم مسافات الخياطة حول المخطط، ثم قُص على خطوط مسافات الخياطة وعلى خط منتصف الأمام. ثالثاً: تجهيز المخطط النهائي لقطعة القصة الطولية
١	ثبتت القطعة الطولية (١) على ورق رسم المخططات مع ترك مسافة (١٠) سم من الحافة اليمنى للورقة.
٢	ارسم حول القطعة المثبتة مع نقل علامات الاتزان وخط اتجاه النسيج، ثم ارفع المخطط.
٣	ارسم توسيعاً (إيفازيه) على جانبي القطعة مقدارها (٧) سم (يمكن زيادة أو تقليل مقدار التوسيع)، ثم جبل نقاط التوسيع عند خط الذيل بالنقطتين (س، ص) المحددتين على خط القصة الطولية على المخطط، كما في الشكل (٤)، وعدّل خط الذيل، كما في رسم توسيع الإيفازيه. ثم عدّل الزاوية المتشكلة عند نقطة بداية رسم الإيفازيه، برسم خط منحني متصل للقصة الطولية، كما في الشكل (٤).
٤	ارسم خط اتجاه النسيج بالورب، بحيث يصنع مع خط اتجاه النسيج الأول زاوية مقدارها (٤٥)، كما في الشكل (٤). ويجب استعمال خط اتجاه النسيج ذاته للقطع جميعها، سواءً أكان ذلك عمودياً أم مورباً.
٥	ارسم مسافات الخياطة حول المخطط.
٦	نفذ الخطوات السابقة كما في تحوير المخطط الأمامي للتنورة، مع مراعاة تسمية القطعتين (خ١، خ٢) على

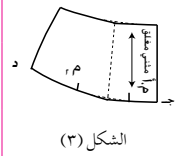

الشكل (٣)

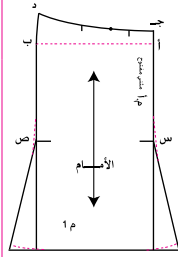

الشكل (٤)

مراعاة الفروق الفردية

علاج

إثراء

استراتيجيات التقويم وأدواته

- استراتيجية التقويم: التواصل.
- أداة التقويم: أسئلة وأجوبة.

التكامل الأفقي

التكامل الرأسي

مصادر التعلم

للمعلم

للطالب

القطع الطولية، وأيضاً تسجيل (م. خ) على خط منتصف الخلف لقطعة القصة العرضية.	
قدّر كمية القماش اللازمة لتنفيذ التصميم كاملاً.	٧
اطوِ المخطّط، واحتفظ به داخل مغلف مناسب، واكتب عليه البيانات اللازمة.	٨

الأسئلة

- ١ - صف الشكل الخارجي لتنورة منقّدة من تجميع قطع تنورة بقصات طولية، عرضها عند خط الحوض أقل من عرضها عند خط الذيل.
- ٢ - أين يمكن تصريف البنسات في التنورة ذات القصات الطولية؟
- ٣ - ما فائدة رسم توسيع (إفازيه) في خط الجنب لتنورة بقصات طولية؟
- ٤ - اذكر أهمية أن يكون طول القصة على خط الجنب متساوياً للجزأين (الأمامي، والخلفي).
- ٥ - صف شكل التصميم إذا رُسم خط القصة الطولية في الثلث القريب من خط الجنب بدلاً من الثلث القريب من خط المنتصف، حاول رسمه.
- ٦ - علل ما يأتي:
 - أ - ضرورة وجود السحاب على خط الجنب في التنورة ذات القطع الست.
 - ب - تعديل طول البنسات الأمامية والخلفية لينتهي عند خط القصة العرضية تماماً.
 - ج - وضع علامات الاتزان للقصات الطولية والعرضية على المخطّط، قبل فصل أجزائه.
- ٧ - انقل جزأي المخطّط (الأمام والخلف) الموجودين في الشكل المجاور إلى دفترك، ثم ارسم خطوطاً لتصاميم تتضمّن:
 - أ - قصة طولية.
 - ب - قصة عرضية.
 - ج - قصة عرضية وطولية.
 مع توضيح مكان تصريف البنسات.

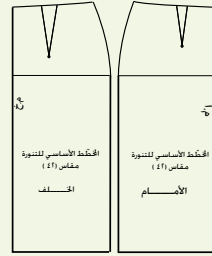

تعرفت أنه يمكنك تغيير تصميم التنورة حسب طريقة تصريف البنسات، فما الطرق التي يمكن بواسطتها الحصول على تصاميم متنوّعة للتنورة؟ كيف يتم الحصول عليها؟ ما الفرق بينها من حيث أساسيات الإعداد، والشكل الخارجي؟

١ الكسرات (Pleats)

الكسرة: ثنية في القماش تعطي توسيعاً، وتساعد على سهولة الحركة والمشى في أثناء ارتداء قطعة الملابس، بالإضافة إلى إعطائها تصاميم مختلفة.

تتكوّن الكسرة الواحدة من ثلاث طبقات من القماش؛ الطبقة الداخلية، والوسطى والخارجية التي تُعدّ جزءاً من التنورة، كما في الشكل (٦-٢)، ومن أجزائها أيضاً خط الثني الداخلي وخط الثني الخارجي، ويتحدد عمق الكسرة بالمسافة بين خط الثني الخارجي للكسرة وخط الثني الداخلي لها؛ أي الطبقة الوسطى من الكسرة، وتحدد المسافة الكلية للكسرة بين خط بدايتها وخط الثني الخارجي لها، وهي ضعف عمق الكسرة، ويُطلق على

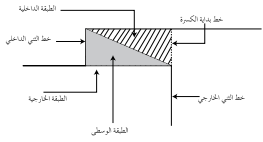

الشكل (٦-٢): أجزاء الكسرة.

البعد بين الكسرات وجه الكسرة والذي قد يساوي عمقها. وتظهر بأشكال مختلفة، منها:

١ الكسرات المتتالية باتجاه واحد (Knife Pleats): الكسرات المثنية باتجاه واحد، ويوجد أشكال مختلفة، منها:

١ الكسرة اللف المشبّع: تكون الكسرات متتالية، بحيث تبدأ الكسرة الثانية عند نهاية الكسرة الأولى، ويكون وجه الكسرة، مساوياً بقياس عمقها وبذلك تكون كمية القماش ثلاثة أضعاف قياس الحوض مهما اختلف عمق الكسرة

إجابات الأسئلة الواردة في المحتوى

النتائج الخاصة

- يوضّح المقصود بالكسرات.
- يتعرّف أشكال الكسرات وأجزائها.
- يبيّن الأمور الواجب مراعاتها عند اختيار الأقمشة لتنفيذ الكسرات.
- يصف التصميم المطلوب حسب الرسم.

المفاهيم والمصطلحات

الكسرة.

السلامة المهنية

استراتيجيات التدريس وإدارة الصف / المشغل

التدريس المباشر / عرض توضيحي

- التمهيد للموضوع بمراجعة سريعة للموضوع السابق.
- عرض المعلم نماذج ورقية للكسرات (يمكن تغيير شكلها بسهولة أمام الطلبة) بأشكالها المختلفة، ليشاهدها الطلبة، ويتعرّفوا المقصود بالكسرة (ثنية في القماش تُسهّل الحركة والمشى)، وأشكال الكسرات وأجزائها.

التعلم التعاوني / العمل الجماعي

- تقسيم الطلبة إلى مجموعات، ثم تعيين مقرر لكل مجموعة، ثم توزيع ورقة العمل (٢-٢) على كل مجموعة.
- طلب المعلم إلى مجموعات الطلبة الاستعانة بالكتاب المدرسي لتنفيذ ورقة العمل.
- تكليف مجموعات الطلبة بالمناقشة والحوار، ثم تدوين إجاباتها في ملفات الأعمال.
- عرض مقرر كل مجموعة ما تتوصل إليه مجموعته على بقية المجموعات (أشكال الكسرات وأسمائها، والأمور الواجب مراعاتها عند اختيار الأقمشة لتنفيذ الكسرات)، ثم مناقشتها بإشراف المعلم.
- متابعة المعلم مجموعات الطلبة ومشاركتها النقاش في أثناء العرض.
- لفت المعلم انتباه الطلبة إلى الشكل (٦-٢)، الذي يمثّل أجزاء الكسرة، والشكل (٢-١٣) الذي يوضّح أشكال الكسرات المتنوعة في قطع الملابس.
- تقويم الطلبة باختبار قصير.

التدريس المباشر / المحاضرة

- وصف المعلم التصميم المطلوب تحويره (تنورة بكسرتين من الأمام، وفقسة في منتصف الخلف)، ومراحل التحوير، تبعاً للتسلسل الموجود في التمرين.

مراعاة الفروق الفردية

علاج

إثراء

استراتيجيات التقويم وأدواته

- استراتيجية التقويم: القلم والورقة.
- أداة التقويم: اختبار (٥-٢).

التكامل الأفقي

التكامل الرأسي

مصادر التعلم

للمعلم

للطالب

كما في الشكل (٧-٢).

٢. الكسر المتبادل: كسرات متتالية باتجاه واحد، ويكون البعد بين الكسرات أكثر من عمق الكسرة، كما في الشكل (٨-٢).

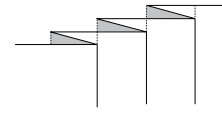

الشكل (٧-٢): الكسر اللف المشيع.

٣. الكسر المترابك: كسرات باتجاه واحد ويكون البعد بين الكسرات أقل من عمقها، ويُطلق عليه كسرات الأورديون، كما في الشكل (٩-٢).

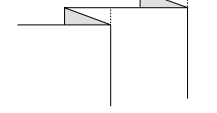

الشكل (٨-٢): الكسر المتبادل.

كسرات باتجاه مختلف معاكس (فقسات) (Box pleats): تتثنى الكسرات، بحيث تتلاقى كل كسرتين على الوجه الصحيح للقماش، وتُسمى فقسه داخلية (كسرات مخفية غير ظاهرة)، كما في الشكل (١٠-٢).

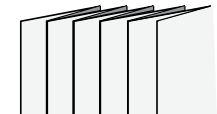

الشكل (٩-٢): الكسر المترابك.

وقد تُثنى الكسرات، بحيث تتلاقى على الوجه الخلفي للقماش؛ أي (تكون خطوط الثني متباعدة على الوجه الصحيح للقماش)، وتُسمى فقسه خارجية، كما في الشكل (١١-٢).

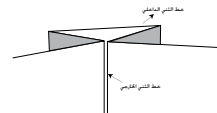

الشكل (١٠-٢): فقسه داخلية.

كسرات مروحية (Sunburst pleats): تُستخدم في التصاميم الدائرية، وتدرج في عمقها من الخصر، حيث يكون عمق الكسرة من الأعلى أقل منه في الأسفل، كما في الشكل (١٢-٢). ويثبت خط الكسرات بشكل دائم بطرق خاصة؛

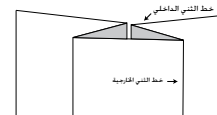

الشكل (١١-٢): فقسه خارجية.

١١٠

لذا، يُفضل اختيار الأقمشة المناسبة للغرض. تظهر الكسرات في الشكل النهائي للننورة بأشكال متعددة، كما في الشكل (١٣-٢)، ومنها:

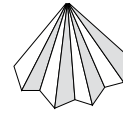

الشكل (١٢-٢): الكسرات المروحية.

أ	ب	ج	د
كسرات مكوية جيداً، وبخياطة على الحافة المشية للكسرة	كسرات (فقسات) بخياطات تجميلية للجزء المغلق منها	كسرات مكوية جيداً (سائبة أو مثبتة حسب التصميم)	كسرات غير محددة بخياطة عملياً الكي؛ أي المثبتة فقط في خط الخصر (الكمز) ودون كي ثباتها

الشكل (١٣-٢): أشكال الكسرات.

الأمر الواجب مراعاتها عند اختيار الأقمشة لتنفيذ الكسرات

١. أن تكون الأقمشة قابلة للثني؛ إذ، توجد أقمشة يمكن ثنيها بسهولة مهما كان سمكها، كالأقمشة الصوفية، وتوجد أقمشة صناعية، مثل: قماش الإكريليك الذي يقاوم الاتناء؛ إذ، من الصعب عمل كسرات مكوية جيداً باستعماله، وكذلك الحال في الأقمشة المحبوكة وخاصة الثقيلة والخشنة.
٢. إمكانية الاكتفاء بتنظيف قطع الملابس ذات الكسرات تنظيفاً جافاً؛ لأن الغسيل يزيل حافة ثني الكسرة، وبالتالي يتطلب إعادة كي الكسرات جهداً. ويمكن تجنب ذلك بتنفيذ خياطات على حافات الكسرات، كما في الشكل (٢-١٣/أ).

١١١

النتائج الخاصة

- يصف التصميم المطلوب حسب الرسم.
- يرسم خطوط التصميم (اللفسات) على المخطط الورقي من الأمام والخلف.
- يجهز المخطط النهائي للتصميم.
- يقدّر كمية القماش المطلوبة لتنفيذ التصميم.
- يحفظ المخطط النهائي بصورة صحيحة.

المفاهيم والمصطلحات

السلامة المهنية

- الالتزام بتعليمات السلامة المهنية في أثناء استخدام أدوات الرسم والقياس والمقصات في المشغل.

استراتيجيات التدريس وإدارة الصف / المشغل

التدريس المباشر / التدريبات والتمارين

- التمهيد للتمرين بمراجعة الموضوع السابق، ثم طرح الأسئلة الآتية:
 - عرّف الكسرة.
 - عدد أشكال الكسرات المتتالية باتجاه واحد.
 - ما الأمور الواجب مراعاتها عند اختيار الأقمشة التي ستُنقَد عليها الكسرات؟
- استماع المعلم إلى إجابات الطلبة، ومناقشتها.
- عرض المعلم نموذجاً معداً مسبقاً لتصميم التنورة المطلوب تنفيذه، ليشاهده الطلبة ويصفوه؛ تمهيداً لتنفيذه.
- مناقشة المعلومات الخاصة بالتمرين (٢-٦)، وخطوات العمل والنقاط الحاكمة التي توضّح مراحل تنفيذ التمرين على نحو متسلسل صحيح.
- تنفيذ المعلم التمرين (٢-٦) أمام الطلبة (يمكن لأكثر من طالب تنفيذ هذا التمرين أمام زملاء).
- تكليف الطلبة تنفيذ التمرين - بصورة فردية - كما ورد في الكتاب المدرسي، حسب تسلسل خطوات العمل، ومراعاة النقاط الحاكمة، والزمن اللازم للتنفيذ.
- متابعة المعلم أداء الطلبة، والمشاركة في نقاشهم في أثناء تنفيذ التمرين، واستخدام قوائم الرصد لتقويمهم.
- حفظ الطلبة النتائج في ملفات الأعمال بطريقة صحيحة.

تحويل المخطط الأساسي إلى مخطط تنورة بكسرتين من الأمام، ولفسة في منتصف الخلف

تمرين
٢-٦

يتوقع منك بعد الانتهاء من هذا التمرين أن:

- تصف التصميم المطلوب حسب الرسم.
- ترسم خطوط التصميم (اللفسات) على المخطط الورقي من الأمام والخلف.
- تجهز المخطط النهائي للتصميم.
- تقدر كمية القماش المطلوبة لتنفيذ التصميم.
- تحفظ المخطط النهائي بصورة صحيحة.

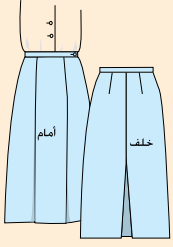

المعلومات الأساسية
يُمثّل الشكل المجاور تنورة مستقيمة بكسرتين من الأمام، ولفسة في منتصف الخلف، وكمر مستقيم بعروة ووزر وسحاب على الجنب. ولرسم الكسرة أو اللفسة، لا بد من تحديد مكانها، وشكلها وعمقها، وفي حالة رسم الكسرة أو اللفسة على خط منتصف الأمام أو الخلف، يُضاف على المخطط مقدار عمقها، أما إذا رُسِمَت على الخطوط الداخلية في المخطط فيُضاف على المخطط ضعف عمقها.

مستلزمات تنفيذ التمرين

الأدوات والتجهيزات	المواد
- أدوات الرسم والقياس	- المخطط الأساسي للتنورة - ورق رسم المخططات
الرسم التوضيحية	خطوات العمل والنقاط الحاكمة
	١ - انقل المخطط الأساسي للتنورة من الورق المقوى إلى ورق رسم المخططات، وارسم

١١٢

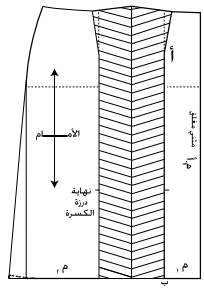

الشكل (٣)

الكسرة الأيمن، ومُدّها إلى الأعلى بحيث يبعد كل منهما عن الآخر مسافة عمق الكسرة (٨) سم (من الممكن زيادة هذه الكمية أو تقليلها) حسب الرغبة كما في الشكل (٣).

٧ ارسم إشارة الكسرة على شكل خطوط متوازية مائلة، بحيث تصل الإشارة بين خط الكسرة الأيمن ووسطها والخط الأيسر لها، كما في الشكل (٣).

٨ ثبت القطعة (٢م)، وليكن خط الذيل منطبقاً على امتداد خط الذيل للقطعة الأولى، وخط القطعة (٢م) منطبقاً على خط الكسرة الأيسر.

٩ ارسم حول المخطط، وانقل علامات الاتزان، ثم ارفع المخطط.

١٠ اكسب البيانات اللازمة على المخطط، مع مراعاة نقل علامة نهاية درزة إغلاق الكسرة، بالإضافة إلى علامات الاتزان الأخرى.

١١ ارسم مسافات الخياطة حول أجزاء المخطط، كما في تجهيز المخطط النهائي.

١٢ قُص على الخطوط الخارجية لمسافات الخياطة للمخطط باستثناء خط الخصر؛ إذ، يتم نفي الكسرة مؤقتاً باتجاه خط منتصف الأمام؛ لينطبق خطها الأيمن على خطها الأيسر تماماً.

١٣ قُص على خط مسافة خياطة الخصر، ثم افتح الكسرة.

ثانياً: تحويل المخطط الخلفي للتنورة:

١ ارسم على ورقة رسم مخططات جديدة ثلاثة خطوط موازية للحافة اليسرى، بحيث يكون البعد بينها (٨) سم

١١٤

إجابات الأسئلة الواردة في المحتوى

الملاحق

ملحق أدوات التقويم (٢-٦).

مراعاة الفروق الفردية

علاج

إثراء

– تكليف الطلبة بتحويل المخطط الأساسي إلى مخطط تنورة بفقسة من الأمام وبنسات في الخلف.

استراتيجيات التقويم وأدواته

- استراتيجية التقويم: التقويم المعتمد على الأداء.
- أداة التقويم: قائمة رصد (٢-٦).

التكامل الأفقي

التكامل الرأسي

مصادر التعلم

للمعلم

– موقع مجلة بوردا الإلكتروني:

– www.burdastyle.com

للطالب

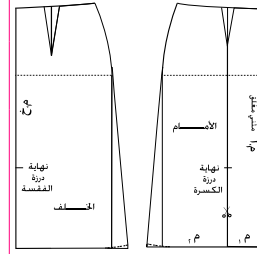

الشكل (١)



الشكل (٢)

- توسيعاً (إغازيه) في خط الذيل مقداره (٢,٥) سم، كما في الشكل (١).
- قُص على الخطوط الخارجية للمخطط للجزأين (الأمامي والخلفي).
- أولاً: تحويل المخطط الأمامي للتنورة عين مكان الكعسة على الجزء الأمامي من المخطط، متفذاً الخطوط (٣-٦)، كما في تمرين القصات الطولية السابقة، وكما في الشكل (٢)، مع مراعاة أنه يمكن تغيير مكان خط الكعسة حسب التصميم المطلوب (دون رسم خط اتجاه النسيج).
- حدّد نقطة نهاية درزة طول الكعسة في الجزء الأمامي، بحيث تبعد مسافة (٣٠) سم مثلاً عن خط الذيل.
- قُص حول الخطوط الخارجية للمخطط، مع فصل القطعتين (٢م، ١م) عن بعضهما، مراعيًا تفريغ البنسات.
- ثبت القطعة (١م) على ورقة رسم مخططات جديدة، بحيث ينطبق خط منتصف الأمم على حافة الورقة اليمنى مع ترك مسافة (٥) سم تقريباً لثنية الذيل.
- ارسم حول المخطط، ثم ارفعه، مراعيًا نقل البيانات على المخطط الجديد، وضع النقطة (أ) عند نقطة رأس البنسة، والنقطة (ب) على خط الذيل، كما في الشكل (٣).
- ارسم خطين يوزيان الخط (أ ب) الذي يُمثّل خط

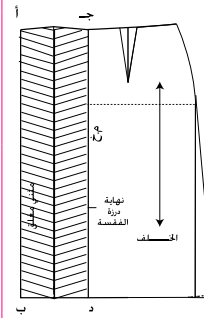

الشكل (٤)

- (من الممكن زيادة هذه الكمية أو تقليلها).
- ارسم إشارة الفقس، بحيث تصل بين خطّي الفقس كما في الكعسة المفتوحة؛ أي على شكل خطوط متوازية مائلة كما في الشكل (٤)، بحيث تصل الإشارة بين الخط الأيمن للفقس ووسطها والخط الأيسر لها.
- ثبت مخطط الخلف، بحيث ينطبق خط منتصف الخلف على الخط الأيمن للفقس.
- ارسم حول المخطط، وانقل علامات الاتزان، ثم ارفع المخطط، وكتب بيانات الخياطة على المخطط الجديد، كما في الشكل (٤).
- حدّد على المخطط نقطة نهاية إغلاق الفقس، تبعد (٣٠) سم عن خط الذيل (أو حسب الرغبة).
- عين النقطتين (أ، ب) على خط الفقس الأيسر والنقطتين (ج، د) على خط الفقس الأيمن.
- ارسم مسافات الخياطة حول المخطط، وقُص على الخطوط الخارجية لمسافات الخياطة باستثناء خط الخصر (كما في مخطط الأمام من هذا التمرين).
- اثن الفقس مؤقتاً، بحيث ينطبق الخط (ج د) على الخط (أ ب)، وليكن اتجاه الفقس باتجاه خط الجنب، واثن البنسة مؤقتاً، كما في تجهيز المخطط النهائي للتنورة المستقيمة.
- قُص على خط مسافة خياطة الخصر، ثم افتح البنسة والفقس.
- ارسم الكمر المستقيم، وقدر كمية القماش اللازمة لتنفيذ التصميم، واحفظ المخطط، كما مرّ معك سابقاً.

النتائج الخاصة

- يُنفذ خياطة الكسرات والفقسات ثم يكيها.
- يُنفذ الدرزات التجميلية للكسرات والفقسات.

المفاهيم والمصطلحات

السلامة المهنية

- الالتزام بتعليمات السلامة المهنية في أثناء استخدام آلات الخياطة والكي في المشغل.

استراتيجيات التدريس وإدارة الصف/ المشغل

التدريس المباشر/ عرض توضيحي

- التمهيد للتمرين بمراجعة سريعة للموضوع السابق (تحويل المخطط الأساسي للتنورة بكسرتين من الأمام وفقسة من الخلف)، واستعراض المخطط الذي نفذه المعلم والطلبة.
- مناقشة المعلومات الخاصة بالتمرين (٢-٧)، وخطوات العمل، والنقاط الحاكمة التي توضّح مراحل تنفيذ التمرين على نحو متسلسل صحيح.
- تنفيذ تمرين (خياطة الكسرات والفقسات وكيها) أمام الطلبة، مع تكبيرهم بأدوات الكي الخاصة بتثبيت الكسرات بعد كيها.
- متابعة الطلبة مراحل خياطة الكسرات والفقسات وكيها، والدرزات الخاصة بها.

التدريس المباشر/ التدرّيات والتمارين

- تكليف الطلبة تنفيذ التمرين (٢-٧) - بصورة فردية - كما ورد في الكتاب المدرسي، حسب تسلسل خطوات العمل، ومراعاة النقاط الحاكمة، والزمن اللازم للتنفيذ.
- متابعة المعلم أداء الطلبة والتجول بينهم في أثناء التنفيذ، ومشاركتهم النقاش في أثناء تنفيذ التمارين، مع التأكيد على ضرورة الالتزام بتعليمات السلامة المهنية في أثناء استخدام آلات الخياطة وأجهزة الكي.
- تقويم المعلم الطلبة باستخدام قوائم رصد.
- التعلم عن طريق النشاط/ التدرّيب
- تقسيم الطلبة إلى مجموعات عمل، ثم تعيين مقرر لكل منها.
- تكليف مجموعات الطلبة بتنفيذ تمرين الممارسة المرفق بالتمرين.
- عرض كل مجموعة ما نفذته، ثم تقويم المعلم له.

خياطة الكسرات والفقسات وكيها

تمرين
٧-٢

يتوقّع منك بعد الانتهاء من هذا التمرين أن:

- تنفّذ خياطة الكسرات والفقسات وكيها.
- تنفّذ الدرزات التجميلية للكسرات والفقسات.

المعلومات الأساسية

الكسرات: ثياب في القماش بأشكال مختلفة حسب تصميم قطعة الملابس، و يمكن زخرفة الكسرات بخياطات تجميلية على الوجه الصحيح للقماش. وعادة تُنم الدرزات التجميلية للكسرات والفقسات من الأسفل إلى الأعلى للحيلولة دون مطّ القماش أو شدّه، ويتم عادة ثني ذيل التنورة أولاً قبل كيّ الكسرات والفقسات، ويُفضّل استعمال خيوط حريرية في سراحة الكسرات لئلا يترك أثراً فيها بعد كيها.

مستلزمات تنفيذ التمرين

الأدوات والتجهيزات	المواد
- آلة خياطة مجهزة بالخيوط	- مخطّط ورقي للكسرات والفقسات
- أدوات الكي وتجهيزاته	- شرائط من الكرتون
- أدوات الخياطة	- (٥) قطع من القماش الخام أو الكتان
	السادة (٢٥ × ٢٥) سم

الرقم	خطوات العمل والنقاط الحاكمة	الرسوم التوضيحية
١	أولاً : خياطة الكسرات على الوجه الخلفي للقماش: ضع مخطّط الكسرات فوق قطعة القماش المفردة (طبقة واحدة) وعلى وجهها الصحيح.	

١١٦

	٢	أكو على الوجه الخلفي لقماش الكسرات باستعمال فوطة جافّة، كما في الشكل (٤)، برفق؛ للحصول على كيّ خفيف لها، ثم اكو باستعمال فوطة رطبة، واستمر في الكيّ حتى تجف القطعة ولا تحرك الكسرات حتى تبرد.
	٣	كّر عملية الكيّ على الوجه الصحيح للقماش.
	٤	اقلب القطعة على الوجه الآخر، ثم ضع شرائط من الكرتون أسفل ثنية الكسرة، وكّر عملية الكيّ باستعمال فوطة الكيّ، كما في الشكل (٥)، لإزالة الأثر الذي تتركه حافّة الكسرة في الوجه الصحيح للقماش نتيجة الكيّ، وعند كيّ الكسرات المتباعدة يمكن رفع طرف الكسرة وكيّ القماش أسفلها.
	(٢) كيّ الفقسات	كّر الخطوات (١-٤)، كما في كيّ الكسرات الموضحة في الأشكال (٦-٧-٨).
	رابعاً : الدرزات التجميلية للكسرات	١
	نفّذ خياطة الكسرات وكيها، كما مرّ سابقاً في هذا التمرين.	٢
	حدّد نقطة نهاية طول الدرزة التجميلية للكسرات، ثم اغرز إبرسة الآلة في ثنية الكسرة تماماً وعلى وجهها الصحيح.	٣
	ادرز (٣-٤) غرز بشكل مائل للأعلى، كما في الشكل (٩)، أو بشكل أفقي حسب الرغبة، ثم انزل الإبرة في القماش، وارفع القدم الضاغطة، ولّف القماش	

١١٨

إجابات الأسئلة الواردة في المحتوى

الملاحق

ملحق أدوات التقويم (٢-٧).

مراعاة الفروق الفردية

علاج

إثراء

– تكليف الطلبة بتنفيذ خياطة الكسرات أو الفقسات باستخدام أقمشة متوسطة السمك وكيها.

استراتيجيات التقويم وأدواته

- استراتيجية التقويم: التقويم المعتمد على الأداء.
- أداة التقويم: قائمة رصد (٢-٧).

التكامل الأفقي

التكامل الرأسي

مصادر التعلم

للمعلم

– موقع شركة سنجر الإلكتروني:

–www. Singer.co.com

للطالب

٢	انقل علامات الكسرات وخطوطها من المخطّط لتظهر على الوجه الخلفي للقماش باستعمال ورق كربون الخياطة والدراجة أو باستعمال غرزة الباصّة كما في الشكل (١).
٣	اثن الكسرة بحيث يكون الوجه الخلفي للقماش إلى الخارج، وخط الكسرة منطبقين، كما في الشكل (٢)، ثم ثبت الكسرة بالدبابيس.
٤	سرج قريباً من خط درزة الكسرة حتى نهاية القطعة كما في الشكل (٢).
٥	ادرز على خط الكسرة من الأعلى إلى نهاية درزة الكسرة، كما في الشكل (٢)، مثبتاً بداية درزة الكسرة ونهايتها.
ثانياً : خياطة الفقسات	
١	كزّر الخطوات من (١-٥)، كما في خياطة الكسرات.
٢	ثبت خط منتصف الكسرة على خط خياطتها باستعمال الدبابيس، ثم سرجها، كما في الشكل (٣) فتحصل بذلك على فقسه.
ثالثاً : كي الكسرات والفقسات	
١	(١) كي الكسرات اضبط المكواة على درجة الحرارة المناسبة للقماش، واختبر درجة حرارتها على قصاصة من القماش المستعمل.

٤	(درزة زاوية) لإكمال الدرزة للأعلى، مراعيًا أن تكون الدرزة موازية لثنية الكسرة تمامًا، كما في الشكل (٩).
٥	ثبت نهاية الدرزة التجميلية من الأعلى بالغرزة الراجعة.
٥	اسحب طرفي الخيطين معاً في بداية الدرزة إلى الوجه الخلفي للقماش، واربطهما معاً، ثم قصّ الخيطين على بعد (١) سم من العقدة.
٦	كزّر الخطوات السابقة لتنفيذ الدرزة التجميلية لباقي الكسرات.
٧	اكرّ القطعة، واحتفظ بها.
خامساً: الدرزة التجميلية للفقسات	
١	نقذ خياطة الفقسات وكيها، كما مرّ في هذا التمرين.
٢	نقذ الدرزة التجميلية للفقسات، كما في الدرزة التجميلية للكسرات، مراعيًا أن يكون اتجاه الدرزة لسكل من جهتي الفقس من الأعلى إلى الأعلى، كما في الشكل (١٠)، على أن تكون بداية الدرزة لكل جهة بانزال الإبرة في منتصف الفقس، وادرز (٤-٥) غرز بشكل أفقي أو مائل حسب الرغبة، ثم للأعلى وبموازاة خط منتصف الفقس، وثبت نهاية الدرزة بالغرزة الراجعة، بحيث يكون عدد الغرز الأفقية (أو المائلة) في الجهة اليسرى مساوياً لعدد الغرز في الجهة اليمنى لكل فقس، كما في الشكل (١٠)، وهذا يتطلب تنفيذ الدرزة ببطء وبدقة.

النتائج الخاصة

- يتعرّف مفهوم الزم.
- يبيّن أنواع الزم.
- يقارن بين الأشكال المتنوعة لتنانير الزم.
- يصف التصميم المطلوب حسب الرسم.
- يرسم خطوط التصميم النهائي.
- يقدر كمية القماش المطلوبة لتنفيذ التصميم.

المفاهيم والمصطلحات

الزم، التشريب البسيط، التشريب المتوسط.

السلامة المهنية

- الالتزام بتعليمات السلامة المهنية في أثناء العمل داخل المشغل.

استراتيجيات التدريس وإدارة الصف / المشغل

التدريس المباشر / أسئلة وأجوبة

- التمهيد بتذكير الطلبة بالمعلومات التي درسوها في المستوى الأول، وتتعلق بطريقة تنفيذ الزم آلياً، وتركيب المطاط، والانتساع الناتج بعد عملية الخياطة، وربطها بالموضوع الحالي، ثم عرض صور لأزياء تحتوي على زم في أجزاء مختلفة من قطع الملابس، ثم طرح الأسئلة الآتية:
- ما المقصود بالزم؟
- حدّد أثر سمك القماش في كمية الزم.
- ما أنواع الزم؟
- أين موضعه من قطع الملابس؟
- استماع المعلم إلى إجابات الطلبة ومناقشتها، للتوصل إلى تعريف لمفهوم الزم (زيادة في عرض المخطط قبل قصه على القماش)، واستنتاج أنه كلما زاد سمك القماش قلت كمية الزم، لتسهيل تركيب الكمر، وأن من أنواع الزم: التشريب البسيط، والتشريب المتوسط (يكون الزم في الكم والتنورة وغيرهما).

التدريس المباشر / التدريبات و التمارين

- مناقشة المعلومات الخاصة بالتمرين (٢-٨)، وخطوات العمل، والنقاط الحاكمة التي توضح مراحل تنفيذ التمرين على نحو متسلسل صحيح.
- تنفيذ المعلم تمرين (تحوير المخطط الأساسي للتنورة إلى مخطط تنورة مثثة على شكل مخروط مع زم على الخصر) أمام الطلبة.
- تكليف الطلبة بتنفيذ التمرين كما ورد في الكتاب المدرسي، ضمن الزم المحدد.
- متابعة المعلم أداء الطلبة، ومشاركتهم النقاش في أثناء تنفيذ التمرين، واستخدام قوائم الرصد لتقويمهم.

- ٣ اسحب طرفي خيطي الإبرة في بداية الدرزتين إلى الوجه الخلفي للقطعة، ثم اربطهما مع خيطي المكوّك في الأسفل؛ لتثبيت بداية الدرزة التجميلية للفقسة، ثم قصّ أطراف الخيوط الأربعة معاً على بعد (١) سم من العقدتين.
- ٤ كزّر الخطوات نفسها لتنفيذ الدرزة التجميلية لباقي الفقسات.
- ٥ اكور القطعة، واحتفظ بها.

تمارين ممارسة

- ١ - نفذ الكسرات الساتبة على الوجه الصحيح للقماش التي يتم تثبيتها بواسطة خياطة عرضية كالكم، مستعيناً بالرسم التوضيحية والخطوات التي أمامك.

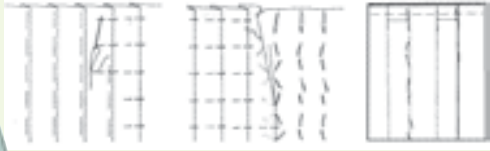

- ٢ - نفذ الدرزة التجميلية على حافة الخط الخارجي للكسرات الساتبة، كما في الشكل المجاور.

الزم (Gathering)

تتطلب التنورة الزمّ زيادة في عرض المخطط، وتعتمد كمية الزمّ في التنورة على سمك القماش، ففي الأقمشة السمكية، تكون كمية الزمّ محدودة لتسهيل تركيب الكمر، أما في الأقمشة الرقيقة فقد يصل عرض التنورة الزمّ إلى ثلاثة أضعاف قياس محيط الحوض أو أكثر.

١٢٠

تحوير المخطط الأساسي للتنورة إلى مخطط تنورة مثثة على شكل مخروط مع زمّ على الخصر

تمرين ٨-٢

يوقع منك بعد الانتهاء من هذا التمرين أن:

- تصف التصميم المطلوب.
- ترسم خطوط التصميم النهائي.
- تقدر كمية القماش اللازمة لتنفيذ التصميم.

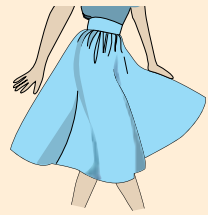

المعلومات الأساسية
يُمثّل الشكل المجاور التنورة المثثة على شكل مخروط مع زمّ على الخصر وكمر مستقيم، وتمتاز بأن محيط ذيلها أكثر من عرضها من الأعلى، ولتوسيع محيط الذيل، يمكن إضافة زمّ خفيف على الخصر.

مستلزمات تنفيذ التمرين

الأدوات والتهيزات

- أدوات الرسم والقياس

المواد

- المخطط الأساسي للتنورة
- ورق رسم المخططات

الرسوم التوضيحية

الرقم خطوات العمل والنقاط الحاكمة

- ١ انقل المخطط الأساسي الأمامي للتنورة إلى ورق رسم جديد.
- ٢ ارسم ثلاثة خطوط تقسم المخطط طولياً إلى أربعة أقسام، وليس من الضروري أن تكون الأقسام متساوية، كما في الشكل (١).

١٢٢

إجابات الأسئلة الواردة في المحتوى

الملاحق ملحق أدوات التقويم (٢-٨).

مراعاة الفروق الفردية

علاج

إثراء

استراتيجيات التقويم وأدواته

- استراتيجية التقويم: القلم والورقة.
- أداة التقويم: اختبار (٢-٨).

التكامل الأفقي

التكامل الرأسي

- كتاب إنتاج الملابس، المستوى الأول، الوحدة الثالثة، الغرز الآلية.

مصادر التعلّم

للمعلّم

للطالب

- أ أنواع الزمّ: يوجد الزمّ في أجزاء مختلفة من قطع الملابس وغيرها، كما في الخصر، وسوار الكم، وخط الكتف، وتتم عملية الزمّ لخياطة قطعتين من القماش معاً مختلفتي الطول، وتوجد منه أنواع مختلفة تبعاً لاختلاف طول القطعتين، مثل:
- التشريب البسيط: يكون الاختلاف بين طول القطعتين بسيطاً كما في خياطة الكتف الأمامي مع الخلفي في البلوزة، أو عند خياطة الكمر في التنورة بعد تحويل قيمة النسبة إلى تشريب بسيط (زمّ بسيط).
 - التشريب المتوسط: يكون الاختلاف بين الطولين أكبر، مثل: خياطة الكم مع حفرة الإبط.
 - الزمّ: يكون الفرق بين طول القطعتين ضعيفين أو أكثر، وقد يصل إلى ستة أضعاف في الأقمشة الخفيفة.

ب التنورة الزمّ على شكل مستطيل: يوجد نوعان من التنانير الزمّ على شكل مستطيل؛ فقد يكون الزمّ خفيفاً، وفي هذه الحالة، يكون عرض التنورة مساوياً لدوران الحوض مضافاً إليه مقدار الزمّ الذي يتراوح من (٢٠-٦٠) سم، كما في الشكل (١-٢).

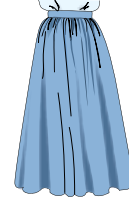

الشكل (١-٢):

تنورة زمّ على شكل مستطيل.

وقد يكون الزمّ كثيفاً؛ إذ، يصل عرض التنورة إلى ثلاثة أضعاف محيط الحوض، أو أكثر. وقد يتم وصل قطع من القماش معاً للحصول على العرض المطلوب، وفي بعض الأقمشة يكون عرض القماش، باتجاه طول التنورة، حيث تكون حاشية القماش باتجاه خط الخصر، أو خط الذيل خاصة في حالة القموش على شكل كتار في القماش.

ج التنورة الزمّ باستعمال مخطّط التنورة المستقيمة: في هذه الحالة، قد يوزّع الزمّ على خط الخصر كاملاً أو في منطقة محدّدة عليه حسب التصميم، وهنا يفضل إلغاء خط الجنب في أعلى الحوض ليصبح مستقيماً؛ إذ، يعطي الزمّ توسيعاً عند خط الحوض.

٣	اكتب أرقام القطع (١، ٢، ٣، ٤) على أجزاء المخطّط كما في الشكل (١)، وسجّل (أ.م) على خط منتصف الأمام.
٤	فُصّ الخطوط الخارجية للمخطّط، ثم فُصّ على الخطوط الداخلية، بحيث تفصل القطع عن بعضها مع تفرغ النسبة.
٥	ثبّت القطعة (١) على ورقة رسم مخطّطات جديدة، بحيث ينطبق خط (أ.م) على حافة الورق.
٦	ارسم حول القطعة، ثم ارفع المخطّط.
٧	سجّل (أ.م) مثنياً مغلقاً على خط منتصف الأمام على الورقة الجديدة، واكتب رقم (١) على القطعة المرسومة.
٨	اكتب الرمز (أ، ب) على المخطّط المرسوم، كما في الشكل (٢).
٩	ارسم خطاً يبعد عن الخط الأيسر للقطعة (١)؛ أي عن الخط (أ ب) مقدار (٤) سم من نقطة (أ)، و(٨) سم من نقطة (ب)، ومُدّه على استقامته من الجهتين.
١٠	اثنِ الخط (أ ب) بوضعه على الخط المرسوم على شكل كسرة مؤقتة.
١١	ثبّت القطعة (٢)، بحيث تلامس حافتيها القطعة (١) تماماً.
١٢	ارسم حول القطعة (٢)، ثم ارفعها.

النتائج الخاصة

- ينفذ خياطة الزم.
- ينفذ خياطة التشريب البسيط.
- ينفذ خياطة التشريب المتوسط في جزء محصور من القطعة.

المفاهيم والمصطلحات

السلامة المهنية

- الالتزام بتعليمات السلامة المهنية في أثناء استخدام آلات الخياطة وأجهزة الكي في المشغل.

استراتيجيات التدريس وإدارة الصف / المشغل

التدريس المباشر / أسئلة وأجوبة

- التمهيد بمراجعة سريعة للموضوع السابق، ثم طرح السؤالين الآتيين:
 - عدد أنواع الزم.
 - وضح مراحل تجهيز مخطط تنورة الزم باستعمال مخطط تنورة مستقيمة.
- استماع المعلم إلى إجابات الطلبة، ومناقشتها.
- التعلم عن طريق النشاط / التدريب
 - مناقشة المعلومات الخاصة بالتمرين (٢-٩)، وخطوات العمل، والنقاط الحاكمة التي توضح مراحل تنفيذ التمرين على نحو متسلسل صحيح.
 - عرض المعلم نماذج معدة مسبقاً لأنواع الزم، ليشاركها الطلبة، ويميزوا هذه الأنواع من حيث كمية الاتساع الموجودة فيها.
 - تنفيذ المعلم التمرين (٢-٩) أمام الطلبة (يمكن لأكثر من طالب تنفيذ هذا التمرين أمام الزملاء).
 - تكليف الطلبة بتنفيذ التمرين كما ورد في الكتاب المدرسي، حسب تسلسل خطوات العمل، ومراعاة النقاط الحاكمة، والزمن اللازم للتنفيذ.
 - التجول بين الطلبة، ومتابعة أعمالهم، ومشاركتهم النقاش في أثناء تنفيذ التمرين، مع التأكيد على ضرورة الالتزام بتعليمات السلامة المهنية في أثناء العمل داخل المشغل.
 - حفظ الطلبة العينات في ملفات الأعمال، لتقومها فيما بعد.



الشكل (٣)

- ١٣ افتح الكسرة الموقفة.
- ١٤ نفذ الخطوات (٩-١٣) لتثبيت باقي القطع.
- ١٥ ارسم خط الخصر، بوصل الخط بين أجزاء القطع وكذلك خط الذيل بخط منحني.
- ١٦ ارسم توسيعاً في خط الجنب (إيفازيه) مقداره (٤) سم عند خط الذيل، مراعيًا أن يكون خط الجنب مستقيماً وليس منحنياً، وذلك بوصل نقطة الخصر مع نقطة ص كما في الشكل (٢).
- ١٧ اكتب البيانات اللازمة على المخطط.
- ١٨ ارسم مسافات الخياطة حول المخطط، ثم قص على الخطوط الخارجية لمسافات الخياطة.
- ١٩ نفذ الخطوات السابقة لرسم مخطط الخلف للتورة كما في الشكلين (٣، ٤).
- ٢٠ قدر كمية القماش اللازمة، واحفظ المخطط داخل مغلف، وسجل البيانات اللازمة عليه.

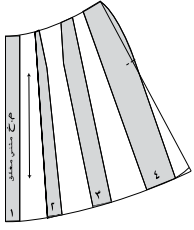

الشكل (٤)

١٢٤



الشكل (١)

- (١٣ سم مع ١٢ سم)، وعلامات الاتزان (إن وجدت)، وخط البداية والنهاية، وتوضع الدبابيس بشكل عمودي مع خط الخياطة وعلى مسافات متقاربة، كما في الشكل (١).
- ٢ اضبط آلة الخياطة لتعطي غرزة مستقيمة متوسطة الطول، وادرز على بعد (١,٥) سم من الحافة العليا، مراعيًا تطابق حافتا القماش العليا، وشد قماش الطبقة العليا بأصابعك على جانبي الإبرة لتجنب تكوّن ثنيات في القماش في أثناء الدرزة، مع الانتباه إلى ضرورة إزالة الدبابيس كلما اقتربت الدرزة منها، ووضعها في مكانها المناسب.
- ٣ اكور القطعة، وافتح مسافة الخياطة، ثم احتفظ بها في ملفك. ثانياً: التشريب المتوسط
- ١ اضبط آلة الخياطة لتنفيذ غرزة الزم (جرّب الغرزة لضبطها على قطعة قماش خارجية ومن نوع القماش المستعمل)، ثم حدّد علامات الاتزان على كل من القطعتين المجزّعتين لتنفيذ التشريب المتوسط، بحيث تبعد كل نقطة (٢,٥) سم عن حافة القماش، كما في الشكل (١)، وادرز بين علامتي الاتزان على بعد (١) سم من الحافة العليا للقطعة الأطول والتي قياس عرضها (٢٠) سم، وعلى الوجه الصحيح لها.
- ٢ اسحب خيط المكوك لزم القطعة، بحيث تصبح المسافة بين علامتي الاتزان للقطعتين متساوية.
- ٣ ثبت القطعتين معاً باستعمال الدبابيس، بحيث تتطابق علامات الاتزان، والحواف العليا، ونهايتنا طول



الشكل (٢)

١٢٦

إجابات الأسئلة الواردة في المحتوى

يوقّع منك بعد الانتهاء من هذا التمرين أن:

- تنفّذ خياطة التشريب البسيط.
- تنفّذ خياطة التشريب المتوسط في جزء محصور من القطعة.
- تنفّذ خياطة الرّم.

المعلومات الأساسية

يتطلب الرّم تنفيذ خطّين من الدرزة وذلك بزيادة طول غرزة الرّم عن الطول المستعمل للخياطة العادية. فيتراوح طول الغرزة (٣-٤) مم للأقمشة المتوسطة، أما الأقمشة الرقيقة أو الشفافة فطول الغرزة (٥-٢,٣) مم. ولتسهيل سحب خيوط الرّم (خيوط المكوّك) يُخفّف الضغط على الخيط العلوي قليلاً. أما التشريب المتوسط فننّفذ بخط واحد من درزة الرّم.

و يتم التشريب البسيط مباشرة بالخياطة العادية دون تنفيذ غرزة الرّم. وقد ينفذ الرّم، أو التشريب على طول القطعة، أو يكون محصوراً في جزء معيّن من القطعة حسب التصميم.

مستلزمات تنفيذ التمرين

الرقم	خطوات العمل والنقاط الحاكمة	الرسم التوضيحية
١	أولاً: التشريب البسيط ثبّتت القطعة التي أبعادها (١٣×٨) سم فوق القطعة التي أبعادها (١٢×٨) سم باستخدام الدبابيس بحيث تتطابق الحافات التي قياسها	

مراعاة الفروق الفردية

علاج

إثراء

- تكليف الطلبة بتنفيذ الرّم على أقمشة مختلفة السمك.

استراتيجيات التقويم وأدواته

- استراتيجية التقويم: مراجعة الذات.
- أداة التقويم: ملف الطالب.

التكامل الأفقي

التكامل الرأسي

مصادر التعلّم

للمعلّم

للطالب

- ٤ القطعتين، كما في الشكل (٢)، ووَزَع الرّم بالتساوي، ويمكن تثبيت الرّم بغرزة السراجة على خط الرّم.
- ٤ اضبط آلة الخياطة لتعمل غرزة مستقيمة متوسطة، وادرز على بعد (١,٢) سم من الحافة (قريباً من خط الرّم)، واسحب الدبابيس كلما تقدمت في الخياطة، وضعها في مكانها المناسب (إذا نفّذت الدرزة دون سراجة).
- ٥ اكسو القطعة، كما في كَيّْ قطعة الرّم في هذا التمرين، واحتفظ بها.
- ثالثاً: خياطة الرّم
- ١ حدّد خط منتصف كلّ من قطعتي القماش المجهّزتين لتنفيذ الرّم باتجاه العرض بوضع علامة عليه.
- ٢ اضبط طول الغرزة، بحيث تعطي غرزة طولها (٤-٥) مم، وقبّل ضغط منظم شدد الخيط العلوي قليلاً، مستعملاً خيط مكوّك مخالفاً للون القماش؛ لتسهيل تمييزه عند سحبه.
- ٣ ادرز على خط العرض في القطعة التي عرضها (٣٠) سم بغرزة الرّم على الوجه الصحيح للقماش وعلى بعد (١,٥) سم من الحافة العلوية.
- ٣ ادرز في مسافة الخياطة خطاً آخر يوازي الخط الأول ويبعد عنه مسافة (٠,٥) سم، كما في الشكل (٣).
- ٤ ثبّتت القطعتين معاً باستعمال الدبابيس، بحيث تنطبق الحواف العليا للقطعتين معاً، وكذلك علامات الاتزان لكل من القطعتين مراعيّاً أن تكون القطعة التي تم زَمّها إلى الأعلى وفوق القطعة المستقيمة، ووجه قطعتي القماش معاً للدخول، كما في الشكل (٣).



الشكل (٣)

النتائج الخاصة

- يركّب مطّاطًا مبسطًا على قطعة قماش.
- يختار الغرزة المناسبة لتركيب المطّاط.

المفاهيم والمصطلحات

السلامة المهنية

- الالتزام بتعليمات السلامة المهنية في أثناء استخدام آلات الخياطة وأجهزة الكي في المشغل.

استراتيجيات التدريس وإدارة الصف / المشغل

التدريس المباشر/ عرض توضيحي

- التمهيد بإطلاع الطلبة على أنواع مختلفة من المطّاط المستخدم في مجال الخياطة، مثل المطّاط المبسط الرفيع، ليتعرّفوا شكله وموصفاته.
- مناقشة المعلومات الخاصة بالتمرين (٢-١٠)، وخطوات العمل، والنقاط الحاكمة التي توضّح مراحل تنفيذ التمرين على نحو متسلسل صحيح.
- تنفيذ المعلم تمرين (تركيب المطّاط المبسط) أمام الطلبة، مع التأكيد على ضرورة الحذر عند تركيب المطّاط وعدم شدّه بطريقة عكسية (للخلف)؛ حتى لا تنكسر الإبرة.

التدريس المباشر/ التدريبات والتمارين

- تحضير المعلم المواد والأدوات اللازمة لتنفيذ التمرين.
- تكليف الطلبة تنفيذ التمرين بصورة فردية، كما ورد في الكتاب المدرسي، حسب تسلسل خطوات العمل، ومراعاة النقاط الحاكمة، والزمن اللازم للتنفيذ.
- التجول بين الطلبة للتأكد من تركيب القدم الضاغطة المتعدّدة الاستعمالات، وضبط آلة الخياطة على الغرزة المتعرجة لتركيب المطّاط المبسط تركيبًا صحيحًا.
- متابعة عمل الطلبة، ومشاركتهم النقاش في أثناء تنفيذ التمارين، واستخدام قوائم الرصد للتقويم.
- تكليف مجموعات الطلبة بحل أسئلة التمرين، ثم تصحيحها (تقويم الزميل).



الشكل (٤)

٥ تُفّ خيط المَكوك على الدبوس في بداية الدرزة، كما في الشكل (٤).



الشكل (٥)

٦ اسحب خيطي المَكوك معًا في الطرف الآخر للدرزة حتى يتم تكوين الرّم، لتصبح القطعتان متساويتين من خط المنتصف إلى نهاية طول القطعة التي تم زمّها، كما في الشكل (٤).



الشكل (٦)

٧ كتر الخطوات (٥-٦) لتنفيذ الرّم في الطرف الآخر. و زرع الرّم بانتظام، مراعيًا تطابق علامات الاتزان، ثم ثبّت القطعتين معًا بالدبابيس، كما في الشكل (٥)، كما يمكن تنفيذ السراجة قريبًا من خط الدرزة للتأكد من ثبات شكل الرّم، ويعدها ادرز من جهة الرّم السفلي، كما في الشكل (٦).



الشكل (٧)

٩ نطّف حافتي القماش معًا بالغرزة المتعرجة. اكو القطعة كما يأتي:

١١ اكو مسافة خياطة الرّم على الوجه الخلفي للقماش برأس المكوّاة، كما في الشكل (٧).

١٢ اقلب القطعة على الوجه الصحيح للقماش، ثم اكو مسافة الخياطة في الاتجاه الذي ستكون عليه عندما ينتهي الثوب (أسفل القطعة غير المزمومة).

١٣ اكو الرّم برأس المكوّاة طوليًا باتجاه خيط الرّم، و ارفع المكوّاة كلما وصلت إلى خيط الرّم، مراعيًا عدم كني الرّم بالعرض؛ لتلافي حدوث ثنيات في منطقة الرّم.



الشكل (٢)

٥ ثبت المطّاط على الوجه الخلفي لقطعة القماش، بحيث تطابق كل علامة في المطّاط العلامة على القماش، كما في الشكل (٢).



الشكل (٣)

٦ ادرز المطّاط وذلك بغرز الإبرة بكل من المطّاط والقماش معًا وباستعمال الغرزة المتعرجة أو الغرزة الخاصة بالمطّاط، إن وجدت، كما في الشكل (٣).

٧ شدّ المطّاط في أثناء عملية الدرزة ليتطابق القماش مع المطّاط، وذلك بمسك القماش من خلف القدم الضاغطة باليد اليمنى ومسك القسم الذي ستدرزه باليد اليسرى. وإذا كان المطّاط عريضًا فيمكن عمل درزة أخرى على بعد (١) سم من الدرزة الأولى.

٨ ثبت طرف الشريط بغرزة اللفقة المترابطة بعد ثني حافة الشريط إلى الداخل، إذا تم تركيب الشريط على خط الخصر في قطعة ملابس مثبت عليها سخّاب (مثلاً) بعد ترك مسافة خياطة (١) سم من بداية شريط المطّاط ونهايته.

إجابات الأسئلة الواردة في المحتوى

يتوقع منك بعد الانتهاء من هذا التمرين أن:

- تركيب مطاطاً على قطعة قماش.
- اختيار الغرزة المناسبة لتركيب المطاط.

المعلومات الأساسية

يمكن تركيب المطاط مباشرة على القماش، كما يمكن تركيبه داخل مجرى خاص به (شريط مضاف) أو ثني حافة القماش، بحيث تُشكّل مجرى. أما عند تركيب المطاط لعمل كشكشة، فإن هذه الخيوط تُعبأ على المكوك، ويُرتي منظم شد خيط المكوك.

مستلزمات تنفيذ التمرين

الأدوات والتجهيزات	المواد
- آلة خياطة تعمل الغرزة المتعرجة مجهزة بالخيوط	- قطعة قماش أبعادها (٢٥×١٥) سم
- القدم الضاغطة متعددة الأغراض	- مطاط مبسط ريف عرض (١) سم، وطوله (٢٠) سم
- مسطرة، ومقص، ودبابيس	

الرقم	خطوات العمل والنقاط الحاكمة	الرسوم التوضيحية
١	جهز آلة الخياطة لتنفيذ الغرزة المتعرجة.	
٢	احسب طول المطاط المطلوب، وذلك بمطّه قليلاً وقياسه على المسطرة حسب مرونته، ثم قس الكمية اللازمة للقطعة.	
٣	اطو شريط المطاط أربع طيات، وضع علامات بالدبابيس مكان كل طية، كما في الشكل (١).	
٤	قسّم قطعة القماش بالطريقة نفسها إلى أربعة أقسام، وضع علامات على القماش، كما في الشكل (١).	

الشكل (١)

مراعاة الفروق الفردية

علاج

إثراء

- تكليف الطلبة - ضمن مجموعات - تنفيذ الزم بخيط مطاط، باستعمال الغرزة المتعرجة، كما هو موضّح في تمرين الممارسة المرفق بالموضوع.

استراتيجيات التقويم وأدواته

- استراتيجية التقويم: مراجعة الذات.
- أداة التقويم: ملف الطالب.

التكامل الأفقي

التكامل الرأسي

مصادر التعلّم

للمعلّم

للطالب

- موقع مجلة بوردا الإلكتروني:

-www.burdastyle.com

تمارين ممارسة

تنفيذ الزم بخيط مطاط باستعمال الغرزة المتعرجة

نقد تركيب خيوط المطاط، كما هو موضّح بالصور:

- ١ - جهّز قطعتي قماش مستطيلتين قياس كل منهما كما يأتي: الطول (٣٠) سم، والعرض (٤٠) سم أو حسب الرغبة (لعمل معاصم).
- ٢ - حدّد خطوط الدرزة على قطعة القماش، كما في الشكل (١).
- ٣ - اضبط آلة الخياطة على الغرزة المتعرجة بعرض يناسب سُمك المطاط الذي سيتم سحبه وبخيوط مناسبة للون القماش.
- ٤ - ادرز على خيط المطاط، بالغرزة المتعرجة، كما في الشكل (٢).
- ٥ - اسحب خيوط المطاط، كما هو في الشكل (٣)؛ لتحصل على القياس المطلوب.
- ٦ - ادرز حافتي القطعة كما في الشكل (٤)؛ لتحصل على الشكل النهائي للقطعة كما في الشكل (٥).

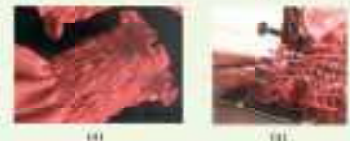

- ١ - ما اسم المسافة بين خطّي الثني الخارجي والداخلي للكسرة؟
- ٢ - ما اسم الشكل الناتج عن ثني الكسرات، بحيث تتلاقى كل كسرتين على الوجه الصحيح للقماش؟
- ٣ - أ - قارن بين التشريب البسيط والزّم من حيث:
 ١. مقدار الزيادة في قياس القطعة الثانية عن الأولى في كل منهما.
 ٢. الشكل النهائي للقطعة المخيطة (بالتشريب البسيط بالزّم).
- ب - هل يؤثر سُمك القماش في كمية الزّم عند تنفيذ التنورة الزّم؟
- ٤ - وضح الإجراءات اللازمة لضبط آلة الدرزة لعمل خطوط الزّم.
- ٥ - ما الغرض من طي كل من شريط المطاط وقطعة القماش المراد تركيبه عليها (أربع طيات)؟
- ٦ - علل ما يأتي:
 - أ - يعدّل خط الجنب ليصبح مستقيماً في مخطّط التنورة على شكل مخروط، مع زّم على خط الخصر.
 - ب - تُستعمل الغرزة المتعرجة في تثبيت المطاط على القماش.
 - ج - يُسحب خيط المَكوك في درزة الزّم وليس خيط الإبرة.
- ٧ - في الكسرات المتتالية، يُحدّد نوع الكسرات البعد بين كل كسرة والتي تليها.
 - أ - ما أسماء أنواع الكسرات المتتالية.
 - ب - أعط مثالين لأنواع الأخرى للكسرات مع توضيحها بالرسم.

١٣٢

الموضوع التنانير الدائرية (١)

النتائج الخاصة

- يتعرّف أشكال التنانير الدائرية ومواصفاتها.
- يتعرّف مراحل رسم التنانير الدائرية على المخطّط أو على القماش مباشرة.
- يبيّن الخطوات المتبعة في تعديل اختلاف طول التنورة بعد قصها.

المفاهيم والمصطلحات

كلوش، نصف كلوش.

السلامة المهنية

استراتيجيات التدريس وإدارة الصف / المشغل

التدريس المباشر / عرض توضيحي

- التمهيد بعرض صور تنانير دائرية من مجلات أزياء ليشاهدها الطلبة، ثم تأمل أشكال تصاميم التنانير الواردة في الكتاب المدرسي، ومناقشتها مع الطلبة؛ لتعرّف أشكال التنانير الدائرية ومواصفاتها.

التدريس المباشر / أوراق العمل

- تقسيم الطلبة إلى مجموعات، ثم تعيين مقرر لكل منها، ثم توزيع ورقة العمل (٢-٣) عليها.
- تكليف مجموعات الطلبة بالمناقشة والحوار، ثم تدوين إجاباتها.
- تجول المعلم بين مجموعات الطلبة؛ لمتابعتها، ومشاركتها النقاش، وتوجيهها للتوصل إلى الإجابات الصحيحة.
- عرض مقرر كل مجموعة ما تتوصل إليه مجموعته من فهم لطريقة رسم التنانير الدائرية بأنواعها المختلفة، والخطوات المتبعة في تعديل طول التنورة بعد قصها، لمناقشتها مع المعلم.
- عرض المعلم على الطلبة نماذج لتنانير دائرية (دبل كلوش، وكلوش، ونصف كلوش)، لتعرّف التصاميم، والفروق بينها من حيث: اتساع خط الذيل، وكمية القماش اللازمة لكل منها.
- تقويم مدى استيعاب الطلبة الموضوع باستخدام اختبار قصير.

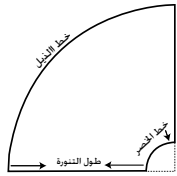

الشكل (٢-١٨):
مخطّط الخطوط الأساسية في
التنورة الدائرية.

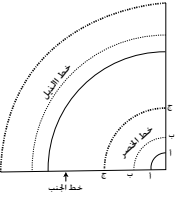

الشكل (٢-١٩): ربع الدائرة
في الأشكال الثلاثة للتنانير الدائرية.

وفي الأشكال الدائرية جميعها، يرسم في العادة ربع دائرة فقط مع التغيير في قياس نصف القطر؛ للحصول على قياس الخصر كاملاً أو جزء منه، أو ربع الخصر، كما يوضح ذلك الشكل (٢-١٩)؛ فخطّ ربع الدائرة (أ-ب) يُمثّل قياس ربع خصر التنورة الدائرية الكاملة (دبل كلوش)، وخط ربع الدائرة (ب-ب) يُمثّل قياس نصف الخصر للتنورة نصف الدائرية (الكلوش)، وخط ربع الدائرة (ج-ج) يُمثّل قياس كامل الخصر في التنورة الكلوش. نلاحظ مما سبق أن خطّي الخصر، والذيل يقعان على خط منحني للقماش عند خياطة التنورة، وبما أن الخط المنحني (الورب تقريباً) يتعرض لمطاطية أكثر، ممّا يؤدي إلى اتساع خط الخصر في التنورة الدائرية؛ لذا، يتم حذف (٢) سم تقريباً من محيط الخصر، وقد يزيد على ذلك حسب مطاطية القماش وتماسكه. وكذلك الحال بالنسبة لخط الذيل وخاصة في التنانير الدائرية؛ تؤدي مطاطية القماش إلى اختلاف في طول التنورة، ويمكن أن تتبع الخطوات الآتية بعد قص التنورة لتعديل هذا الاختلاف:

١. تعليق التنورة من الخصر بواسطة الدبابيس على علاقة الملابس، وتُترك بهذا الوضع لعدة ساعات، وترداد فترة التعليق في حال الأقمشة الصوفية والشفيفون.
٢. يتم ضبط طول الذيل على المانيكان أو بتجربة قياس التنورة والبده بضبط الطول

١٣٤

إجابات الأسئلة الواردة في المحتوى

الملاحق

ملحق أدوات التقويم (٢-٩)، وملحق أوراق العمل (٢-٣).

مراعاة الفروق الفردية

علاج

إثراء

استراتيجيات التقويم وأدواته

- استراتيجية التقويم: القلم والورقة.
- أداة التقويم: اختبار (٩-٢).

التكامل الأفقي

التكامل الرأسي

مصادر التعلّم

للمعلّم

- أحمد، كفاية سليمان، وزغلول، سحر علي، أسس تصميم الأزياء للنساء، عالم الكتب، ٢٠٠٧م.

للطالب

تُستعمل الأشكال الدائرية في عمل تصاميم مختلفة، منها: التنانير، والأكمام، والقبعات، والكشاكش.

أشكال التنانير الدائرية

تأخذ التنانير الدائرية عدة أشكال، منها:

أ تنورة دائرية كاملة

(Full-circle S): تُسمى (دبل

كلوش)، كما في الشكل (١٥-٢).

ب تنورة نصف دائرية

(Half-circle S): تُسمى (كلوش)،

كما في الشكل (١٦-٢).

ج تنورة ربع دائرية

(Quarter-circle S): وتُسمى

(نصف كلوش)، كما في الشكل

(١٧-٢).

ولرسم مخططات التنانير

الدائرية، يتم رسم دائرتين متحدتين

في المركز؛ إذ، تُشكّل الدائرة

الصغرى خطّ الخصر والدائرة

الكبرى خطّ الذيل، ويُتملّ البعد

بين الدائرتين طول التنورة كما في

الشكل (١٨-٢).

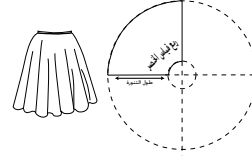

الشكل (١٥-٢): تنورة دائرية كاملة (دبل كلوش).



الشكل (١٦-٢): تنورة كلوش.

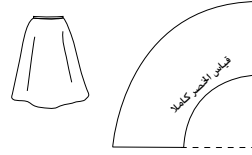

الشكل (١٧-٢): تنورة نصف كلوش.

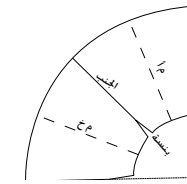

الشكل (٢٠-٢): تنورة ربع دائرة باستعمال مخطّط ثانوي للتنورة.

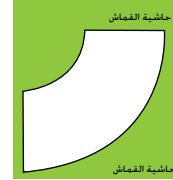

الشكل (٢١-٢): تنورة نصف كلوش على طبقة واحدة من القماش.

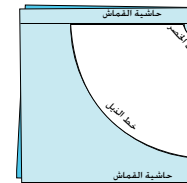

الشكل (٢٢-٢): تنورة نصف دائرة بخياطة واحدة.

يمكن عملها بخياطين، كما في الشكل (٢٤-٢) أو أكثر من خياطين، ويعتمد

النتائج الخاصة

- يبيّن الأمور الواجب مراعاتها عند رسم التنانير الدائرية.
- يرسم مخطط التنورة الكلوش.
- يحضر المخطط النهائي لتنورة الكلوش.
- يقدر كمية القماش اللازمة لتنفيذ تنورة الكلوش.

المفاهيم والمصطلحات

السلامة المهنية

- الالتزام بتعليمات السلامة المهنية في أثناء العمل داخل المشغل.

استراتيجيات التدريس وإدارة الصف/ المشغل

التدريس المباشر/ المحاضرة

- التمهيد بعمل مراجعة سريعة للموضوع السابق (التنانير الدائرية)، وربطه بالموضوع الحالي.

- توضيح المعلم الأمور الواجب مراعاتها عند رسم التنانير الدائرية، مثل عدد الخياطات اللازمة لإضافة مسافات خياطات مناسبة لها، ودرجة مطّاطية القماش الناتجة بعد القص لضبط دوران الخصر تمامًا، والتبنيه على أنه ينبغي تحديد محيط دائرة الخصر بمعادلة رياضية؛ هي محيط الدائرة (٢ نق II) لرسم محيط الدائرة، ثم رسم مخطط الذيل بخط دائري موازٍ لخط الخصر.

التدريس المباشر/ عرض توضيحي

- مناقشة المعلومات الخاصة بالتمرين (٢-١١)، وخطوات العمل، والنقاط الحاكمة التي توضح مراحل تنفيذ التمرين على نحو متسلسل صحيح.

- تنفيذ المعلم تمرين (رسم مخطط التنورة الدائرية) أمام الطلبة على مخطط ورقي، أو على القماش مباشرة.

التدريس المباشر/ التدريبات والتمارين

- تكليف الطلبة تنفيذ التمرين بصورة فردية، كما ورد في الكتاب المدرسي، حسب تسلسل خطوات العمل، مع مراعاة النقاط الحاكمة.

- متابعة المعلم أداء الطلبة، ومشاركتهم النقاش في أثناء تنفيذ التمرين، والتأكيد على ضرورة مراعاة الدقة في أثناء رسم المخطط.

- تكليف الطلبة بتنفيذ تمارين الممارسة لتقويمها فيما بعد.

ذلك على عرض القماش، والتصميم، وطول التنورة، وقياس دوران الخصر.

٢- الأمور الواجب مراعاتها عند رسم التنانير الدائرية

أ - الدائرة المطلوب رسمها أو أجزاؤها حسب التصميم.

ب- عدد الخياطات اللازمة؛ إذ تسم إضافة مسافة (٢-٤) سم لكل خياطة (طولية) على خط الخصر لرسم دائرة خط الخصر مباشرة.

ج- مطاطية القماش؛ إذ يتم حذف مقدار معين (٢) سم تقريبًا من قياس دوران الخصر ويعتمد ذلك على نوع القماش المستعمل.

ويتسم تحديد نصف قطر الدائرة الصغرى في التنانير الدائرية بتطبيق القاعدة الرياضية؛ محيط الدائرة = $(2 \pi r)$ التي تمت دراستها في بحث الرياضيات، وفي ما يأتي اختصارًا لتحديد نصف قطر الدائرة الصغرى (خط الخصر).

أ - للتنورة نصف كلوش (ربع دائره) = $\frac{2}{3}$ قياس محيط الخصر.

ب- للتنورة كلوش (نصف دائره) = $\frac{1}{2}$ قياس محيط الخصر.

ج- للتنورة دبل كلوش (دائره كاملة) = $\frac{1}{1}$ قياس محيط الخصر.

ويتسم تقدير كمية القماش اللازمة للتنورة الدائرية بأشكالها الثلاثة كما يأتي، مع مراعاة أن ذلك يعتمد على عرض القماش المستعمل:

أ - التنورة ربع الدائرية (نصف كلوش) = $(\frac{2}{3})$ قياس الخصر + طول التنورة + مسافة ثنية الذيل.

ب- التنورة نصف الدائرية (كلوش) = $(\frac{1}{2})$ قياس الخصر + طول التنورة + مسافة ثنية الذيل.

ج- التنورة الدائرية الكاملة (دبل كلوش) = $(\frac{1}{1})$ قياس الخصر + طول التنورة + مسافة ثنية الذيل.

١٣٦

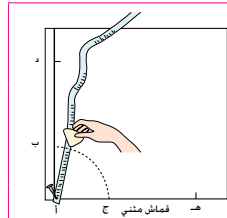

الشكل (١)

٣ اثن القماش، أو طبق الورق من المنتصف، ويمكن وصل طبقتين بعضهما للحصول على المخطط كاملًا.

٤ حدّد نقطة (أ) على الخط المثني، بحيث تبعد عن حافة القماش أو الورق اليسرى مسافة (٢) سم مسافة خياطة السحاب في منتصف الخلف، كما في الشكل (١).

٥ ارسم خطًا عاموديًا من النقطة (أ) على الخط المثني لطول الورق.

٦ ثبت شريط القياس المنقوب بدبوس طبعه في النقطة (أ) بعد وضع قطعة الكرتون المقوى أسفل النقطة (أ)؛ لسهولة حركة الشريط حول الدبوس.

٧ عتّن النقطة (ب)، بحيث تبعد (٢٢,٧) سم؛ أي $(\frac{1}{2})$ دوران الخصر، عن النقطة (أ) على الخط العمودي، والنقطة (ج) على خط المثني، بحيث تكون المسافة (أ ج) تساوي (أ ب).

٨ حرّك شريط القياس لرسم الخط المنحني (ب ج) وليكن بُعد النقاط جميعها عن النقطة (أ) مساويًا للمسافة (أ ب)، ويشكّل هذا الخط خط الخصر.

٩ حدّد النقطة (د) على الخط العمودي، ولتكن المسافة (ب د) تساوي طول التنورة.

١٠ حدّد النقطة (هـ) على الخط المثني، ولتكن المسافة (أ د) تساوي مسافة (أ هـ).

١١ حرّك شريط القياس لرسم الخط المنحني (د هـ)، كما في رسم الخط (ب ج)، ويشكّل هذا الخط خط الذيل، كما في الشكل (٢).

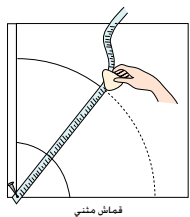

الشكل (٢)

١٣٨

إجابات الأسئلة الواردة في المحتوى

الملاحق

ملحق أدوات التقويم (٢-١٠).

مراعاة الفروق الفردية

علاج

إثراء

- تكليف الطلبة بتنفيذ تنانير دائرية مختلفة ذات قياسات متعددة (بحجوم مصغرة)، لعرضها على لوحة العرض في المشغل.

استراتيجيات التقويم وأدواته

- استراتيجية التقويم: الملاحظة.
- أداة التقويم: قائمة رصد (٢-١٠).

التكامل الأفقي

التكامل الرأسي

مصادر التعلم

للمعلم

للطالب

رسم مخطط التنورة الدائرية

تمرين ١١-٢

يتوقع منك بعد الانتهاء من هذا التمرين أن:

- ترسم مخطط التنورة الكلوش.
- تجهز المخطط النهائي للتنورة الكلوش.
- تقدر كمية القماش اللازمة لتنفيذ التنورة الكلوش.

المعلومات الأساسية

يمثل الرسم المجاور شكل تنورة كلوش بخياطة واحدة في منتصف الخلف، ولإعداد التنورة الدائرية، لا بد من حساب نصف قطر الدائرة التي تمثل خط الخصر، ويمكن أن يتم رسم مخطط التنورة الدائرية على القماش مباشرة.

مستلزمات تنفيذ التمرين

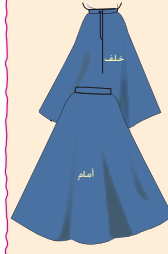

الأدوات والتجهيزات

- أدوات رسم المخططات
- شريط قياس ذو النهاية الحديدية المثقوبة.
- مقصات، وقماش، وورق

المواد

- دبوس طبعة
- ورق رسم مخططات

الرقم	خطوات العمل والنقاط الحاكمة	الرسوم التوضيحية
١	أولاً: رسم مخطط تنورة نصف دائرية (كلوش) بخياطة في منتصف الخلف. حدّد القياسات اللازمة لرسم التنورة كلوش. محيط الخصر = ٦٨ سم. طول التنورة = ٦٠ سم.	
٢	احسب نصف قطر دائرة التنورة الصغرى (دائرة الخصر) المطلوب كما يأتي: (محيط الخصر ÷ ٣) = ٦٨ ÷ ٣ = ٢٢,٧ سم	

١٣٧

١٢	اكتب البيانات الآتية على المخطط م. أ. المثني، م. خ، ثم ارسم خط النسيج ولكن موازياً لمنتصف الأمام.	
١٣	ارسم مسافة الخياطة لخط الخصر وهي (١) سم، ولخط الذيل من (١-٢) سم على ورقة الرسم نفسها، ويمكن رسم مسافات الخياطة على القماش مباشرة.	
١٤	قَصْ حول خطوط مسافات الخياطة؛ لتحصل على المخطط النهائي للتنورة، كما في الشكل (٣).	
١٥	قَدِّر كمية القماش اللازمة لتنفيذ التصميم.	
١٦	احفظ المخطط في ملف مناسب، وكتب البيانات اللازمة عليه.	
	ثانياً: رسم مخطط التنورة نصف دائري (كلوش) بخياطة على خط الجنب	
١	مستعملاً المخطط، كما في البند الأول، دوّن رسم مسافات حوله، وقصّ على خط النسيج، فتحصل على قطعتين تُمثّل الأولى الأمام، والأخرى الخلف كما في الشكل (٤).	
٢	ارسم خط منتصف الأمام بنسي المخطط مع تطابق خطي الجنب، ثم ارسم على خط النسيج خط منتصف الأمام والذي يُمثّل خط اتجاه النسيج، كما في الشكل (٤)	
٣	نقِّد الخطوات (١٢-١٦)، كما في البند الأول من هذا التمرين.	

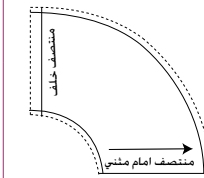

الشكل (٣)

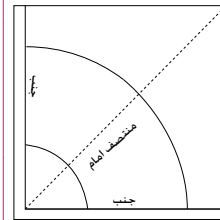

الشكل (٤)

١٣٩

النتائج الخاصة

يقوم نفسه ذاتيًا باستخدام نموذج التقويم الذاتي المرفق بالوحدة.

المفاهيم والمصطلحات

السلامة المهنية

استراتيجيات التدريس وإدارة الصف/ المشغل

التعلم التعاوني/ المناقشة

- تكليف الطلبة بمناقشة أسئلة الموضوع وأسئلة الوحدة، وحلها، ثم تصحيح المعلم لها فيما بعد.
- حفظ الطالب الاجابات في ملف الأعمال، لتقويمها.
- تكليف الطلبة تقويم أنفسهم في أثناء التقويم الذاتي في نهاية الوحدة.
- متابعة المعلم نموذج التقويم الذاتي للطلبة كافة.

تمارين ممارسة

ارسم مخطط التنورة الدائرية الكاملة (دبل كلوش) كما في الشكل أدناه.
بحيث يساوي نصف قطر الدائرة $\frac{1}{4}$ (دوران الخصر - ٢) ويساوي $\frac{7}{4}$ = ١ اسم.



الأسئلة

- ١ - صف التنانير الدائرية من حيث أنواعها، وطرق رسمها.
- ٢ - ما تأثير تعليق التنورة الدائرية التي تمت خياطتها (ولم يتم ضبط طولها) في علاقة الملابس من خط الخصر فترة من الزمن؟
- ٣ - هل يلزم المخطط الأساسي للتنورة في رسم أشكال التنورة الدائرية جميعها؟ بتر إجابتك.
- ٤ - اذكر الأمور الثلاثة الواجب مراعاتها عند رسم التنانير الدائرية.
- ٥ - يُستعمل دبوس الطبعة وشريط القياس في رسم التنورة الدائرية، وضح ذلك.
- ٦ - اشرح خطوات ضبط الذيل المنحني في التنورة الدائرية.

١٤٠

أسئلة الوحدة

- ١ - هل يمكن أن يتساوى طول البنسة من الأمام ومن الخلف في التنورة الأساسية؟ ما تأثير ذلك في شكل التنورة عند ارتدائها؟
- ٢ - يؤثر التغيير في الخط الخارجي للتنورة في شكلها، فشر ذلك.
- ٣ - عدد طرق تحويل عمق بنسة الخصر إلى خط الذيل في المخطط الأساسي للتنورة.
- ٤ - ما أهمية تسجيل البيانات على أجزاء المخطط، خصوصاً عند رسم القصات؟
- ٥ - اذكر أسماء أجزاء الكسرة مع التوضيح بالرسم.
- ٦ - قارن بين الكسرات المروحية والكسر باللف المشع من حيث:
 - أ - عمق الكسرة من الأعلى ومن الأسفل.
 - ب - كمية القماش اللازمة لتنفيذ التنورة.
 - ٧ - علّل ما يأتي:
 - أ - يؤثر تغيير عمق البنسة في خط الخصر.
 - ب - عند تحويل المخطط الأساسي للتنورة إلى مخطط تنورة مثلثة، تُعدّل بنسة الخصر الأمامية لتصبح بطول بنسة الخصر الخلفية نفسه.
 - ج - يُفضّل نقل بنسة الخصر في التنورة إلى خط الذيل بطريقة التدوير.
 - د - عند رسم قصة عرضية قريبة من خط الحوض، يُفضّل إغلاق البنسة وتصريفها عند خط القصة.
 - هـ - يجب وضع علامات اتران قبل فصل جزأي القصة العرضية في مخطط تنورة بتصميم قصة عرضية.
 - و - إضافة مقدار عمق الكسرة أو الفقس على خط منتصف الأمام أو الخلف في المخطط الأساسي للتنورة، وضعف عمقها عند رسمها على الخطوط الداخلية.
 - ز - عند تشكيل الزم، يجب لفّ خيط المكوّن لبداية الدرزة على دبوس.
 - ح - عدم كي الزم بشكل عرضي.
 - ط - يتم حذف (٢) سم تقريباً من محيط الخصر عند عمل التنانير الدائرية.

١٤٢

إجابات الأسئلة الواردة في المحتوى

مراعاة الفروق الفردية

علاج

إثراء

استراتيجيات التقويم وأدواته

- استراتيجية التقويم: مراجعة الذات.
- أداة التقويم: تقويم ذاتي.

التكامل الأفقي

التكامل الرأسي

مصادر التعلم

للمعلم

للطالب

بناءً على ما تعلمته ونقّذته من مهارات في هذه الوحدة، قيّم نفسك ذاتياً، بوضع إشارة (X) مقابل كل مهارة في الخانة التي تُعبّر عن مستوى أدائك لها :

المجال	المهارة	جيد جداً	جيد	ضعيف
تحويل المخطّط الأساسي إلى	أحوّر المخطّط الأساسي للتنورة إلى مخطّط تنورة بينستين من الأمام والخلف مع إيفازيه.			
	أحوّر المخطّط الأساسي للتنورة إلى مخطّط تنورة مثلثة على شكل مخروط دون بنسات.			
	أحوّر المخطّط الأساسي للتنورة إلى مخطّط تنورة بقصة عرضية، مع توسيع في خط المنتصف والجنب.			
تصاميم متنوعة	أحوّر المخطّط الأساسي للتنورة إلى مخطّط تنورة بكسرتين من الأمام، وفقسة في منتصف الخلف.			
	أحوّر المخطّط الأساسي للتنورة إلى مخطّط تنورة على شكل مخروط مع زمّ.			
	أرسم التانيسر الدائرية بأشكالها المختلفة بصورة صحيحة.			
البنسات	أخطب البنسات، وأكويها.			
	أخطب الكسرات والفقسات، وأكويها بصورة صحيحة.			
الكسرات والفقسات	أنفذ الدرزات التجميلية للكسرات والفقسات بصورة صحيحة.			
	أنفذ الزمّ البسيط، والمتوسط، والكتيف.			
تركيب المطاط	أركّب المطاط بطريقة صحيحة.			

١٤١

- ٨- خاطت سيدة تنورة (دبل كلوش)، وعند تجربتها، لاحظت عدم تساوي طول ذيل التنورة، ما نصيحتك لهذه السيدة لمساعدتها على ضبط الذيل، علماً بأن القماش المستعمل هو الشيفون؟
- ٩- انظر إلى تصاميم التانيسر (٣،٢،١)، واختر المخطّط المناسب لكل منها من المخطّطات (أ، ب، ج).

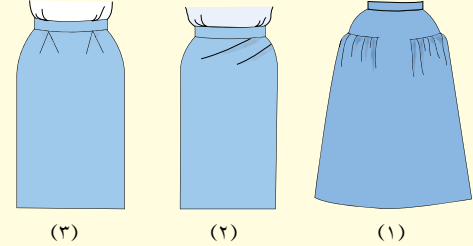

(١) (٢) (٣)

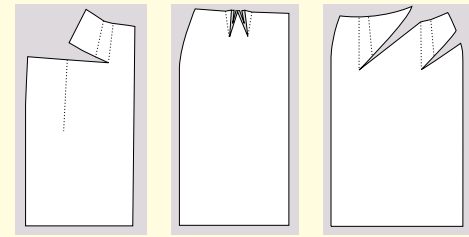

(أ) (ب) (ج)

١٤٣

الوحدة الثالثة

تفصيل التنورة وخطاتها



النتائج الخاصة

– يحدّد الخطوات الأساسية لتجهيز القماش للقص.

المفاهيم والمصطلحات

تسوية حافات القماش، الشق، تصحيح الورب.

السلامة المهنية

• الالتزام بتعليمات السلامة المهنية في أثناء العمل داخل المشغل.

استراتيجيات التدريس وإدارة الصف / المشغل

التدريس المباشر / عرض توضيحي

– التمهيد للوحدة بمناقشة الطلبة في مدى إتقان صنع بعض قطع الملابس الجاهزة، والأسباب التي قد تؤدي إلى ظهور تشوهات في بعضها، أو في قطع الملابس المنفذة يدويًا (التواصي)، من مثل: وجود اختلاف في لون قطعة الملابس نتيجة عدم تفقد قطعة القماش، وعدم الانتباه إلى التفاوت في لون الصباغة فيها، أو وجود ضيق أو شد في بعض أجزائها؛ نتيجة عدم كي قطعة القماش قبل قصها وتفصيلها.

– عرض المعلم بعض صور الملابس من مجالات متنوعة، موضحًا أن جودة القطعة تبدأ بإعداد القماش للتفصيل، ثم طرح السؤال الآتي:

• ما خطوات تجهيز القماش للقص؟

– استماع المعلم إلى إجابات الطلبة ومناقشتها، لاستنتاج المراحل والخطوات الأساسية لتجهيز القماش للقص.

التدريس المباشر / أوراق العمل

– تقسيم الطلبة إلى مجموعات، ثم تعيين مقرر لكل منها.

– توزيع ورقة العمل (٣-١) على كل مجموعة، وتكليف مجموعات الطلبة بالمناقشة والحوار، ثم تدوين إجاباتها.

– عرض مقرر كل مجموعة ما تتوصل إليه مجموعته من نتائج بعد حل ورقة العمل.

– تنظيم المعلم حوارًا جماعيًا، لتعرّف الخطوات الأساسية لتجهيز القماش للقص.

بعد دراستك رسم المخطط وتحويره، لابد من معرفة عدة إجراءات قبل قص القماش و خياطة التنورة، وهذه الإجراءات تُسهّل عملية التعامل مع القماش، وتوضّح الطرق الصحيحة والمناسبة لتصحيح حافة القماش.

بالإضافة إلى التعرّف إلى كيفية ثني القماش لتوزيع المخطط عليه بالطرق المختلفة، وقصه، ومعرفة العمليات التحضيرية للتنورة، وتركيب المغلقات. وسيتم في هذه الوحدة معرفة كيفية خياطة التنورة بتصميم محدّد وضمن خطوات مرتّبة ومتسلسلة، ثم الكيّ حسب نوع القماش المستعمل في خياطة التنورة، بالإضافة إلى ضبط جودة خياطة التنورة، وسيتم شرح هذه الموضوعات بالتفصيل في هذه الوحدة.

يتوقّع منك بعد دراسة هذه الوحدة أن:

- 1. توضّح الطرق المختلفة لتصحيح القماش و حاقته.
- 2. تجهّز القماش ضد الانكماش حسب نوعه.
- 3. تصحّح حافات القماش بالطريقة المناسبة.
- 4. تكوي المخطط الورقي والقماش حسب نوعه.
- 5. تعرّف طرق ثني القماش حسب التصميم المطلوب.
- 6. تنني قطعة القماش بأشكال عديدة حسب التصميم، وطول القطعة وعرضها.
- 7. تبين أساسيات توزيع أجزاء المخطط على القماش.
- 8. توزّع أجزاء المخطط على القماش حسب تعليمات الخياطة.
- 9. تحدّد طرق تثبيت أجزاء المخطط على القماش.
- 10. تثبّت أجزاء المخطط على القماش بالطريقة الصحيحة.
- 11. تعرّف أساسيات قص القماش حول أجزاء المخطط.
- 12. تقص القماش حسب أجزاء المخطط بالطريقة الصحيحة.
- 13. تحدّد طرق نقل علامات الخياطة إلى القماش حسب نوعه.
- 14. تنقل علامات الخياطة من المخطط الورقي إلى القماش بعدّة طرق.

إعداد القماش للتفصيل

أولاً

يساعد إعداد القماش للتفصيل بطريقة صحيحة على الحصول على قطعة ملابس متينة الصنع، فما خطوات إعداد القماش للقص؟ وهل تتطلب الأقمشة جميعها الإعداد نفسه؟ كيف يتم نقل العلامات من المخطط إلى القماش؟

١ تجهيز القماش للقص

يُعدّ التجهيز الصحيح للقماش من أهم الخطوات الأساسية في التفصيل، ومن هذه العمليات التحضيرية التي تُجرى على القماش قبل البدء بعملية قصّه:

أ. **تفقد القماش من العيوب:** يتم ذلك بتفحص قطعة القماش على طبقة واحدة أمام الضوء؛ للتأكد من خلّوها من النقوب، أو أي عيب في النسيج أو الصباغة، ومراعاة الابتعاد عن هذه العيوب عند توزيع أجزاء المخطط على قطعة القماش.

ب. **تجهيز القماش ضد الانكماش:** يعتمد تحضير القماش ضد الانكماش على نوعيته، وطريقة العناية به، وهذا مُرتبط بعملية تحضير الألياف النسيجية والتجهيزات النهائية التي تمت عليها في المصانع، ويُفضّل تجهيز القماش ضد الانكماش قبل قصّه، بغسله أو وضعه بالماء حسب نوع القماش، وعادة يتم التجهيز للأقمشة القطنية والكتانية والصوفية لهذا الغرض.

ج. **تسوية حافة القماش:** ويُقصد بذلك تصحيح أطراف القماش العرضية التي تظهر بشكل غير مستوٍ، وتختلف طريقة تصحيح حافة القماش باختلاف نوعه، ومن هذه الطرق ما يأتي:

١. الشق: وهي من أسرع الطرق، وتُستعمل للأقمشة المنسوجة المتينة فقط، كالكتانية.

٢. سحب خيوط اللّحمة: تتطلّب هذه الطريقة مزيداً من الوقت، وتُستعمل للأقمشة الرخوة، والأقمشة الناعمة الرقيقة، والأقمشة المطاطة.

إجابات الأسئلة الواردة في المحتوى

الملاحق انظر ملحق إجابات الأسئلة (١)، وملحق أوراق العمل (٣-١).

مراعاة الفروق الفردية

علاج

إثراء

استراتيجيات التقويم وأدواته

- استراتيجية التقويم: التواصل.
- أداة التقويم: أسئلة وأجوبة.

التكامل الأفقي

- كتاب الإدارة والسلامة المهنية، المستوى الأول، الوحدة الأولى، السلامة والصحة المهنية، أخطار العمل وطرائق الوقاية منها.

التكامل الرأسي

مصادر التعلم

للمعلم

- عساكرية، سعاد، وحجازين، ليلسى، مبادئ الخياطة، عمان، دار الشروق للنشر والتوزيع، ٢٠١٠م.

للطالب

- تحدد العمليات التحضيرية التي يجب أن تُنفذ قبل تجميع أجزاء التنورة معاً.
- تجمع قطع التنورة معاً.
- تحدد عمليات الخياطة لتجميع أجزاء التنورة معاً.
- تنفذ خياطة أجزاء التنورة المختلفة من (جيوب، وكمر، ومثبتات).
- تحدد العمليات النهائية التي تتم على التنورة بعد إتمام خياطتها.
- تقص تنورة بتصميم محدد.
- تخيط تنورة بتصميم محدد، وتضبط جودتها.
- توضح أسس ضبط الجودة في تفصيل التنورة وخياطتها.

١٤٧

٣. القص العادي: تُستعمل هذه الطريقة في معظم أنواع الأقمشة التي تحتوي على تصاميم واضحة الخطوط، كالأقمشة المقلمة أو الكرومات.

د تصحيح الورد: قد تعرّض أحياناً بعض الأقمشة في أثناء تصنيعها إلى تحريك مواقع الخيوط الطولية والعرضية وبالتالي عدم تشابكها بشكل متعامد، وهذا يُسبب عيباً في القماش لا بدّ من تصحيحه قبل القص تجنّباً للتأثير السلبي الذي قد يظهر على قطعة الملابس، ويتم ذلك بشد زوايا القماش المتقابلة.

هـ الكي: لتطابق قطع القماش بعد قصها مع مقاسات المخطط المحدد تماماً، لا بدّ من استواء سطحي القماش والمخطط الورقي قبل القص، وذلك بإجراء عملية الكي التي تُعدّ من المراحل الأخيرة في تجهيز القماش، وذلك باستعمال مكواة البخار عند كيّ الأقمشة بدرجة الحرارة المناسبة لها، وبمكواه جافة عند كيّ المخطط الورقي وحفظها على سطح مستوٍ إلى حين استعمالها في عملية التفصيل.

١٤٩

النتائج الخاصة

- يتفقد القماش من العيوب.
- يحضر القماش منعاً للانكماش (حسب نوعه).
- يصحح حافات القماش العرضية بالطريقة المناسبة لنوع القماش.
- يصحح وضع الخيوط الطولية والعرضية للقماش (ورب القماش).
- يكوي المخطط الورقي والقماش تبعاً لنوعه.

المفاهيم والمصطلحات

السلامة المهنية

- الالتزام بتعليمات السلامة المهنية في أثناء العمل، واستخدام مقصات التفصيل في المشغل.

استراتيجيات التدريس وإدارة الصف / المشغل

التدريس المباشر/ عرض توضيحي

- التمهيد للتمرين بمناقشة المعلومات الخاصة بالتمرين (٣-١)، وخطوات العمل، والنقاط الحاكمة التي توضح مراحل تنفيذ التمرين على نحو متسلسل صحيح.
- تنفيذ المعلم التمرين (٣-١) أمام الطلبة، حسب تسلسل الخطوات الواردة في الكتاب المدرسي.
- تنفيذ طالب أو أكثر التمرين أمام زملائه بإشراف المعلم.
- التعلم التعاوني/ العمل الجماعي
- تقسيم الطلبة إلى خمس مجموعات عمل، ثم تعيين مقرر لكل منها، ثم الطلب إليها تنفيذ المهام المطلوبة في التمرين على النحو الآتي:
 - المجموعة الأولى: تفقد القماش من العيوب.
 - المجموعة الثانية: تجهيز القماش وكيه (الأقمشة القابلة للغسل، والأقمشة غير القابلة للغسل).
 - المجموعة الثالثة: تصحيح الحافات العرضية للقماش (الشق، سحب خيط اللحم).
 - المجموعة الرابعة: تصحيح الورب للقماش.
 - المجموعة الخامسة: كي المخطط الورقي.
- متابعة أداء المجموعات، ومشاركتها النقاش في أثناء تنفيذ التمرين.
- تبادل المهام بين المجموعات، للتأكد من تنفيذ الطلبة جميعاً أجزاء التمرين كلها.
- تدوين الطالب مراحل التنفيذ في ملف الأعمال، لتقويمها.
- تقويم المعلم الطلبة باستخدام أداة تقويم مناسبة.

تجهيز القماش والمخطط الورقي للتفصيل

تمرين
١-٣

يتوقع منك بعد الانتهاء من هذا التمرين أن:

- تتفقد القماش من العيوب.
- تجهز القماش ضد الانكماش حسب نوعه.
- تصحح حافات القماش العرضية بالطريقة المناسبة لنوع القماش.
- تصحح وضع الخيوط الطولية والعرضية للقماش (ورب القماش).
- تكوي المخطط الورقي والقماش حسب نوعه.

المعلومات الأساسية

يحتاج القماش إلى تجهيزات معينة قبل تفصيله؛ كعالجته لتجنب انكماشه بعد تفصيله وذلك حسب نوعه، وتصحيح حافته العرضية والورب الذي قد يوجد فيه، إضافة إلى ضرورة كيه بالطريقة المناسبة لنوعه، كما يلزم كي المخطط الورقي ليكون مسطحاً عند وضعه على القماش (بلا تجعدات).

مستلزمات تنفيذ التمرين

الأدوات والتجهيزات	المواد
- أدوات الخياطة	- ماء فاتر - ششف أبيض
- أدوات الكي وتجهيزاته	- قطع قماش (قطنية، وكتانية، وجوخ)
- وعاء للغسيل	- قماش مقلم أو مربعات (كروهات)

الرقم	خطوات العمل والنقاط الحاكمة	الرسوم التوضيحية
١	أولاً: تفقد القماش من العيوب. تفحص قطعة القماش على طبقة واحدة أمام الضوء؛ للتأكد من خلوها من الثقوب، أو أي عيب في النسيج، أو الصباغة، أو غيرها.	الرسوم التوضيحية

١٥٠

٣ اطو قطعة القماش والفوط المبللة معاً طبقات صغيرة مرتبة خالية من التجعدات، واطر كها (٦) ساعات تقريباً، ثم انشرها بالطريقة المناسبة حتى تجف.

٤ اكو قطعة القماش على الوجه الخلفي لها باستعمال فوط الكي وبمكواة بخار، مراعيًا الضغط بالمكواة دون السحب.

ثالثاً: تصحيح الحافات العرضية للقماش

(١) الشق (شرط القماش)
١ قس طرف القماش الطولي أسفل الجهة الأقصر، ولمسافة تمكنك من مسك طرفه (٢) سم تقريباً.



الشكل (٢)

٢ امسك القماش بقوة، ثم شقه من الجهة الأقصر إلى أن تصل إلى الحافة الأخرى، كما في الشكل (٢).

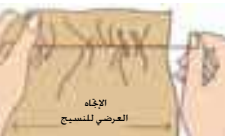

الشكل (٣)

(٢) سحب خيط اللحم
١ اسحب خيطاً أو خيوطاً من اللحم (الأفقية) باستعمال دبوس، ومن الجهة الأقصر لحافة القماش وبلطف، مراعيًا تشريب القماش في أثناء عملية السحب إلى أن تصل إلى الحافة الأخرى للقماش، كما في الشكل (٣).

٢ قس القماش ببطء (بتأن) على طول خط الخيط المسحوب، كما في الشكل (٤).

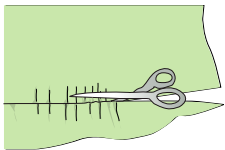

الشكل (٤)

١٥٢

إجابات الأسئلة الواردة في المحتوى

الملاحق

مراعاة الفروق الفردية

علاج

– تكليف الطلبة بتنفيذ المهارات الواردة في التمرين أكثر من مرة حتى يتقنوها، بإشراف المعلم، ضمن وقت زمني إضافي.

إثراء

استراتيجيات التقويم وأدواته

– استراتيجية التقويم: التقويم المعتمد على الأداء.
– أداة التقويم: قائمة رصد.

التكامل الأفقي

التكامل الرأسي

مصادر التعلم

للمعلم

– سنجر، موسوعة الخياطة، مبادئ الخياطة، بيروت، لبنان، ٢٠٠٦م.

للطالب

٢ عند وجود عيب في القماش، سرج حوله للابتعاد عنه في أثناء توزيع قطع المخطط على القماش.
ثانياً: تجهيز القماش ضد الانكماش وكتبه (١) القماش القابل للغسل، وكالقطن، والكتان
١ انقع القماش في الماء الفاتر مدة تتراوح بين (٦٠-٣٠) دقيقة.
٢ ارفع القماش من الماء، وتخلص من الماء الزائد بالضغط، مراعيًا عدم لف القماش، أو باستعمال العصارة الكهربائية إن وجدت في مدرستك، وانشره حتى يجف.
٣ اكوّ قطعة القماش على الوجه الخلفي لها باستعمال مكواة البخار وبدرجة حرارة مناسبة لنوع القماش، وليكن اتجاه الكوي باتجاه خطوط النسيج الطولية؛ لإزالة التجعدات والثنيات جميعها.
(٢) الأقمشة غير القابلة للغسل الصوفية (الجوخ)

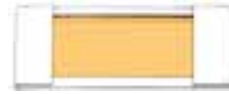

الشكل (١)

١ اطوّ قطعة القماش طوليًا، بحيث يكون الوجه الصحيح إلى الداخل، ثم سرج حاشيتها معاً.
٢ ضع قطعة القماش فوق فوطة مبللة، مراعيًا ثني طرفي الفوطة المبللة فوق حافتي القطعة العرضية، كما في الشكل (١).

٣ أتا في الأقمشة المقلمة أو المربعات فيفضل قص القماش، متبعًا خطوط التقليم والمربعات، كما في الشكل (٥).
١ رابعاً: تصحيح الورب للقماش، صّحح الحافتين العرضيتين لقطعة القماش، كما سبق.
٢ اثن القماش طوليًا، بحيث تتطابق الحاشيتان الطوليتان معاً، كما في الشكل (٦).
٣ ضع القماش على سطح مستو، محاولاً مطابقة الحافات العرضية للقماش معاً، وتعامدها مع الحاشية الطولية له.
٤ شد القماش في حالة عدم تعامد إحدى الحافات مع الحاشية، كما في الشكل (٧)، بشكل قطري (الورب)، بحيث يكون الشد معاكساً للجهة الأكبر من القماش، واستمر في عملية الشد إلى أن تصبح الخيوط العرضية للقماش بشكل متعامد مع الخيوط الطولية. وعند وجود صعوبة في تحقيق الغرض المطلوب، يمكنك استعمال مكواة البخار والشد معاً.
١ خامساً: كيّ المخطط الورقي جهّز المكواة العادية (دون بخار) على درجة حرارة منخفضة تناسب الورق.
٢ اكوّ أجزاء المخطط جميعها.
٣ احفظها على سطح مستو إلى حين استعمالها في عملية التفصيل.

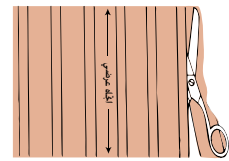

الشكل (٥)



الشكل (٦)



الشكل (٧)

النتائج الخاصة

- يوضِّح المقصود بثني القماش.
- يعدِّد أشكال ثني القماش.
- يبيِّن الأمور الواجب مراعاتها عند توزيع قطع المخطط على القماش.
- يحدِّد أثر زخرفة القماش في كمية القماش المطلوبة، وتصميم قطعة الملابس، وطريقة قص القماش.
- يبيِّن طرائق تثبيت قطع المخطط على القماش.
- يحدِّد الأمور الواجب مراعاتها عند قص القماش.

المفاهيم والمصطلحات

ثني طولي كامل، ثني طولي جزئي، ثني مزدوج، ثني عرضي، ثني مركب، ثني مضاعف، التوزيع.

السلامة المهنية

استراتيجيات التدريس وإدارة الصف / المشغل

التدريس المباشر / أسئلة وأجوبة

- التمهيد بمراجعة سريعة للموضوع السابق، ثم طرح السؤال الآتي:

- عدد العمليات التحضيرية للقماش قبل البدء بعملية القص.
- استماع المعلم إلى إجابات الطلبة ومناقشتها.

التدريس المباشر / عرض توضيحي

- عرض المعلم أشكال ثني القماش على قطع من الأقمشة المختلفة بعد تصحيح حافاتها، ثم توزيع أجزاء مخطط تنورة تم تجهيزه - مسبقاً - عليهم.

- تقسيم الطلبة إلى مجموعات، ثم توزيع قطع من القماش عليها، ثم الطلب إليها ثني هذه الأقمشة حسب ما نفذه المعلم.

طرح المعلم الأسئلة الآتية:

- وضِّح المقصود بثني القماش؟ ما أشكال ثني القماش؟
- كيف تُوزَّع قطع المخطط على القماش على نحو يُوفِّر أكبر كمية من القماش؟
- هل تُوزَّع الأقمشة المزخرفة على نحو يماثل طريقة توزيع الأقمشة ذات اللون الواحد؟
- ما الأمور التي يجب الانتباه لها قبل قص القماش؟
- هل نستخدم المقص العادي لقص القماش؟ لماذا؟
- تنظيم المعلم حواراً جماعياً، للتوصل إلى المقصود بثني القماش، وتعرِّف أشكال ثني القماش، والأمور الواجب مراعاتها عند توزيع قطع المخطط على القماش، وتحديد أثر زخرفة القماش في كمية القماش المطلوبة، وتصميم قطعة الملابس، وطريقة قص القماش، وطرائق تثبيت قطع المخطط على القماش، والأمور الواجب مراعاتها عند قص القماش.

ثني القماش

يُقصَد به وضع القماش لتوزيع قطع المخطط عليه مع الأخذ بعين الاعتبار توفير أكبر كمية ممكنة منه، ويتطلَّب هذا اختيار الطريقة المناسبة للثني حسب طول القماش وعرضه، وتصميم قطعة الملابس ومن أشكال الثني ما يأتي:

- الثني الطولي الكامل: يُستعمل عند قص أجزاء المخطط جميعها على طبقتين من القماش.
- الثني الطولي الجزئي: يُستعمل عند قص بعض أجزاء المخطط على طبقتين والأجزاء الأخرى على طبقة واحدة.
- الثني الطولي المزدوج: يُستعمل عند قص الجزأين الأمامي والخلفي على حافة مثنية من القماش.
- الثني العرضي: يُستعمل في حالات خاصة حسب التصميم المحدد لتوفير القماش، ولا يجوز استخدام طريقة الثني العرضي للأقمشة ذات الاتجاه الواحد، كالأقمشة الوبرية.
- الثني المركب: ثني القماش بالطول أولاً لقص أجزاء المخطط التي تقص طولياً، ويتم ثني الباقي من القماش عرضياً لقص الأجزاء التي باتجاه العرض.
- الثني المضاعف: ثني قطعة القماش أولاً باتجاه الطول، ثم ثني مرة أخرى باتجاه العرض لتشكل ٤ طبقات من القماش، وتُستعمل عند قص الأشكال الدائرية (دبل كلوش) دون خياطة.

توزيع قطع المخطط على القماش



التوزيع: ترتيب أجزاء المخطط جميعها على القماش حسب تعليمات الخياطة، بحيث تكون متقاربة لبعضها بعضاً لتوفير أكبر كمية ممكنة من القماش، مع الأخذ بالاعتبار عرض القماش، وذلك للتأكد من وجود كمية كافية من القماش لأجزاء المخطط جميعها قبل القص، كما في الشكل (١-٣).

الشكل (١-٣): توزيع أجزاء المخطط على القماش.

وفي ما يأتي بعض الأمور الواجب مراعاتها عند توزيع قطع المخطط على القماش:

- وضع أجزاء المخطط جميعها على الوجه الخلفي للقماش بعد ثنيه على طبقتين،

١٥٤

القماش طولياً أو عرضياً كما في الشكل (٣-٣)؛ لذا، يجب مراعاة عدم ثني القماش وتوزيع أجزاء المخطط على طبقة واحدة منه، وقص الجزء الأول من المخطط، ثم قلب القطعة المثبت عليها المخطط



الشكل (٣-٣): الكاروهات غير المتساوية.

على قطعة القماش، بحيث تنطبق خطوط الكاروهات معاً، كما في الشكل (٤-٣).

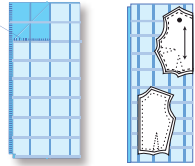

الشكل (٤-٣): توزيع أجزاء المخطط على أقمشة الكاروهات.

٢. الأقمشة المزخرفة والمطبوعة: يُفضَّل اختيار الموديلات البسيطة لها، سواءً أكانت نقوشها صغيرة أم كبيرة.

وقد تكون زخرفة القماش في جزء

محدّد من تصميم قطعة الملابس، كما

في الشكل (٥-٣)، مراعيًا

وضع أجزاء المخطط في اتجاه

واحد حسب نقوش القماش.

٣. الأقمشة الوبرية والمخمليّة:

يجب قصها باتجاه واحد، كما في الشكل (٦-٣)،

حسب اتجاه الوبر.

ويمكن تحديد اتجاه الوبر

بتلميس القماش بالأصابع،

فإذا كان سطح القماش سلساً

وناعماً تكون حركة الأصابع

مع اتجاه الوبر، وعند الرغبة



الشكل (٥-٣): القماش المزخرف باتجاه محدّد.



الشكل (٦-٣): توزيع أجزاء المخطط على الأقمشة المخمليّة باتجاه واحد.

١٥٦

إجابات الأسئلة الواردة في المحتوى

مراعاة الفروق الفردية

علاج

إثراء

تكاليف الطلبة بتصنيف مجلة بوردا للأزياء، لتعرف كيفية تجهيز القماش، وثنيه، وتوزيع قطع المخطط على اختلاف تصاميمها، وتقدير كمية القماش اللازمة للتنفيذ، ثم كتابة تقرير عن ذلك، ثم عرضه على زملاء.

استراتيجيات التقويم وأدواته

استراتيجية التقويم: القلم والورقة.

أداة التقويم: اختبار (٣-١).

التكامل الأفقي

التكامل الرأسي

مصادر التعلم

للمعلم

مجلة بوردا باللغة العربية.

للطالب

و توضع على الوجه الصحيح للقماش عندما يكون القماش على طبقة واحدة.
ب - التأكد من وجود أسهم توضح اتجاه النسيج على أجزاء المخطط جميعها؛ لتحديد اتجاه النسيج الصحيح لكل جزء من أجزاء المخطط.
ج - مراعاة قلب الجزء الواحد من المخطط عند قص الجهتين اليمنى واليسرى المتماثلتين من القطعة الواحدة على حدة.
د - مراعاة زخرفة القماش المستعمل كما في الحالات الآتية:

١. الأقمشة ذات النقوش المربعة والمقلمة والمزخرفة: يفضل اختيار التصميم البسيطة لهذه الأقمشة، وتجنب التصاميم ذات البنسات، أو القصات المائلة أو الأفقية أو الطولية؛ لأن كثرتها تجزئ وحدات الزخارف والمربعات مما يقلل من جمال القماش.
ويجب أن تطابق خطوط المربعات أو الأقمشة المقلمة في الأماكن الآتية:
خط الجنب، وخطوط المنتصف، والفتحات، وخط الكتف، وخط الخصر، وحفريات الإبط والأكمام.

لذا، يفضل شراء كمية زائدة من القماش عن الكمية المحددة للتصميم تقدر بحوالي ربع إلى نصف متر في حالة الكرواهات أو الزخارف. وتعتمد طريقة توزيع أجزاء المخطط على نوعية الكاروهات (متساوية أو غير متساوية)؛ فالكاروهات المتساوية التي تتكرر في الاتجاهين الطولي والعرضي قد تكون متماثلة في اللون

في الاتجاهات جميعها: إذ يتم ثني القماش طوليًا وعرضيًا كما في الشكل (٣-٢)، مع مراعاة تطابق خطوط الكاروهات.

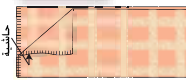
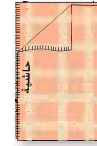

الشكل (٣-٢): الكاروهات المتساوية.

أما الكاروهات غير المتساوية فهي لا تتكرر في الاتجاهين الطولي والعرضي؛ إذ، تكون خطوطها غير متطابقة في الاتجاه الواحد الطولي والعرضي أو في الاتجاهين، ويظهر ذلك واضحاً عند ثني

١٥٥

في الحصول على اللون الأغمق للوردة، يفضل توزيع أجزاء المخطط على القماش بعكس اتجاه الوردة.

أما في الأقمشة الصوفية أو الكشمير التي لها وبرة، فيتم توزيع أجزاء المخطط على القماش في اتجاه واحد، بحيث تكون الوردة للأسفل.

٤ تثبيت قطع المخطط على القماش

بعد التأكد من توزيع قطع المخطط جميعها على القماش بالوضع الصحيح لكل منها، يتم تثبيتها بواسطة الدبابيس بالكمية اللازمة؛ لأن كثرة الدبابيس المستعملة تؤدي إلى الاختلاف في استواء سطح القماش، ثم زيادة كميته عن المطلوب حسب المخطط، وتكون كمية الدبابيس في حالة الأقمشة الناعمة الرقيقة ذات السطح الأملس أكثر منها في حالة الأقمشة السمكية، وفي العادة يكون وضع الدبابيس بشكل عمودي على خط القص.

كما يمكن استعمال الأوزان والأثقال بدل الدبابيس لتثبيت قطع المخطط على القماش المتوسط أو السميك، ويراعى الترشيد في كمية القماش عند توزيع أجزاء المخطط لذلك يُلجأ إلى تغيير التوزيع عدة مرات؛ للوصول إلى التوزيع الأنسب لأجزاء المخطط.

٥ قص القماش

يجب قبل البدء بقص القماش التأكد من توزيع أجزاء المخطط جميعها على القماش وتثبيتها بالشكل الصحيح؛ وذلك لأن عملية القص حاسمة ولا يجوز القيام بها في عجلة وتسرع، ويراعى استعمال مقص التفصيل ذي المقبض المنحني الذي يعمل على رفع القماش عن سطح العمل بالقدر المناسب، مع مراعاة الاستمرار في القص على طول الخط المحدد، وعدم إغلاق المقص إلى نهايته خلال عملية القص كي لا تظهر حواف القص مشوهة أو مسننة، هذا ويجب قص أجزاء المخطط الواحد جميعها في آن واحد قبل البدء بعملية الخياطة.

١٥٧

النتائج الخاصة

- يثني قطعة القماش بأشكال عدّة حسب كل من: التصميم، وطول القطعة، وعرضها.
- يوزّع أجزاء المخطط على القماش حسب مبادئ الخياطة وتعليماتها.
- يثبّت أجزاء المخطط على القماش بطريقة صحيحة.
- يقص القماش حسب أجزاء المخطط بطريقة صحيحة.

المفاهيم والمصطلحات

السلامة المهنية

- الالتزام بتعليمات السلامة المهنية في أثناء استخدام أدوات القص والقياس والرسم.

استراتيجيات التدريس وإدارة الصف / المشغل

التدريس المباشر/ عرض توضيحي

- التمهيد للتمرين بمراجعة سريعة لما درسه الطالب، من مثل: طرائق تثبيت المخطط على القماش، وأنواع المقصات المستخدمة في قص القماش.
- عرض المعلم أقمشة ذات طول ثابت وعرض مختلف أمام الطلبة، ثم تنفيذ التمرين المطلوب أمام الطلبة.
- تذكير المعلم بأهمية الحاشية الموجودة على حافات الأقمشة؛ التي تشير إلى اتجاه خطوط النسيج الطولية، التي يُثبّت المخطط على أساسها.
- مناقشة المعلومات الخاصة بالتمرين (٣-٢)، وخطوات العمل، والنقاط الحاكمة التي توضّح مراحل تنفيذ التمرين على نحو متسلسل صحيح.
- تنفيذ المعلم التمرين (توزيع أجزاء المخطط على القماش وقصه) أمام الطلبة.
- التعلم التعاوني/ العمل الجماعي
- تقسيم الطلبة إلى مجموعات، ثم تعيين مقرر لكل منها.
- تحضير المعلم أقمشة مختلفة العرض، ومخططة لتسورة، أو قميصاً لكل مجموعة، والأدوات اللازمة لتنفيذ التمرين.
- تكليف مجموعات الطلبة بتنفيذ التمرين (٣-٢)، كما في الكتاب المدرسي، حسب تسلسل خطوات العمل، مع مراعاة النقاط الحاكمة.
- تجول المعلم بين مجموعات الطلبة لمتابعة مراحل التنفيذ، ومشاركتهم النقاش في أثناء التنفيذ، وتقويم أدائهم.

توزيع أجزاء المخطط على القماش وقصه

تمرين
٢-٣

يوقع منك بعد الانتهاء من هذا التمرين أن:

- تثنى قطعة القماش بعدة أشكال حسب التصميم، وطول القطعة وعرضها.
- توزّع أجزاء المخطط على القماش حسب تعليمات الخياطة.
- تثبّت أجزاء المخطط على القماش بالطريقة الصحيحة.
- تقصّ القماش حول أجزاء المخطط بالطريقة الصحيحة.

المعلومات الأساسية

توجد عدّة طرق لثني القماش حسب طول القطعة وعرضها والتصميم المحدد، بحيث يتم توزيع أجزاء المخطط جميعها على القماش، مع مراعاة اتجاه النسيج على أجزاء المخطط ليتسم تثبتها حسب نوع القماش؛ ففي الأقمشة العادية تُستعمل الدبابيس الرفيعة الطويلة، وتُستعمل الثقالات أو الورق اللاصق وغيره لبعض الأقمشة التي قد تترك الدبابيس أثراً فيها، كما يتطلب قص القماش مساحة عمل مناسبة ونظيفة.

وقبل قص القماش، لا بدّ من التأكد من صحّة قياسات مسافات الخياطة حول أجزاء المخطط جميعها على القماش بكلتا حالتيه: إمّا على المخطط الورقي وكجزء منه، وإمّا أخذ مسافات الخياطة حول أجزاء المخطط على القماش مباشرة، وحسب القياسات الصحيحة لها.

مستلزمات تنفيذ التمرين

المواد	الأدوات والتجهيزات
- قطعتان من قماش خام طول كل منهما (٢م) عرض الأولي (٩٠) سم، وعرض الثانية (١٤٠) سم	- دبابيس - ثقالات - مقص تفصيل
- ورق لاصق	- سطح عمل نظيف (طاولة خياطة)
- أجزاء قطع المخطط الورقي للتسورة جميعها.	
- مخطط جاهز للبلوزة (أمام، وخلف، وكم) لهذا التمرين فقط	

١٥٨

(٤) الثني العرضي

أثن القماش عرضياً، بحيث تتطابق الحاشيتان على جانبي القماش، كما في الشكل (٤).

(٥) الثني المركب (طولي وعرضي)

أثن القماش طولياً، بحيث تتطابق الحاشيتان معاً، كما في الشكل (٥).

وزّع أجزاء المخطط المراد قصه على النسيج الطولي للقماش، ثم قصّ القماش، مراعيًا التأكد من كفاية كميته قبل قصه.

أثن القماش المتبقي بعد القصّ عرضياً، كما في الشكل (٦)، ثم وزّع باقي أجزاء المخطط عليه.

(٦) الثني المضاعف

أثن القماش طولياً، ثم أثنه مرة أخرى عرضياً، ليشكل ٤ طبقات من القماش، كما في الشكل (٧).

ثانياً: توزيع قطع المخطط على القماش

وزّع أجزاء المخطط جميعها على القماش المثني بإحدى الطرق السابقة، حسب طول القطعة وعرضها والتصميم، وليكن ذلك على سطح مستوٍ نظيف، مراعيًا التعليمات المكتوبة على الأجزاء (مثنى، ومفتوح)، واتجاه خط النسيج في كل منها؛ ليكون موازياً لحاشية القماش الطولية مراعيًا الترشيد في كمية القماش، وقد تلجأ إلى تغيير التوزيع عدّة مرات للوصول إلى التوزيع الأنسب لأجزاء المخطط.

ثالثاً: تثبيت أجزاء المخطط

ثبّت طبقتي القماش معاً بالدبابيس، بحيث تكون الدبابيس متعامدة مع الحاشية.

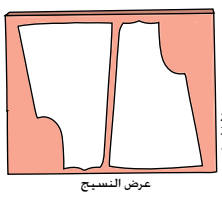

عرض النسيج

الشكل (٤)

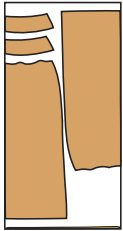

الشكل (٥)

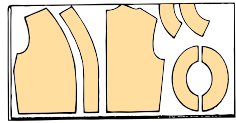

الشكل (٦)

إجابات الأسئلة الواردة في المحتوى

الملاحق

ملحق أدوات التقويم (٢-٣).

مراعاة الفروق الفردية

علاج

إثراء

استراتيجيات التقويم وأدواته

- استراتيجية التقويم: الملاحظة.
- أداة التقويم: سلم تقدير (٣-٢).

التكامل الأفقي

التكامل الرأسي

مصادر التعلم

للمعلم

للطالب

الرقم	خطوات العمل والنقاط الحاكمة	الرسوم التوضيحية
١	أولاً: ثني القماش (١) الثني الطولي الكلي أثن القماش طولياً، بحيث تتطابق الحاشيتان معاً في جهة واحدة ويكون وجه القماش للداخل، وثبت الحاشيتين بالدبابيس على أبعاد متساوية، بحيث تكون الدبابيس عمودية على الحاشية، كما في الشكل (١).	
٢	ثُمَّ أطراف الحواشي (البرسل) فقط مسافة قصيرة لا تزيد على عرض الحاشية، وعلى مسافات متباعدة على الحاشية إذا كانت مشدودة. (٢) الثني الطولي الجزئي أثن القماش طولياً على أن يكون وجهه الصحيح إلى الداخل؛ وبحيث تبعد إحدى الحواشي مسافة معينة تُقسَّم بعرض أكبر جزء من أجزاء المخطَّط الذي سيوضع عليه من خط الثنية، كما في الشكل (٢)، مراعيًا تساوي المسافة بين خط الثنية والحاشية على طول قطعة القماش.	
٣	(٣) الثني الطولي المزوج أثن القماش طولياً بحيث تتلاقى الحاشيتان معاً، كما في الشكل (٣)، مراعيًا موازاة الثنية مع خط الحاشية من الجهتين، ويعرض يناسب عرض أكبر جزء من أجزاء المخطَّط الذي سيوضع عليه.	

٢	ثبت أجزاء المخطَّط التي تقص على مثنى، مراعيًا البدء بتثبيت الخط المدون عليه مثنى (كخط منتصف الأمام مثلاً حسب التصميم) على ثنية القماش الذي يُمثَّل خط اتجاه النسيج للمخطَّط، مستعملًا دبابيس الخياطة، ولتكن بوضع عمودي على خط القص وبشكل مائل عند زوايا المخطَّط، كما في الشكل (٩)، على أن تمسك الدبابيس كلاً من المخطَّط وطبقتي القماش معاً، ولتكن رؤوسها داخل مسافات الخياطة.	
٣	ارسم مسافات الخياطة (إذا لم يتم رسمها على المخطَّط النهائي) حول أجزاء قطع المخطَّط وبالقياسات الصحيحة باستعمال صابون العلام والمسطرة، مراعيًا دقة أخذ مسافات الخياطة حول الخطوط المنحنية والزوايا.	
١	رابعاً: قص القماش حسب أجزاء المخطَّط امسك المقص بالطريقة الصحيحة، مراعيًا وضع يدك الأخرى على المخطَّط في أثناء عملية القص، مع عدم رفع القماش، كما في الشكل (٩).	
٢	ابدأ القص من الجهة القريبة، كما في الشكل (١٠).	
٣	قصّ على طول خط مسافة الخياطة، بحيث تكون المسافة المقصوفة في كل مرة بكامل طول نصل المقص، أما عند قص الخطوط المنحنية، فيتم تقصير حركة المقص، مراعيًا ترك أجزاء المخطَّط على القماش مثبتة بالدبابيس حتى تنقل علامات الخياطة والاتزان جميعها: كما في التمرين الآتي:	

النتائج الخاصة

- يعدُّ طرائق نقل علامات الخياطة إلى القماش.
- ينقل علامات الخياطة من المخطط الورقي إلى القماش بطرائق عدّة.

المفاهيم والمصطلحات

السلامة المهنية

- الالتزام بتعليمات السلامة المهنية في أثناء العمل، واستخدام الدبابيس والمقصات في المشغل.

استراتيجيات التدريس وإدارة الصف / المشغل

التدريس المباشر / أسئلة وأجوبة

- التمهيد للموضوع بتذكير الطلبة بالمواد وأدوات الخياطة التي درسوها وشاهدوها واستخدموها من قبل، من مثل: ورق الكربون، وطباشير التخطيط، وغرزة الباصّة التي تستخدم في نقل علامات الخياطة من المخطط الورقي إلى القماش، ثم طرح السؤالين الآتيين:
- عدّد الأدوات المستخدمة في نقل علامات الخياطة من المخطط إلى القماش.
- وضح العوامل التي تحكم اختيار طريقة نقل علامات الخياطة من المخطط إلى القماش.
- استمع المعلم إلى إجابات الطلبة ومناقشتها، لاستنتاج طرائق نقل علامات الخياطة إلى القماش.
- التدريس المباشر / التدريبات والتمارين
- تنفيذ المعلم التمرين (3-3) أمام الطلبة.
- مناقشة المعلومات الخاصة بالتمرين، وخطوات العمل، والنقاط الحاكمة التي توضح مراحل تنفيذ التمرين على نحو متسلسل صحيح.
- تكليف الطلبة تنفيذ التمرين بصورة فردية، كما ورد في الكتاب المدرسي، حسب تسلسل خطوات العمل، مع مراعاة النقاط الحاكمة.
- متابعة المعلم أداء الطلبة، ومشاركتهم النقاش في أثناء تنفيذ التمرين، واستخدام أداة تقويم مناسبة لتقويمهم.

٦ نقل علامات الخياطة إلى القماش:

تسم عملية نقل العلامات إلى القماش بعد عملية قصه وقبل إزالة المخطّط عنه؛ إذ، تُنقل خطوط البنسات والغبنات والكسرات، وخطّاً منتصفياً الأمام والخلف، وعلامات الاتزان، ويجب الاستغناء عن نقل خطوط الخياطة بعد التدريب جيداً على أعمال الخياطة، أمّا في القطع التي تحتاج إلى بطانة متصلة مع قطعة القماش فننقل العلامات إلى قماش البطانة فقط، ويمكن نقل علامات الخياطة باستعمال:

أ - ورق كربون الخياطة والعجلة المسنّنة (الدراجة).

ب- طباشير التخطيط (صابون العلام).

ج- غرزة الباصّة.

د - غرزة السراجة غير المتساوية.

وقد درست سابقاً هذه الأدوات، وطريق

استعمالها، ومميزات كل طريقة، كما

يمكن استعمال طريقة أخرى، وهي:

هـ - عمل فرزات بالمقص.

وتُستعمل هذه الطريقة لتحديد بداية خط الخياطة ونهايته؛ إذ، يُعمل فرز صغير (شق) في كلا الموقعين، وكذلك لنقل علامة خط المنتصف أو بدايات الكسرات ونهاياتها، وهي أسرع الطرق، ويكون الشق في منطقة مسافة الخياطة، أو على شكل (٧)، مع ملاحظة عدم وصوله إلى خط الخياطة.

ويُفضّل استعمال هذه الطريقة بعد التدريب على الخياطة، وإجراء الدرزة على خطوط موازية للحافة دون وجود علامات على القماش، بإحدى الطرق السابقة.

تأكد من استعمال ورق كربون الخياطة، وعدم استعمال الكربون المُستعمل للكتابة.

إجابات الأسئلة الواردة في المحتوى

مراعاة الفروق الفردية

علاج

- تكليف الطلبة بنقل علامات الخياطة إلى أقمشة متنوعة السمك، من مثل: الشيفون، والكتان، والصوف.

إثراء

استراتيجيات التقويم وأدواته

- استراتيجية التقويم: مراجعة الذات.
- أداة التقويم: ملف الطالب.

التكامل الأفقي

التكامل الرأسي

مصادر التعلم

للمعلم

للطالب

تمرين
٣-٣

يتوقع منك بعد الانتهاء من هذا التمرين أن:

- تنقل علامات الخياطة من المخطط الورقي إلى القماش بعدة طرق.

المعلومات الأساسية

توجد عدّة طرق لنقل العلامات من المخطط الورقي إلى القماش، ويعتمد اختيار الطريقة على نوع القماش وأماكن العلامات بالنسبة إلى قطعة الملابس، وعلى مهارة الشخص في الخياطة، وقبل استعمال أي من تلك الطرق، يُفضّل تجربتها على قصاصة من القماش ذاته، للتأكد من عدم ترك أثر في الوجه الصحيح للقماش، وبخاصة عند استعمال ورق الكربون والدراجة.

مستلزمات تنفيذ التمرين

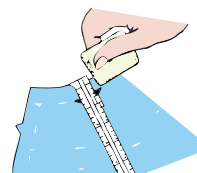
الأدوات والتجهيزات	المواد	
- دراجة، ومسطرة، وإبرة خياطة، وورق كربون الخياطة، وقرص التأشير، ومسطرة المسافات	- قطع الأقمشة المقصوفة والمثبتت عليها مخطّط التنورة	
الرقم	خطوات العمل والنقاط الحاكمة	الرسوم التوضيحية
١	أولاً: استخدام قلم أو صابون التأشير ومسطرة المسافات	 <p>الشكل (١)</p>
٢	حرّك مؤشر مسطرة إلى المسافات المحددة حسب مسافة الخياطة المطلوبة حول خطوط المخطّط. ثبّت حافة المسطرة على حافة قطعة القماش المقصوفة بعد رفع المخطّط الورقي عنها.	

٣ وضع علامة بموازاة حافة مؤشر المسطرة، وباستعمال قرص التأشير، كما في الشكل (١)،

مع الحفاظ على سُمك حافة القرص رقيقة دائماً.

٤ حرّك المسطرة بمحاذاة حافة القماش، وضع إشارة أخرى، مراعيًا تقارب المسافة بين

العلامات المأخوذة في حالة الخطوط المنحنية

أكثر منها في الخطوط المستقيمة.

٥ كرّر الخطوات من (١-٤) لرسم خطوط

الخياطة جميعها على القماش، كما في

المخطّط.

ثانياً: استعمال ورق كربون الخياطة والدراجة

١ وضع ورق كربون الخياطة على الطاولة، وليكن

وجهه إلى الأعلى، مراعيًا استعمال ورق

الكربون الخاص بأعمال الخياطة فقط.

٢ وضع قطعة القماش المثبت عليها المخطّط الورقي

فوق كربون الخياطة، وليكن المخطّط إلى أعلى.

٣ وضع المسطرة فوق خطوط الخياطة المستقيمة،

كخط البنية، ومسّر العجلة فوق الخط، بحيث

تكون ملاصقة للمسطرة مع الضغط على الدراجة

في أثناء نقل الخطوط، كما في الشكل (٢).

٤ كرّر العمل لنقل خطوط الخياطة المستقيمة، أما

في حالة الخطوط المنحنية فلا تستعمل المسطرة،

وإنما يتم التأشير فوق الخطوط وبيطه.

٥ ارفع الدبايس تدريجيًا عن المخطّط الورقي،

ثم أعد تثبيتها في القطعة أو في مسافة الخياطة

لتمسك طريقي القماش معاً، مراعيًا عدم إزاحة

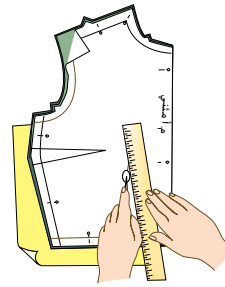

الشكل (٢)

النتائج الخاصة

المفاهيم والمصطلحات

السلامة المهنية

- الالتزام بتعليمات السلامة المهنية في أثناء العمل، واستخدام الدبابيس والمقصات في المشغل.

استراتيجيات التدريس وإدارة الصف / المشغل

التعلم التعاوني / المناقشة

- تقسيم الطلبة إلى مجموعات عمل.
- تكليف مجموعات الطلبة بحل أسئلة الموضوع.
- متابعة المعلم أداء المجموعات، ومشاركتها النقاش في أثناء الإجابة عن الأسئلة.
- تدوين مجموعات الطلبة الإجابات في ملفات الأعمال، لتقويمها.

إجابات الأسئلة الواردة في المحتوى

الملاحق

- الواحدة عن الأخرى؛ للمحافظة على تماثل الجهتين اليمنى واليسرى في قطعة الملابس، ويتم إزالة المخطط الورقي عن طبقتي القماش برفع آخر دبوس.
- ٦ ضع القماش مرة أخرى فوق ورق الكربون، وليكن الوجه المرسوم إلى الأعلى، ليتم التأشير على خطوطه.
- ٧ كرز الخطوتين (٣-٤) في نقل الخطوط إلى الوجه الآخر من القماش.
- ٨ أزل دبابيس التثبيت عن القطعة، واحتفظ بها لحين خياطتها.

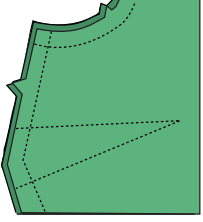

الشكل (٣)

مراعاة الفروق الفردية

علاج

إثراء

استراتيجيات التقويم وأدواته

- استراتيجية التقويم: مراجعة الذات.
- أداة التقويم: ملف الطالب.

التكامل الأفقي

التكامل الرأسي

مصادر التعلّم

للمعلم

للطالب

- ١- قبل قصّ القماش يجب مراعاة بعض الأمور، مثل: تسوية حافة القماش، كيف تتم تسوية حافات القماش؟ وأي الطرق أكثر استعمالاً؟
- ٢- ما الهدف من كيّ المخطّط الورقي قبل وضعه على القماش؟
- ٣- عند قصّ التنورة (الدبل كلوش) كيف يتم ثني القماش؟
- ٤- عدد الأمور الواجب مراعاتها عند توزيع المخطّط على الأقمشة الوبرية.
- ٥- فسّر الاختلاف في لوني قطعتي الجزء الخلفي لتنورة بسحاب في منتصف قماش المخمل.
- ٦- أرادت والدتك تفصيل تنورة من قماش المربعات (الكاروهات)، فما النصائح التي ستقدمها لها بخصوص ما يأتي:
 - أ- التصميم المناسب لقماش المربعات.
 - ب- كمية القماش التي يجب شراؤها.
 - ج- كيفية تسوية الحافات.
 - د- الأماكن التي يجب أن تتطابق بها خطوط المربعات.

النتائج الخاصة

- يتعرف أشكال الدرزات والخياطات ومجالات استخداماتها.
- يبين المقصود بالدرزة المدعمة ومواصفاتها.
- يتعرف الحالات التي تستدعي تنفيذ الدرزة المدعمة.
- ينفذ الدرزة الموجهة (المدعمة) للتنورة.

المفاهيم والمصطلحات

الدرزة المدعمة.

السلامة المهنية

- الالتزام بتعليمات السلامة المهنية في أثناء العمل، واستخدام آلات الخياطة في المشغل.

استراتيجيات التدريس وإدارة الصف / المشغل

التدريس المباشر / عرض توضيحي

- التمهيد للموضوع بإطلاع الطلبة على أنواع مختلفة من قطع الملابس التي تحتوي على درزات وخياطات مختلفة، من مثل: التنانير، والبنائيل، والملابس الرياضية، والملابس الداخلية، وبنائيل الجينز وقمصانه، ثم المقارنة بين الدرزات والخياطات المنفذة فيها، وما هو وارد في الكتاب، من مثل: الدرزة المدعمة، وخياطة البنسات، وخياطة الكسرات، والزّم، والقصات، ليتعرف الطلبة أشكالها، ومجالات استخدامها (يمكن للمعلم أن يستخدم ملابس الطلبة التي يرتدونها وسيلة لعرض أنواع مختلفة من الدرزات والخياطات).

التعلم التعاوني / العمل الجماعي

- تقسيم الطلبة إلى مجموعات، ثم تعيين مقرر لكل منها.
- توزيع ورقة العمل (٣-٢) على كل مجموعة.
- تكليف مجموعات الطلبة بالمناقشة والحوار، ثم تدوين إجاباتها.
- عرض مقرر كل مجموعة ما توصل إليه مجموعته من معلومات عن: تعريف الدرزة المدعمة، ومواصفاتها، والحالات التي تتطلب تنفيذها على قطع الملابس.

التدريس المباشر / التدريبات والتمارين

- مناقشة المعلومات الخاصة بالتمرين، وخطوات العمل، والنقاط الحاكمة التي توضح مراحل تنفيذ التمرين على نحو متسلسل صحيح.
- تنفيذ المعلم التمرين (٣-٤) أمام الطلبة، حسب التسلسل الوارد في الكتاب المدرسي.
- تكليف الطلبة بتنفيذ التمرين حسب تسلسل خطوات العمل، ومراعاة النقاط الحاكمة كما وردت في الكتاب المدرسي، وتحديد الزمن اللازم للتنفيذ.
- متابعة المعلم أداء الطلبة، والمشاركة في النقاش في أثناء تنفيذ التمارين.
- لفت المعلم انتباه الطلبة إلى الجدول (٣-١)، لتعرف معايير ضبط جودة الخياطات والقصات في التنورة.

الملاحق

ملحق أوراق العمل (٣-٢).

ثانياً

تحضير أجزاء التنورة وخطاتها

تطلب خياطة التنورة إجراء بعض العمليات التحضيرية لبعض أجزائها، كالبنسات، والكسرات، وغيرها، ثم تجميع هذه الأجزاء معاً لتشكيل التنورة حسب التصميم المحدد، وبعد ذلك، يتم إجراء بعض العمليات النهائية، كضبط الذيل، وغيرها. فما العمليات النهائية؟ ما العمليات التحضيرية الأخرى التي تتم لأجزاء التنورة؟ ما العمليات التجميعية الأخرى للحصول على التنورة بشكلها النهائي حسب التصميم المحدد؟ ما العمليات النهائية التي تتم بعد إتمام خياطة التنورة؟ هذه التساؤلات وغيرها ستجد الإجابة عنها بعد دراستك هذا الموضوع.

١٦٧ الدرزات والخياطات

بعد الانتهاء من قص القماش حسب المخطط ونقل علامات الخياطة من المخطط إلى القماش، تبدأ عملية الخياطة، حيث تشمل الدرزات التي تُنفذ على طبقة واحدة من القماش، والخياطات التي تُنفذ على طبقتين أو أكثر من القماش، ومن أشكال الدرزات والخياطات ما يأتي:

١. **الدرزة المدعمة (Staystitching):** تُعدّ الدرزة المدعمة أولى هذه العمليات التحضيرية التي تتم عن طريق عمل درزة على طبقة واحدة من القماش، ويكون طول الغرزة فيها (٢-٣) مم تقريباً، وتُنفذ في مسافة الخياطة وقريباً من خط الخياطة، وفي حالة عدم التأكد من الحاجة إلى عمل الدرزة المدعمة لقطعة الملابس حسب نوع القماش، فمن الأفضل تنفيذها.
٢. الأقمشة غير متماسكة النسيج (قليلة المتانة).
٣. الأقمشة التي تتصف بمطاطية طبيعية، كالأقمشة الصوفية، أو بسبب اتجاه النسيج لحافات الأقمشة.
٤. أقمشة الملابس التي تحتاج إلى وقت طويل لإتمام تنفيذ خياطتها، خاصة عند المتدربين، في حين أن العامل المحترف، يمكن أن ينهي خياطة القطعة دون الحاجة إلى إجراء الدرزة المدعمة.
٥. وتُنفذ الدرزة المدعمة على خطوط حفرة الرقبة، وحفرة الإبط، وخط الخصر، وخط الجنب الذي فيه انحناء.

إجابات الأسئلة الواردة في المحتوى

يتوقع منك بعد الانتهاء من هذا التمرين أن:

- تنفذ الدرزة الموجهة للتنورة.

المعلومات الأساسية

تُنَفَّذُ الدرزة الموجهة لمنع بعض الأقمشة غير المتماسكة من المطاطية غير المرغوب فيها، وبخاصة عند الخطوط المائلة والمنحنية، وهي أولى عمليات الخياطة التي تتم على قطعة الملابس.

مستلزمات تنفيذ التمرين

الأدوات والتجهيزات

المواد

- آلة الخياطة مجهزة بالخياط
- مقص

- أجزاء التنورة (القماش).
- خيوط مناسبة للون القماش.

الرسوم التوضيحية

خطوات العمل والنقاط الحاكمة

الرقم

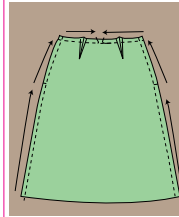

الشكل (١)

١ ادرز خط الخصر ابتداءً من خط الجنب الأيمن الأكثر ارتفاعاً إلى المنتصف الأقل ارتفاعاً، ثم من خط الجنب الأيسر إلى المنتصف، كما في الشكل (١)، مراعيًا تنفيذ الدرزة على طبقة واحدة من القماش، وعلى بعد (٣) مم من خط الخياطة، وفي مسافة الخياطة، وبطول غرزة الدرزة الواسعة (٤) مم، ولون خيط مناسب للقماش.

٢ ادرز خطي الجنب الأيمن والأيسر ابتداءً من خط الذيل إلى خط الخصر، وعلى بُعد (١-١,٥) سم من خط الخياطة وفي مسافة الخياطة، كما في الشكل (١).

مراعاة الفروق الفردية

علاج

- تكليف الطلبة بتنفيذ تمرين الدرزة المدعمة على أقمشة قليلة النسل.

إثراء

استراتيجيات التقويم وأدواته

- استراتيجية التقويم: مراجعة الذات.

- أداة التقويم: ملف الطالب.

التكامل الأفقي

- كتاب الإدارة والسلامة المهنية، المستوى الأول، السلامة والصحة المهنية، أخطار العمل وطرائق الوقاية منها.

التكامل الرأسي

مصادر التعلم

للمعلم

- عابدين، عليّة، المدخل لدراسة النسيج وأسس تنفيذ الملابس، ٢٠٠٨ م.

للطالب

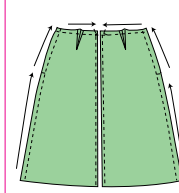

الشكل (٢)

٣ كثر الخطوات السابقة لتنفيذ الدرزة الموجهة للجزء الخلفي من التنورة، كما في الشكل (٢).

ب **خياطة البنسات:** تعتمد طريقة خياطة البنسات على مهارة القائم بأعمال الخياطة؛ إذ، يمكن خياطتها بتثبيت خطوطها معاً بالدبابيس، ثم تسرّج وتدرز، أو تحاط مباشرة دون تسرّج مع الاكتفاء بنقل علامة بداية البنسة ونهايتها، وعادة تتم خياطة البنسة من الجهة العريضة إلى الجهة الرفيعة لها، ثم ربط الخيطين عند رأس البنسة لتثبيت خياطتها، كما مرّ معك في تمرين خياطة البنسة.

ج **خياطة الكسرات والزّم والقصات:** من العمليات التحضيرية لخياطة التنورة وتنفذ على معظم التصاميم (الموديلات)؛ إذ، يتم تجهيز خطوط القصات والكسرات والزّم وتجميعها حسب التصميم المنفذ في التنورة.

د **ضبط جودة الخياطات (Quality control):** يعدّ ضبط الجودة عملية أساسية مستمرة تبدأ منذ التصميم وقص القماش، وتستمر مع كل مرحلة من مراحل الخياطة، بالرغم أن المظهر الخارجي العام والقياسات في قطعة الملابس الجاهزة، من أهم الأمور العامة التي تؤخذ بعين الاعتبار عند تقييم جودة خياطتها، وتتم عملية ضبط جودة خياطة القطعة، ضمن جدول معد لذلك، كما هو موضّح في الجدول (٣-١).

الموضوع	المواصفات	نعم	لا
الخياطات	١- الخياطات المستعملة مناسبة لنوع القماش. ٢- مسافة الخياطة متساوية ومناسبة للتصميم. ٣- الخياطات بلا ثنيات أو تجعدات على الوجه الصحيح للتنورة.		
البنسات	١- طول البنسات متساوية، أو حسب التصميم، أو المخطط. ٢- كتبها جيدًا في الاتجاه الصحيح. ٣- نهايات البنسات مثبتة بعقد الخيط أو بغرز التثبيت. ٤- قص البنسات في الأقمشة السمكية، وكتبها وهي مفتوحة.		
القصات والزخارف	١- القصات مناسبة لقماش التنورة والتصميم. ٢- الزخارف مناسبة للقصات والقماش.		

إعداد الجيوب وتركيبها

الجيوب (Pockets) قطع قماش تُضاف لقطع الملابس، ويمكن أن يكون غرضها تجميلًا أو وظيفيًا، وتُعد عملية إعداد الجيوب وتجهيزها من العمليات التحضيرية، أما تركيبها على قطعة الملابس فيُعد من العمليات التجميعية، ويوجد نوعان من الجيوب: الخارجية، والداخلية، وستتناول كلاً منها بالتفصيل.

الجيوب الخارجي: الجيوب المثبتة على وجه الثوب، ويظهر على الوجه الصحيح له، ويُقَد من قماش الثوب أو بغيره حسب التصميم المطلوب، ويمكن أن يكون بسيطًا أو يحتوي على عراو، وأزرار، أو كسرات، أو درزاتٍ تجميلية أو قلًا للجيوب، أو الاستعانة بالكلف المناسبة. ويمكن أن يُظن قبل التركيب، ويجري تثبيت هذا الجيب آليًا أو يدويًا، كما يمكن أن يكون وظيفيًا إلى جانب كونه تجميليًا، لذلك يجب أن يكون قياس الجيب مناسبًا للغرض من استعماله، كما

١٧٠

إجابات الأسئلة الواردة في المحتوى

الموضوع إعداد الجيوب وتركيبها (١)

النتائج الخاصة

- يتعرّف الجيوب واستخداماتها.
- يبيّن أنواع الجيوب، وأشكالها، وأماكن تركيبها.
- يتعرّف أشكال الجيب الداخلي.

المفاهيم والمصطلحات

الجيب الخارجي، الجيب الداخلي، الجيب الشق.

السلامة المهنية

- الالتزام بتعليمات السلامة المهنية في أثناء العمل داخل المشغل.

استراتيجيات التدريس وإدارة الصف / المشغل

التدريس المباشر / عرض توضيحي

- التمهيد بعرض أنواع مختلفة من الجيوب أمام الطلبة (صور قطع من الملابس تحتوي على أشكال متنوعة من الجيوب)، ثم المقارنة بينها، وبين ما هو وارد في الكتاب المدرسي، ثم الإجابة عن أسئلة الطلبة.

التدريس المباشر / أسئلة وأجوبة

- طرح المعلم الأسئلة الآتية:

• ما المقصود بالجيوب؟

• ما الغرض من وجودها في قطع الملابس؟

• عدد أشكال الجيوب المستخدمة في قطع الملابس.

• هل تستخدم جميع الجيوب الموجودة في ملابسك في أثناء ارتدائها؟

• هل لاحظت القماش الذي تجهز منه الجيوب الخارجية والداخلية؟

• أين توجد الجيوب في قطع ملابسك؟

- كتابة الأسئلة على السبورة، ثم الطلب إلى الطلبة حلّها ضمن مجموعات ثنائية.

- لفت المعلم انتباه الطلبة إلى الأشكال المرفقة بالموضوع التي توضّح أنواع الجيوب المختلفة.

- منح المعلم الطلبة وقتًا كافيًا للنقاش، ثم تنظيم حوار جماعي منظم، لتعرّف أنواع الجيوب، وأشكالها، وأماكن تركيبها، والغرض منها، وتعرّف أشكال الجيب الداخلي (فتحة في خط الخياطة)، والجيب الأمامي (فتحة من الخصر حتى الحوض)، والجيب الشق، فضلًا عن تعرّف القماش الذي تجهز منه الجيوب الخارجية والداخلية.

التعلم عن طريق النشاط / المناقشة ضمن فريق

- تكليف الطلبة بتنفيذ النشاط (١-٣).

- متابعة المعلم أداء الطلبة، والمشاركة في نقاشهم في أثناء تنفيذ النشاط.

- تدوين الطلبة ما يتوصلون إليه في ملفات الأعمال، لتقويمه فيما بعد.

الملاحق

مراعاة الفروق الفردية

علاج

إثراء

– تكليف الطلبة بجمع صور لجيوب من مجلات مختلفة، ثم لصقها على لوحة، ثم عرضها على زملاء بإشراف المعلم.

استراتيجيات التقويم وأدواته

– استراتيجية التقويم: التواصل.
– أداة التقويم: أسئلة وأجوبة.

التكامل الأفقي

التكامل الرأسي

مصادر التعلم

للمعلم

للطالب



الشكل (٣-٧): تقوية زوايا فتحات الجيوب.



الشكل (٣-٨): جيب على شكل فتحة في خط الخياطة.



الشكل (٣-٩): أشكال الجيب الداخلي.



الشكل (٣-١٠): الجيب الداخلي.

توجد له أشكال مختلفة، كالمربع، والدائري، والمستطيل، وغيرها. وتُستعمل الجيوب الخارجية غير المبطنة في بنطلونات الجينز، والقمصان، والمرابيل، وغير ذلك. ولتقوية زوايا فتحات الجيوب الخارجية عدّة طرق، كما في الشكل (٣-٧).

الجيب الداخلي: يكون عادة على الوجه الداخلي للثوب، ويُفقد في العادة من قماش قطعة الملابس، ويمكن أن يُفقد من قماش البطانة، لتجنّب حدوث سماكة زائدة غير مرغوبة، ومن الممكن أن يكون تجميليًا أو وظيفيًا، كما يمكن أن يكون ظاهرًا أو مخفيًا، وتوجد منه ثلاثة أشكال، هي:

١. فتحة في خط الخياطة، كما في الشكل (٣-٨)، ويمكن تنفيذه بثلاث طرق تظهر جميعها بالشكل نفسه على وجه قطعة الملابس، وهي كما في الشكل (٣-٩).

٢. الجيب الأمامي (من الخصر حتى خط الحوض): يُثبت على قطعة الملابس في خياطة خطّي الخصر والجنب، كما في الشكل (٣-١٠)، وبما أنه يتصل مع الخصر والجنب فإنّ أي تعديل يحدث على الخصر أو الجنب يجب أن يتم على الجيب أيضًا، ولهذا الجيب قطعتان، كما في الشكل (٣-١١/أ)، الأولى قطعة البطانة

١٧١



الشكل (٣-١١): قطع الجيب الأمامي.



الشكل (٣-١٢): الجيب الشق.



الشكل (٣-١٣): أشكال الشق في الجيب.

التي تنتهي عند فتحة الجيب، ويمكن تنفيذها من قماش البطانة، والثانية قطعة الجيب التي تأخذ جزءًا من الثوب وتُفقد من قماش الثوب نفسه، كما في الشكل (٣-١١/ب).

٣. الجيب الشق: تكون فتحته على شكل شق في قطعة الملابس كما في الشكل (٣-١٢).

وقد يتخذ الشق أشكالاً، كما في الشكل (٣-١٣)، ويوجد نوع آخر من جيوب الشق الذي يتم إغلاقه باستعمال السحاب.

ويعتمد تحديد مكان الجيب على الهدف منه، أهو للتجميل (زخرفي) أم للاستعمال (وظيفي)؟

فالجيب الوظيفي يجب أن يكون في مستوى سهل الاستعمال، مريحاً لليد في الوصول إليه. أمّا الجيب الزخرفي الذي يكون عادة فوق الخصر، فيحدّد مكانه في الجزء الأكثر تسطيحاً في الثوب.

أنشطة الجيوب في ملابسك

نشاط (٣-١)

تفحص بعض قطع ملابسك، وحدّد أنواع الجيوب المستعملة فيها، وأينها يدوم أكثر عند الاستعمال؟ ولماذا؟ ناقش زملاءك في ذلك بإشراف المعلم.

١٧٢

النتائج الخاصة

- يركب الجيب الخارجي بزوايا قائمة بعد تجهيزه.
- يركب الجيب الخارجي بحواف منحنية بعد تجهيزه.
- يركب الجيب الداخلي المخفي.

المفاهيم والمصطلحات

السلامة المهنية

- الالتزام بتعليمات السلامة المهنية في أثناء استخدام آلات الدرزة والكي.

استراتيجيات التدريس وإدارة الصف / المشغل

التدريس المباشر / التدريبات والتمارين

- التمهيد للموضوع بمراجعة الواجب؛ نشاط (٣-١) المتعلق بأنواع الجيوب المستخدمة في قطع الملابس، ثم تقويمه.
- عرض المعلم نماذج معدة مسبقاً للجيوب المطلوب تنفيذها، ليتعرف الطالب التمرين المطلوب تنفيذها.
- مناقشة المعلومات الخاصة بالتمرين، وخطوات العمل، والنقاط الحاکمة التي توضح مراحل تنفيذ التمرين على نحو متسلسل صحيح.
- تحضير المعلم الأدوات والمواد اللازمة لتنفيذ التمرين.
- تنفيذ المعلم التمرين (٣-٥) أمام الطلبة، حسب التسلسل الوارد في الكتاب المدرسي.
- متابعة الطلبة المعلم في أثناء التنفيذ.
- بدء الطلبة بتنفيذ التمرين تبعاً، كل على حدة.
- تجول المعلم بين الطلبة في أثناء تنفيذ النشاط، وتوجيههم.
- التأكيد على ضرورة الالتزام بتعليمات السلامة المهنية في أثناء استخدام الآلات والأجهزة داخل المشغل.
- حفظ الطلبة العينات المنفذة في ملفات الأعمال، لتقويمها.

تجهيز الجيوب وتركيبها

تمرين
٥-٣

يتوقع منك بعد الانتهاء من هذا التمرين أن:

- تركيب الجيب الخارجي بزوايا قائمة بعد تجهيزه.
- تركيب الجيب الخارجي بحافات منحنية بعد تجهيزه.
- تركيب الجيب الداخلي المخفي.

المعلومات الأساسية

توجد أشكال مختلفة للجيب في التنورة وقطع الملابس الأخرى، فقد يكون خارجياً، أو داخلياً مخفياً، أو بقصة خارجية، ولكل منها استعمالات ومميزات محددة، ومن الضروري تثبيت الدرزة في فتحة الجيب، وتوجد أشكال مختلفة لتثبيتها.

مستلزمات تنفيذ التمرين

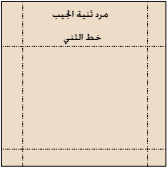
الأدوات والتجهيزات	المواد	الرقم	خطوات العمل والنقاط الحاکمة	الرسم التوضيحية
- آلة خياطة مجهزة بالخياط - أدوات الكي وتجهيزاته - أدوات الخياطة	- ٨ قطع من قماش قطني سادة قياس (٢٥×٢٠) - المخطط المرفق للجيب الداخلي المخفي - مخطط الجيب الخارجي ذي الحافات المنحنية			
			أولاً: تجهيز الجيب الخارجي بزوايا وتركيبه ١ ارسم على قطعة القماش باستعمال المسطرة وقلم التأشير، مخطط الجيب بزوايا قائمة، أبعاده (١٦×١٨) سم، مع رسم خط الثني للحافة العليا للجيب (المرز) على بعد (٤) سم منها، وكذلك مسافة الخياطة للحافات الأخرى على بعد (١) سم، كما في الشكل (١).	
				الشكل (١)

١٧٣

	٨ اقلب الثنية العليا للمرذ إلى الوجه الخلفي للقماش، ثم ثبتها بغرزة القطة، كما في الشكل (٤). أما مسافة الخياطة في باقي الحواف فتثبت على الوجه الخلفي للقماش بالسراجة أو بالكي.			
	٩ انقل علامات حدود الجيب (المكان المحدد لتركيبه) من الوجه الخلفي للقماش إلى الوجه الصحيح بغرزة السراجة، أو برسم العلامات مباشرة على الوجه الصحيح للقماش، باستعمال قلم التأشير والمسطرة.			الشكل (٤)
	١٠ ضع الجيب على قطعة القماش وفي مكانه المحدد حسب التصميم، وثبته بالدبابيس، ثم بغرزة السراجة.			الشكل (٥)
	١١ ارسم باستعمال قلم التأشير والمسطرة خط خياطة التقوية على شكل مثلث قائم الزاوية، كما في الشكل (٥)، بحيث يكون طول الخط (٣-٢) (١/٢) سم، وطول الخط (١-٣) (١) سم، والخط (٣-١) على بعد (١) مم عن الحافة المثنية.			
	و بعد التدريب جيداً على أعمال الخياطة، يمكن تنفيذ درزة التقوية لفتحة الجيب دون رسمها.			
	١٢ ابدأ درزة الجيب من النقطة (١)، ثم إلى النقطة (٢)، ثم إلى النقطة (٣)، واستمر بالدرزة بمحاذاة الحافات إلى زاوية الجيب الأخرى إلى النقاط (٤) ثم ٥ ثم ٦، كما في الشكل (٥).			الجيب الشكل (٦)
	١٣ اسحب طرفي درزة الدرزة في النقطتين (١، ٦) إلى الوجه الخلفي من القطعة، واربط الخيطين معاً خلف كل نقطة، ثم اكوي القطعة، واحتفظ بها في ملفك.			

١٧٥

إجابات الأسئلة الواردة في المحتوى

الملاحق

مراعاة الفروق الفردية

علاج

– تكليف الطلبة بإعادة تركيب الجيب الداخلي على قماش متماسك النسيج بإشراف المعلم.

إثراء

استراتيجيات التقويم وأدواته

- استراتيجية التقويم: مراجعة الذات.
- أداة التقويم: ملف الطالب.

التكامل الأفقي

التكامل الرأسي

مصادر التعلم

للمعلم

للطالب

٢	اثن الحافة العليا ثنية واحدة مقدارها (١) سم إلى الوجه الخلفي من القماش، وادرزها، كما في الشكل (٢).
٣	اثن مرّد (ثنية) الجيب على خط الشني وليكن الوجه الصحيح للثنية إلى الداخل، وادرزها من الجانبين على بعد (١) سم، كما في الشكل (٢)، مراعيًا تثبيت بداية الدرزة ونهايتها باستعمال مشغّل الحركة العكسية، وقص الزوايا العليا، وفرغها، كما في الشكل (٢).
٤	انقل علامات خياطة الجيب، على الوجه الصحيح للقماش كما هي على الوجه الخلفي له باستعمال صابون التأشير والمسطرة، أو بكبي الجيب على خط الخياطة، بحيث تكون مسافة الخياطة المثنية باتجاه الوجه الخلفي للجيب.
٥	اثن كلاً من الزاويتين إلى الوجه الخلفي للقماش، بحيث يصبح خط الخياطة العمودي للثنية العليا على استقامة خط الخياطة العمودي للجيب، وخط الخياطة الأفقي للثنية بموازة خط الخياطة الأفقي للجيب، كما في الشكل (٢).
٦	ثبت خط الشني لمسافة خياطة حافات الجيب بالضغط عليه يدويًا أو بالمكواة، كما في الشكل (٢).
٧	امسك زاوية الجيب، كما في النقطة (أ) في الشكل (٣)، وادرز على خط ثني الزاوية، وقص مسافة الخياطة الزائدة، كما في النقطة (ب) في الشكل (٣)، مراعيًا تنفيذ عملي الخياطة والقص كما في خياطة الزوايا.

١	ثانيًا: تجهيز الجيب الخارجي ذي الحافات المنحنية فُصّ قطعة الجيب بحافات منحنية، كما في الشكل (٦)، يمكنك الاستفادة من الشكل بعد تكبيره للقياس المطلوب.
٢	نفذ الخطوات (١-٦) كما في البند الأول (تجهيز جيب الزوايا).
٣	ادرز بغرزة الرّم في مسافة الخياطة للخط المنحني وعلى بُعد (٢) مم داخل خط الخياطة، كما في الشكل (٧).
٤	اقلب ثنية مرد الجيب، واكويها كما في الشكل (٨).
٥	اسحب خيط الرّم، واثن مسافة الخياطة على خط الخياطة، كما في الشكل (٨)، حتى تأخذ الحافات السفلية شكلها المنحني.
٦	ثم في مسافة الخياطة للخط المنحني، كما في الشكل (٩)، ثم اثن مسافة الخياطة على خط الشني إلى الوجه الخلفي للقماش.
٧	سرح الحافات المثنية للجيب بغرزة سراجة متساوية وقصيرة.
٨	ثبت حافة المرّد بغرزة اللقطة كما في الشكل (٩).
٩	كّر الخطوات (١١-١٣) لتثبيت الجيب في مكانه، كما في تثبيت جيب الزوايا في البند (أولاً)، كما في الشكل (١٠).

النتائج الخاصة

- يخيظ الجيب الداخلي المخيطة فتحته.
- يقوم نفسه باستخدام نموذج ضبط جودة خياطة الجيوب.

المفاهيم والمصطلحات

السلامة المهنية

استراتيجيات التدريس وإدارة الصف / المشغل

التعلم عن طريق النشاط / التدريب

- تكليف الطلبة بمتابعة تنفيذ التمرين (خياطة الجيب الداخلي المخيطة فتحته) حسب تسلسل خطوات العمل، ومراعاة النقاط الحاكمة كما وردت في الكتاب المدرسي، وتحديد الزمن اللازم للتنفيذ.
- متابعة المعلم عمل الطلبة، والمشاركة في النقاش، لتوجيههم نحو الإجابات الصحيحة.
- تكليف الطلبة بتقويم خياطة الجيوب باستخدام نموذج ضبط جودة خياطة الجيوب المرفق بالموضوع.
- متابعة المعلم الطلبة في أثناء تقويمهم خياطة الجيوب.

الملاحق

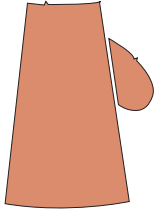

الشكل (١١)

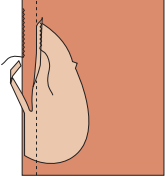

الشكل (١٢)

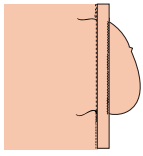

الشكل (١٣)

- ثالثاً: خياطة الجيب الداخلي ذي الخياطة على فتحته
- ١ قُصّ قطعتين من القماش، كما في مخطط الجيب في الشكل (١١)، مراعيًا أنه يمكن قصّ إحدى القطعتين من قماش (التنورة) حيث تُسمّى قطعة الجيب، وتثبت على الجزء الخلفي من التنورة، أما القطعة الأخرى فيمكن قصها من قماش التنورة نفسه، أو من قماش البطانة، وتثبت على الجزء الأمامي من التنورة وتُسمى بطانة الجيب، مراعيًا نقل علامات الاتزان وفتحة الجيب.
 - ٢ تُثبت قطعة بطانة الجيب على القطعة الأمامية للتنورة، بحيث يكون الوجهان الصحيحان معًا.
 - ٣ ادرز على خط الخياطة، كما في الشكل (١٢).
 - ٤ قُصّ على بعد (١) سم من خط الخياطة وذلك في مسافة خياطة بطانة الجيب، كما في الشكل (١٢).
 - ٥ نظّف حافة مسافة الخياطة على مستوى فتحة الجيب لكل من بطانة الجيب وقطعة التنورة الأمامية.
 - ٦ كرر الخطوات (٣-٤) لثبيت قطعة بطانة الجيب على القطعة الأخرى (الخلفية)، مراعيًا عدم قص (تدريج) مسافة الخياطة كما في الأمام.
 - ٧ تُثبت قطعتي الجيب معًا بالدبابيس، بحيث تتلاقى علامات الاتزان، مراعيًا أن تكون قطع الجيب على امتداد النموذج (التنورة)، والوجهان الصحيحان إلى الداخل، كما في الشكل (١٣).

إجابات الأسئلة الواردة في المحتوى

مراعاة الفروق الفردية

علاج

إثراء

استراتيجيات التقويم وأدواته

- استراتيجية التقويم: مراجعة الذات.
- أداة التقويم: ملف الطالب.

التكامل الأفقي

التكامل الرأسي

مصادر التعلم

للمعلم

للطالب

٨	ادرز على خط الخياطة أعلى فتحة الجيب وأسفلها، مع تثبيت الدرزة عند بداية الفتحة ونهايتها كما في الشكل (١٣).
٩	اكو الجيب مراعيًا فتح الخياطة، ثم اكو فتحة الجيب من الأمام والخلف، كما في الشكل (١٥).
١٠	ادرز الجيب على بعد (١) سم من الحافة مراعيًا تثبيت بداية الدرزة ونهايتها بالغرزة الراجعة، كما في الشكل (١٤).
١١	نظف حافة مسافة الخياطة للجيب بالغرزة المتعرجة أو بطريقة مناسبة، مع قص الراوية في مسافة الخياطة، كما في الشكل (١٥).
١٢	اكو القطعة، واحتفظ بها.

نموذج ضبط جودة خياطة الجيوب

الموضوع	المواصفات	نعم	لا
الجيوب	<ul style="list-style-type: none"> - موقع الجيب حسب التصميم. - حجم الجيب مناسب لقياس قبضة اليد. - انتظام خياطة الجيب. - وجود البطانة المناسبة للجيب. - كسي الجيوب مع مراعاة عدم مط القماش في أثناء الكتي. 		

النتائج الخاصة

- يعدُّ أنواع السحابات وأجزائها.
- يتعرَّف أشكال تركيب السحاب.
- يحدِّد أماكن تركيب السحاب في قطع الملابس المختلفة.
- يركِّب السحابات بأشكال مختلفة.

المفاهيم والمصطلحات

السحاب المتماثل، السحاب غير المتماثل، السحاب المفصول، السحاب المخفي، سحاب البنطلون.

السلامة المهنية

استراتيجيات التدريس وإدارة الصف / المشغل

التدريس المباشر / أسئلة وأجوبة

- التمهيد للموضوع بإطلاع الطلبة على أنواع مختلفة من السحابات، ثم مقارنتها بما هو وارد في الكتاب المدرسي، ثم طرح السؤالين الآتيين:
- عدد أنواع السحابات التي في قطع ملابسك.
- وضح أماكن تركيب هذه السحابات.
- الاستماع إلى إجابات الطلبة ومناقشتها، لتعرَّف أنواع السحابات وأجزائها، وأشكال تركيب السحاب، وأماكن تركيب السحاب في قطع الملابس المختلفة.

التدريس المباشر / المحاضرة

- إيضاح المعلم التمرين المطلوب تنفيذه (تركيب السحاب بأنواعه)، عن طريق مناقشة المعلومات الأساسية، وخطوات العمل، والنقاط الحاكمة.
- طرح الأسئلة الآتية بوصفها تقويماً ختامياً لبيان مدى استيعاب الطلبة المادة:
- عدِّد أنواع السحابات وأجزائها.
- وضح أشكال تركيب السحاب.
- حدِّد أماكن تركيب السحاب في قطع الملابس المختلفة.
- الاستماع إلى إجابات الطلبة وتصويبها.
- تدوين الطلبة الإجابات في ملفات الأعمال، ثم تقويمها.

المغلقات (Fasteners)

توجد فتحات في قطع الملابس لتسهيل ارتدائها وخلعها، وتُغلق هذه الفتحات بأشكال منها: **السحاب (zipper)**: تطوّر السحاب ليتناسب مع أشكال الملابس واستعمالاتها، حيث يمكن توافر السحاب بقياسات مختلفة؛ لذا، يُفضّل شراء السحاب بعد تحديد مكانه على قطعة الملابس ليتم اختياره بالطول المناسب وبالنوع الذي يتناسب ونوع القماش.

1. أنواع السحابات وأجزائها: يوجد نوعان رئيسان للسحابات؛ فهي إما أن تكون مصنوعة من سلسلة معدنية أو بلاستيكية لها أسنان كما في الشكل (٣-٤)، وإما أن يكون لها لفائف مصنوعة من البولستر أو النايلون، وتركب على حافتي شريط السحاب، كما في الشكل (٢-٤) وسواءً أكان السحاب سلسلة أم لفائف، فهو يصنع بأوزان بقياسات مختلفة؛ إذ تكون سحابات اللفائف، أخف وزناً، وإلى الأسفل، ويعتمد اختيار أي منها على الذوق الشخصي.

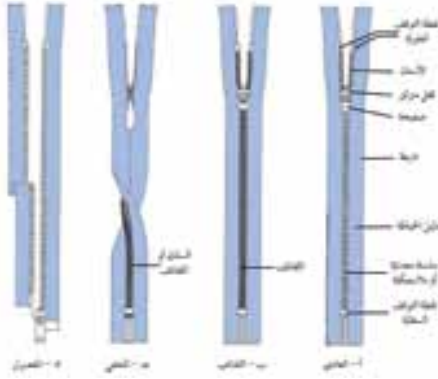

(٣-٤): أنواع السحابات.

١٧٩



الشكل (٣-١٧): تركيب السحاب المفصول.



الشكل (٣-١٨): التركيب المخفي للسحاب.



الشكل (٣-١٩): تركيب سحاب البنطلون.

١٨١

إجابات الأسئلة الواردة في المحتوى

مراعاة الفروق الفردية

علاج

إثراء

استراتيجيات التقويم وأدواته

- استراتيجية التقويم: القلم والورقة.
- أداة التقويم: اختبار (٣-٣).

التكامل الأفقي

التكامل الرأسي

مصادر التعلم

للمعلم

- عساكرية، سعاد، وحجازين، ليلي، مبادئ الخياطة، عمان، دار الشروق للنشر والتوزيع، ٢٠١٠م.

للطالب

وتصنع أشرطة السحابات عادة من قماش القطن أو من القطن والبوليستر بالسوان متعددة ومنزلقة (فقل)، مكونة من منزلق وصفيحة معدنية تتحرك إلى الأعلى وإلى الأسفل على السلسلة أو المفائف، وللسحاب قطعتان معدنيتان في بدايته ونهايته لمنع المنزلق (الإفلات)، وتُسمى هاتان القطعتان نقط التوقف أو المصد إلا في حالة السحاب المفصول الذي يفصل تماماً في نهايته، كما في الشكل (٣-١٤/ج)، كما يوجد السحاب المخفي الذي لا تظهر أسنانه أو لفائفه على الوجه الصحيح للسحاب، كما في الشكل (٣-١٤/د).

٢. أشكال تركيب السحاب: توجد عدّة

أشكال لتركيب السحاب، منها:

أ. السحاب المتمائل (المركزي): أحد أنواع السحابات العادية، ويُستعمل عادة في الفتحات الأمامية والخلفية لقطعة الملابس لإغلاقها، ويكون له نهاية مغلقة، كما في الشكل (٣-١٥).



الشكل (٣-١٥): التركيب المتمائل للسحاب.

ب. السحاب غير المتمائل: سحاب عادي، إلا أنّ تركيبه غير متمائل الشكل على الوجه الصحيح لقطعة الملابس، وتكون عادة الطيبة في الجهة اليمنى لقطعة الأمام عند خياطة ملابس السيدات، كما في الشكل (٣-١٦)، وفي الجهة اليسرى عند خياطة ملابس الرجال. ويُستعمل هذا الشكل في خياطة سحاب البنطلون أو التنورة.



الشكل (٣-١٦): تركيب غير المتمائل للسحاب.

١٨٠

تركيب السحاب

تمرين
٦-٣

يتوقع منك بعد الانتهاء من هذا التمرين أن:

- تُنفذ تركيباً متمائلاً للسحاب.
- تُنفذ تركيباً غير متمائل للسحاب.
- تُنفذ تركيب سحاب مخفي.

المعلومات الأساسية

توجد أنواع مختلفة من السحابات وأشكال مختلفة لتركيبه من حيث الشكل الظاهر للخياطة على جانبي فتحة السحاب، فمنها: الخياطة المتمائلة على جانبي الفتحة، ويُستعمل لها السحاب العادي أو المفصول، أو ظاهرة على جهة واحدة فقط وبشكل مرّد على جهة اليمين من الأمام في الملابس النسائية، ويُستعمل لها السحاب العادي، أو بخياطة غير ظاهرة (مخفية)، ويُستعمل فيها السحاب المخفي.

يُتّبع تركيب السحاب أولاً بغرز السراجة أو بمادة صمغية خاصة بعمليات الخياطة، أو تثبيته مباشرة بالدرزة بعد تحديد خطوط خياطته بعملية الكيّ، أو تحديد نقطة بداية الفتحة فقط بعملية الفرز بالمقص وذلك بعد اكتساب مهارة الخياطة.

مستلزمات تنفيذ التمرين

الأدوات والتجهيزات	المواد
- آلة خياطة مجهزة بالخياط	- سحابان عاديان بطول (١٥ - ٢٠) سم
- أدوات الكيّ وتجهيزاته	- سحاب مخفي بطول (١٥ - ٢٠)
- أدوات الخياطة	- (٦) قطع قماش أبعادها (١٠ × ٣٠) سم
- قدم تركيب السحاب العادي	- شريط لاصق شفاف عرضه (١,٥) سم
- قدم تركيب السحاب المخفي	

١٨٢

النتائج الخاصة

- ينفذ تركيباً متماثلاً للسحاب.
- ينفذ تركيباً غير متمائل للسحاب.
- ينفذ تركيب سحاب مخفي.

المفاهيم والمصطلحات

السلامة المهنية

- الالتزام بتعليمات السلامة المهنية في أثناء العمل، واستخدام آلات الخياطة وأجهزة الكي في المشغل.

استراتيجيات التدريس وإدارة الصف / المشغل

التدريس المباشر / أسئلة وأجوبة

التمهيد بمراجعة سريعة للموضوع السابق، ثم طرح السؤالين الآتيين:

- عدد أنواع السحابات وأماكن تركيبها في قطع الملابس.
- عدد أجزاء السحاب.

- الاستماع إلى إجابات الطلبة ومناقشتها.

- مناقشة المعلومات الخاصة بالتمرين، وخطوات العمل والنقاط الحاكمة التي توضح مراحل تنفيذ التمرين على نحو متسلسل صحيح.

التعلم عن طريق النشاط / التدريب

- عرض المعلم نماذج معدة مسبقاً عن تركيب أنواع مختلفة من السحابات؛ بغية تمييزها.

- تنفيذ المعلم التمرين (٣-٦) أمام الطلبة، حسب التسلسل الوارد في الكتاب المدرسي، مراعيًا الدقة في تحديد طول الفتحة المراد تركيب السحاب عليها، ووضع السحاب على الفتحة، مع مراعاة أن يكون منتصف السحاب على خط الخياطة وعلى الوجه الخلفي، وسرج السحاب أولاً، ثم درزه للتأكد من تركيبه على نحو صحيح.

- تكليف الطلبة بتنفيذ التمرين حسب تسلسل خطوات العمل، ومراعاة النقاط الحاكمة كما وردت في الكتاب الموضوعي، وتحديد الزمن اللازم للتنفيذ، مع الالتزام بتعليمات السلامة المهنية في أثناء استخدام الأجهزة، والحذر عند درز أسفل السحاب من وصول الدرزة إلى نقطة توقف السحاب حتى لا تنكسر الإبرة.

- متابعة أداء الطلبة، ومناقشتهم في أثناء تنفيذ التمارين، واستخدام أداة تقويم مناسبة لتقويمهم.

الرقم	خطوات العمل والنقاط الحاكمة	الرسوم التوضيحية
	أولاً : تركيب متمائل للسحاب	
١	ضع قطعتي القماش معاً، بحيث يكون الوجهان الصحيحان للداخل، ثم قس طول الفتحة المراد تركيب السحاب عليها باستعمال السحاب كدليل، ولتكن من أعلى نقطة التوقف السفلية للسحاب وإلى أبعاد من نقطة التوقف العلوية بـ (١) سم تقريباً.	
٢	ادرز الفتحة أسفل نهاية طول السحاب، مراعيًا تثبيت بداية الفتحة بالغرزة الراجعة، كما في الشكل (١).	
٣	ادرز الفتحة مكان تركيب السحاب لإغلاقها مؤقتاً بغرزة طويلة (غرزة الزم) بدلاً من السراجة اليدوية.	
٤	اكر خط الخياطة، وافتح مسافتي الخياطة بالكبي، ونظف حواف مسافات الخياطة بالطريقة المناسبة.	
٥	قص بعض خيوط السراجة على مسافات متباعدة؛ لتساعد على سحب خيوط السراجة بعد الانتهاء من تركيب السحاب، كما في الشكل (٢).	
٦	ضع السحاب على الفتحة المغلقة مع مراعاة أن يكون منتصف السحاب على خط الخياطة وعلى الوجه الخلفي لقطعة القماش، مراعيًا أن يكون وجه السحاب للأسفل، كما في الشكل (٣).	
٧	ويمكن تثبيت السحاب على مسافة الخياطة باستعمال لاصق خاص للخياطة بدلاً من السراجة اليدوية. سرج الحافة اليمنى للسحاب مع إحدى مسافتي الخياطة بواسطة السراجة اليدوية، أو آلياً بغرزة الزم باستعمال القدم	

١٨٣

١٣	انزع خيوط السراجة والشريط اللاصق، وجرب فتح السحاب وإغلاقه للتأكد من دقة تنفيذ التركيب.	
١٤	اسحب نهاية الخيطين (الإبرة والمكوك) عند الخط الأفقي إلى الوجه الخلفي للقطعة، ثم اربطهما.	
١٥	اكر القطعة مع استعمال فوطه كبي، واحتفظ بها بشكلها النهائي في الملف الخاص بالعينات.	
	ثانياً : تركيب غير متمائل للسحاب	
١	كتر الخطوات (١-٧)، كما في البند الأول من هذا التمرين	
٢	اقلب السحاب ليكون وجهه الصحيح إلى الأعلى، ثم اثن مسافة الخياطة المثبت عليها السحاب، وادرز قريباً من سلسلة السحاب باستعمال القدم الضاغطة للسحاب على الجهة اليسرى من الإبرة كما في الشكل (٨).	
٣	اقلب قطعتي القماش (أو الرداء) على الوجه الصحيح، ثم ايسط الخياطة بطرف إصبعك، ثم سرج الطرف غير المثبت بالسحاب أفقيًا وعمودياً على بعد (١) سم تقريباً من خط الخياطة، كما في الشكل (٩)، مراعيًا تثبيت مسافة الخياطة، والسحاب، وقطعة قماش الشوبم على السراجة.	
٤	ادرز على بعد (٢) سم من خط السراجة باستعمال القدم الضاغطة الخاصة بتركيب السحاب، ولتكن إبرة الآلة في الجهة اليسرى من القدم الضاغطة كما في الشكل (١٠)، مراعيًا تثبيت الزاوية بين الخطين الأفقي والعمودي كما في خياطة الزوايا، والانتباه إلى أن تكون الخياطة من الأسفل إلى الأعلى.	
٥	اسحب نهايتي الخطين (الإبرة والمكوك) عند الخط الأفقي إلى الوجه الخلفي لقطعتي القماش، ثم اربطهما.	

١٨٥

إجابات الأسئلة الواردة في المحتوى

الملاحق ملحق أدوات التقويم (٣-٤).

مراعاة الفروق الفردية

علاج

– تكليف الطلبة بتقصير طول السحاب عن طريق تنفيذ الجزء الأول من تمرين الممارسة.

إثراء

– تكليف الطلبة بتركيب السحاب المفصول كما في الصور الموضحة في تمرين الممارسة المرفق بالتمرين.

استراتيجيات التقويم وأدواته

- استراتيجية التقويم: الملاحظة.
- أداة التقويم: سلم تقدير (٣-٤).

التكامل الأفقي

التكامل الرأسي

مصادر التعلم

للمعلم

للطالب

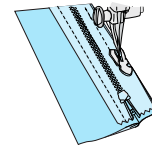

الشكل (٤)

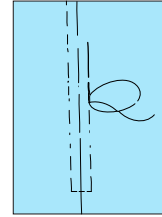

الشكل (٥)

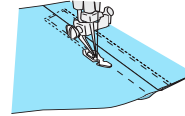

الشكل (٦)



الشكل (٧)

الضاغطة الخاصة بتركيب السحاب ومن الأسفل إلى الأعلى، مراعيًا فتح السحاب، على أن يكون خط السراجة على الدليل الموجود على شريط السحاب.

٨ أغلق السحاب، ثم سرج الجهة الأخرى على مسافة الخياطة بعد أن تنقل الإبرة إلى الجهة الأخرى من القدم الضاغطة، كما في الشكل (٤)، مراعيًا تساوي مسافة الخياطة.

٩ اقلب قطعة القماش على الوجه الصحيح، ثم ابسط خط الخياطة بطرف إصبعك عليه، وسرج يدويًا على بعد (٠,٦) سم عن فتحة السحاب، وثبته على جانبي خط الخياطة، مراعيًا تثبيت قطعة القماش، ومسافة الخياطة، وشريط السحاب، كما في الشكل (٥).

١٠ ادرز بجانب خط السراجة من الأسفل إلى الأعلى وعلى بعد (١) مم منه على أحد جانبي السحاب، مراعيًا الاهتمام بتثبيت نهاية طول السحاب بخياطة أفقية، بحيث تتساوى فيها عدد الغرز على جانبي خط خياطة قطعة القماش، وبطريقة خياطة الزوايا كما في الشكل (٦).

١١ ادرز الجهة الأخرى من السحاب بالطريقة نفسها، ولضبط درزة السحاب على الوجه الصحيح للقطعة، يمكنك تثبيت شريط لاصق شفاف على الوجه الصحيح لقطعة القماش، بحيث يتطابق خط منتصف فتحة السحاب مع منتصف الشريط اللاصق.

١٢ ادرز على حواف الشريط اللاصق الشفاف، مراعيًا تثبيت أسفل السحاب بخياطة أفقية، على أن تُنفذ بطريقة خياطة الزوايا حتى نهاية السحاب من الجهة العليا، كما في الشكل (٧)، مع تثبيت الدرزة في البداية والنهاية.

١٨٤



الشكل (١١)

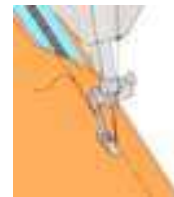

الشكل (١٢)

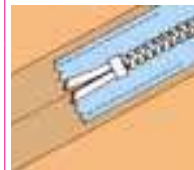

الشكل (١٣)

٦ اسحب خيوط سراجة السحاب اليدوية الظاهرة، وخط السراجة الآلية على خط فتحة السحاب.

٧ اكو القطعة على الوجهين واحتفظ بها.

ثالثًا: تركيب سحاب مخفي

١ كرز الخطوات من (١-٢)، كما في البند (أولاً) من هذا التمرين.

٢ انقل خط تركيب السحاب إلى الوجه الصحيح للقماش بغرز السراجة، أو بعملية كتي مسافة الخياطة إلى الوجه الخلفي للقماش.

٣ افتح السحاب، وثبت الجهة الأولى من السحاب بوضع الوجه الصحيح للسحاب مقابل الوجه الصحيح للقماش وعلى مسافة الخياطة، مراعيًا انطباق أسنان السحاب على علام خط خياطته، وثبته بغرزة السراجة على بُعد مسافة (٥) مم عن أسنان السحاب.

٤ جهز آلة الخياطة بالقدم الضاغطة الخاصة بتركيب السحاب المخفي، وادرز السحاب، وثبت بداية الدرزة بالمشغل العكسي، واستمر بالدرزة إلى نهاية الفتحة المحددة للسحاب (أو إلى أن تتلاقى القدم الضاغطة مع قفل السحاب)، كما في الشكل (١١)، وثبت نهاية الدرزة.

٥ ادرز الجهة الأخرى بالطريقة نفسها، كما في الشكل (١٢)، ثم ثبت شريط السحاب مع مسافة الخياطة بطول (٣) سم تقريباً أعلى فتحة السحاب وأسفلها. كما في الشكل (١٣).

٦ اكو خط الدرزة من الداخل وعلى الوجه الصحيح، مع استعمال فوطة الكتي الرطبة واحتفظ بها.

١٨٦

النتائج الخاصة

- يتعرّف أشكال العراوي ومواصفاتها واستخداماتها في قطع الملابس.
- يبيّن طرائق تنفيذ العراوي.
- يحدّد أماكن تنفيذ العراوي في قطعة الملابس.

المفاهيم والمصطلحات

عروة الخيط، عروة ثقب المفتاح، عروة القماش.

السلامة المهنية

استراتيجيات التدريس وإدارة الصف/ المشغل

التدريس المباشر/ أسئلة وأجوبة

- طلب المعلم -مسبقاً- إلى الطلبة إحضار قطع ملابس متنوعة، من مثل: جاكيت رجالي، وجاكيت ستاتي، وقميص، وبنطال.
- تهيئة الطلبة عن طريق ربط موضوع الموضوع الحالي بالموضوع السابق، ثم عمل تغذية راجعة، بطرح الأسئلة الآتية:
- عدّد أنواع المغلقات المتصلة المستخدمة في قطع الملابس.
- وضح أهمية المغلقات (السحابات) في قطع الملابس.
- هل توجد مغلقات أخرى تستخدم في قطع الملابس غير تلك التي درستها؟ عدّها.
- الاستماع إلى إجابات الطلبة، ومناقشتها، ثم تذكير الطلبة بأهمية المغلقات.
- طلب المعلم إلى الطلبة تفقد قطع الملابس من حيث: أشكال العراوي المنفذة فيها، وأماكن خياطتها، وطرائق تنفيذها، ومقارنتها بما هو وارد في الكتاب المدرسي ضمن زمن محدد.
- الاستماع إلى إجابات الطلبة، ومناقشتها، لاستنتاج أشكال العراوي، ومواصفاتها، واستخداماتها في قطع الملابس، وطرائق تنفيذ العراوي، وأماكن تنفيذها في قطعة الملابس.

التدريس المباشر/ أوراق العمل

- تقسيم الطلبة إلى مجموعات، ثم تعيين مقرر لكل منها.
- توزيع ورقة العمل (٣-٣) على كل مجموعة، ثم البدء بحلها، مع قراءة الأشكال الواردة في الكتاب المدرسي.
- طلب المعلم إلى الطلبة الرجوع إلى الكتاب المدرسي لحل ورقة العمل.
- تكليف مجموعات الطلبة بالمناقشة والحوار، ثم تدوين إجاباتها.
- عرض مقرر كل مجموعة ما تتوصل إليه مجموعته بحضور المعلم.
- تدوين كل طالب إجابات ورقة العمل في ملف الأعمال، ثم تقويمها.

تمارين ممارسة

١- تقصير طول السحاب

نظّر أحياناً لتعديل طول السحاب؛ لعدم توافر سحاب بالقياس المطلوب، ويتم ذلك كما هو موضّح بالشكل الآتي:

جهاز سحاباً بطول (٢٠) سم، وعدّل طولها إلى (١٥) سم.



٢- تركيب السحاب المفصول

ركّب سحاباً مفصولاً بخطوات تركيب السحاب المتمائل نفسها، مراعيًا أن السحاب منفصل من الأسفل، ووضّح الشكل المرفق خطوات تركيبه.

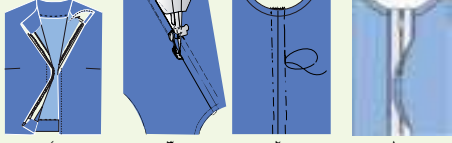

ب العراوي (Buttonholes): توجد العراوي بأشكال عدة، منها: عروة الخيط، وعروة الحلقات، وعروة القماش، ويعتمد اختيار أي منها على تصميم قطعة الملابس ونوع القماش كما يأتي:

١. عروة الخيط: شق في طبقات القماش جميعها في المكان المحدد للعروة، وتشكّل من خطين متوازيين من الغرز المتعرجة على جانبي الشق، مع مراعاة تثبيت نهايتي العروة جيداً، وقد تُنفذ عروة الخيط يدوياً أو آلياً كما يأتي:

١٨٧

مسافة أخرى تقدّر بـ(٣) مم لعمل نهايتي العروة.

ويمكن اختبار طول العروة عن طريق لف شريط حول الزر؛ إذ يكون طول العروة مساوياً لطول الشريط وهو مثني، وفتح العراوي في ملابس النساء عادة على الجهة اليمنى لقطعة الملابس في الأمام، وتكون على الجهة اليسرى في الخلف (الظهر) لقطعة الملابس.

وتوجد ثلاثة أماكن رئيسة تُحدّد أماكن العراوي في قطعة الملابس، هي بداية حفرة الرقبة من الأمام أو الخلف، وأعرض منطقة في الصدر أو الورك، وخط الخصر. على أن توزع العراوي الأخرى بين هذه العلامات، وعند إجراء تعديل على توزيع المسافات بين العراوي، يجب الانتباه إلى هذه الأماكن الثلاثة.

وقد تُنفذ العراوي بشكل أفقي، كما في الشكل (٣-٢٤)، وتُستعمل في معظم قطع الملابس، وهي أكثر ضماناً وأماناً، وعندما تغلق بالزر، يكون الضغط على نهاية العروة قليلاً مما يقلّل من إمكانية تلف العروة.

وتكون العروة الأفقية عادة ذات نهاية واحدة مروحية في الجهة التي يبراد للزر أن يستقر فيها، كما في الشكل (٣-٢٥)؛

١٨٩

إجابات الأسئلة الواردة في المحتوى

مراعاة الفروق الفردية

علاج

إثراء

استراتيجيات التقويم وأدواته

- استراتيجية التقويم: التواصل.
- أداة التقويم: أسئلة وأجوبة.

التكامل الأفقي

التكامل الرأسي

مصادر التعلم

للمعلم

عيسى، يسري معوض، قواعد وأسس تصميم الأزياء، عالم الكتب، ٢٠١١م.

للطالب

أ. العروة المنفذة يدويًا: وفيها يُشقّ القماش أولاً، ثم تُنفذ غرزة العروة اليدوية أو البطانية على حافتيها المفتوحتين، كما في الشكل (٣-٢٠)، وتُستعمل



الشكل (٣-٢٠): عروة يدوية.



الشكل (٣-٢١): عروة آليّة.



شكل (٣-٢٢): قدم العراوي.



شكل (٣-٢٣): قياس طول الزر وسمكه.

في الملابس الرجالية والنسائية وأنواع الأقمشة جميعها وخاصّة الشفافة منها. العروة المنفذة آليًا: تشبه اليدوية، وتُستعمل في الملابس العملية، والملابس الرياضية، وملابس الأطفال، والجاكيتات الرجالية، والملابس التي تتعرّض لكثرة الغسيل ولا تُستخدم في الأقمشة التي تنسل؛ لأنها تُتلف القماش، كما في الشكل (٣-٢١).

وتُنفذ العروة على القماش أولاً، ثم تشق بعد ذلك. ويمكن تنفيذها على آلة الخياطة التي تعمل بالغرزة المتعرجة باستعمال الملحقات الخاصة، كالقدم الضاغطة التي تساعد على تنفيذ العروة بشكل جيد، وفي هذه الحالة، لا بد من قراءة تعليمات الشركة (الكتيب المرفق مع الآلة).

ومع التطور التقني، فقد وجدت بعض الآلات المتخصصة بالعراوي تُنفذ العروة، ثم تشقها آليًا، وقد تُستعمل خيوط الكورد (الفيضان) عند تنفيذ العروة المشغولة آليًا باستعمال ملحقات خاصة بها، كما في الشكل (٣-٢٢).

ولتحديد الطول المناسب لعروة القماش فإنه يتم قياس قطر الزر، مع إضافة مسافة معينة بقدر سماكة الزر، كما في الشكل (٣-٢٣). أما في عروة الخيوط، فإنه يُضاف إلى هذا القياس



شكل (٣-٢٩): عروة تزيينية.



شكل (٣-٣٠): عروة القماش.

لأنها تتكيف مع الزر أكثر، وقد تكون النهاية المروحية على شكل ثقب، وتُسمّى في هذه الحالة عروة ثقب المفتاح وهي من العراوي الأثيقة.

كما توجد العراوي على شكل عمودي، كما في الشكل (٣-٢٦) وتُستعمل في الملابس ذات المرذات الضيقة كالقمصان، أو عند استعمال أزرار عدة صغيرة وكثيرة لإغلاق قطعة الملابس؛ إذ توضع على خط تحديد أماكن الأزرار مباشرة، وعادة تكون الحافة العليا للعروة أعلى من مكان وضع الزر بمقدار (٢) مم، ونزولاً إلى الأسفل بمقدار طول العروة، كما في الشكل (٣-٢٦/ب).

وتكون نهايتا العروة العمودية عادة ذات شكل واحد، إما مروحي أو مستقيم، كما في الشكل (٣-٢٧).

٢. العروة الحلقية: تُستعمل في الملابس الخارجية حسب تصميم قطعة الملابس، وخاصة في أثواب الزفاف بدلاً من العراوي العادية، كما في الشكل (٣-٢٨)، وتناسب الأقمشة المخزّمة، كما تناسب هذه العروة الأزرار الكروية أكثر من غيرها، وقد تُستعمل للزينة، كما في الشكل (٣-٢٩).

٣. عروة القماش: وتشكل بخياطة شريط أو شريطين من القماش على فتحة العروة. ويكون عرض كل شريط من القماش عادة (٣) مم ويمكن زيادته في حالة الأقمشة السميكة، ويجب أن يتلاقى الشريطان عند منتصف العروة، كما في الشكل (٣-٣٠)، وهذه العروة تناسب الجاكيتات، والمعاطف، والملابس الرسمية إلا أنها لا تُفضّل في حالة الأقمشة الخفيفة الشفافة، وتكون عروة القماش الصحيحة منبسطة وزواياها الداخلية قائمة.

النتائج الخاصة

- ينفذ خياطة العراوي يدويًا.
- ينفذ خياطة العروة باستخدام آلة الخياطة ذات الغرزة المتعرجة.

المفاهيم والمصطلحات

السلامة المهنية

- مراعاة الجلوس بطريقة صحيحة في أثناء العمل، والتأكد من الوصلات الكهربائية.

استراتيجيات التدريس وإدارة الصف/ المشغل

التدريس المباشر/ التدريبات والتمارين

- التمهيد للتمرين بمراجعة سريعة لما دُرِسَ عن أنواع العراوي، وأشكالها، وطرائق تنفيذها، وأماكن تنفيذها.
- مناقشة المعلومات الخاصة بالتمرين، وخطوات العمل والنقاط الحاکمة التي توضح مراحل تنفيذ التمرين على نحو متسلسل صحيح، والتركيب على قراءة الأشكال المرفقة بالتمرين؛ نظرًا إلى أهميتها في توضيح مراحل تنفيذ التمرين.

- تنفيذ المعلم للتمرين (٣-٧) أمام الطلبة، حسب التسلسل الوارد في الكتاب المدرسي، مع تذكير الطلبة بالقدم الخاصة لتنفيذ العراوي الآلية، من حيث: طريقة تركيبها، وتنفيذ العروة الآلية التي درسوها في الوحدة الثانية من المستوى الأول.

التعلم عن طريق النشاط/ التدريب

- تكليف الطلبة بتنفيذ التمرين (٣-٧) حسب تسلسل خطوات العمل، ومراعاة النقاط الحاکمة كما وردت في الكتاب المدرسي، والزمن اللازم للتنفيذ.

- متابعة عمل الطلبة، والمشاركة في نقاشهم في أثناء تنفيذ الجزء الأول من التمرين (تنفيذ خياطة العراوي يدويًا)، والجزء الخاص بخياطة العروة باستخدام آلة الخياطة ذات الغرزة المتعرجة، مع لفت انتباه الطلبة إلى تركيب قدم العراوي الآلية تركيبًا صحيحًا، لتجنب كسر الإبرة، وتلف جرن الماكينة ومسئولياتها.

- التأكيد على الالتزام بتعليمات السلامة المهنية، من مثل: التأكد من الوصلات الكهربائية، والجلوس الصحيحة في أثناء العمل، وعدم التحدث إلى الطلبة في أثناء استخدام الآلة.

- حفظ الطلبة خطوات التمرين التي نفذوها بالطريقة المناسبة، لتقويمها.
- تقويم الطلبة بالطريقة المناسبة.

خياطة العراوي

تمرين
٣-٧

يتوقع منك بعد الانتهاء من هذا التمرين أن:

- تنفذ العروة يدويًا.
- تنفذ العروة باستعمال آلة الخياطة ذات الغرزة المتعرجة.

المعلومات الأساسية

تُنفذ العروة بطرق وأشكال مختلفة، فيمكن أن تُنفذ يدويًا، حيث تُنفذ العروة أفقيًا أو عموديًا، والفرق بينهما يكمن في أنّ إحدى نهايتي العروة الأفقية تُنفذ بطريقة مروحية، أما نهاية العروة العمودية فتُنفذ بحسود تثبيت، كما يمكن تنفيذ العروة باستخدام آلة الخياطة ذات الغرزة المتعرجة مع التحكم في تحريك القماش حسب شكل العروة.

مستلزمات تنفيذ التمرين

المواد	الأدوات والتجهيزات
- قطعتان من قماش الخام بأبعاد (١٨ × ١٢) سم	- آلة خياطة مجهزة بالخياط - قدم ضاغطة خاصة لعمل العراوي
- خياط خاصة للعراوي	- أدوات الكي وتجهيزاته
- أزرار مختلفة الحجم	- أدوات الخياطة

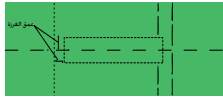
الرقم	خطوات العمل والنقاط الحاکمة	الرسم التوضيحية
١	أولاً: تنفيذ العروة اليدوية أثن قطعة القماش طولياً، بحيث يكون عرض الثنية (٦) سم.	
٢	حدّد عمق الغرزة أفقيًا وعموديًا، كما في الشكل (١)، بحيث يتراوح من (٢-٣) مم.	
٣	ارسم على قطعة القماش الخطوط الخاصة لتنفيذ العروة على شكل مستطيل ينصفه خط أفقي، بحيث يكون عرضا نصف المستطيل مساويين لعمق الغرزة اليدوية على حافتي العروة.	

الشكل (١)

١٩١

٨	أدخل الإبرة تحت خط الغرز الأول في الجهة الخلفية للعروة، وأخرجها من أسفل آخر غرزة من الجهة الخارجية (حافة العروة)، ثم اعمل عدداً من الغرز الطويلة المتقاربة بعرض الخطين المشكلين لشق العروة لعمل شكل عمود التثبيت، كما في الشكل (٥).	
٩	اعمل غرزة العروة على طول عمود التثبيت، بحيث تلمسك عمود التثبيت مع القماش، وتكون الإبرة متجهة إلى داخل العروة لتشكيل العقدة في جهة الداخل كما في الشكل (٦)، وفي النهاية، اعمل غرز تثبيت صغيرة على الوجه الخلفي للقماش.	
١	ثانياً: تنفيذ العروة باستخدام آلة الخياطة أثن قطعة القماش طولياً، بحيث يكون عرض الثنية (٦) سم.	
٢	حدّد مكان العروة تماماً على قطعة القماش المثنية بالسراجة الصغيرة.	
٣	جهّز آلة الخياطة، بوضع القدم الضاغطة الخاصة بالعراوي، وغطاء المغذي (مشط التغذية) للغرزة المتعرجة.	
٤	ضع مؤشر وضع الإبرة على جهة اليسار، ومؤشر طول الغرزة على (fine) طول قصير للغرزة ومؤشر عرض الغرزة على العرض المضاعف لعمل غرزة التثبيت.	
٥	ضع خط منتصف العروة تحت القدم الضاغطة، مراعيًا بدء العمل على الجهة اليمنى من قطعة القماش، واعرز الإبرة في القماش على إحدى نهايتي العروة وفي الجهة اليسرى، واعمِل (٦) غرز لعمل غرز التثبيت، كما في الشكل (٧).	

الشكل (٥)

الشكل (٦)

الشكل (٧)

١٩٣

إجابات الأسئلة الواردة في المحتوى

الملاحق

مراعاة الفروق الفردية

علاج

– تكليف الطلبة بخياطة العراوي الآلية على أقمشة متعددة السمك.

إثراء

استراتيجيات التقويم وأدواته

– استراتيجية التقويم: مراجعة الذات.

– أداة التقويم: ملف الطالب.

التكامل الأفقي

التكامل الرأسي

مصادر التعلم

للمعلم

للطالب

٤ ادرز بألة الخياطة، وليكن طول الغرز المستخدمة (١،٥-٢) سم حول المستطيل المشكّل للعروة، كما في الشكل (١).



الشكل (٢)

٥ قُصّ محدثاً شقاً في خط منتصف العروة (منتصف المستطيل) من بداية ضلع المستطيل القصير وحتى الضلع المقابل، ثم اعمل غرزة اللفقة على جانبي الشق يدوياً، كما في الشكل (٢)، مستعملاً خيطاً متيناً خاصاً بالعراوي وبلون يناسب لون القماش، ثم لُفّ القماش، بحيث تكون الجهة التي يراد عمل الشكل المروحي فيها نحو اليسار، ثم اعمل غرزة تثبيت راجعة يدوياً.



الشكل (٣)

٦ ابدأ بإدخال الإبرة في الشق وحتى ضلع المستطيل الطويل من اليمين إلى اليسار، والإبرة متجهة نحوك، كما في الشكل (٣)، واستعمل غرزة العروة اليدوية وذلك بلف الخيط حول الإبرة، ثم اسحب الخيط بعيداً عنك وإلى الأعلى؛ لتشكيل عقدة حافة العروة والقماش، واعمَل غرزاً متتابعة ومتقاربة ومتواصلة، حتى تغطّي الخط كله، ويمكن الاستعانة بخيوط نسيج القماش لتحديد طول الغرزة والمسافة بين كل غرزة والتي تليها.



الشكل (٤)

٧ اعمل الغرز المروحية حول نهاية العروة مع إدارة العروة في أثناء ذلك حسب اتجاهك في العمل، ونقذ (٥-٧) غرز حول نهاية المروحية، وحافظ على الالتزام بعمق ثابت للغرز جميعها، وعند الانتهاء من عمل شكل المروحة، تابع عمل الجهة الثانية لشقّ العروة، كما في الشكل (٤).

١٩٢

٦ ارفع الإبرة، وعدّل عرض الغرزة إلى العرض المتوسط، وادرز بسطء حتى نهاية خط العروة، وعند نهاية الغرز، اترك الإبرة في القماش جهة خط منتصف العروة، لتتمكن من لفّ القماش وإدارته يدوياً، كما في الشكل (٨).



الشكل (٨)

٧ ارفع القدم الضاغطة مع بقاء الإبرة منغرزة في القماش، ثم حرّك القماش بإدارته (١٨٠°) حول الإبرة حتى يعود خط منتصف العروة تحت القدم الضاغطة؛ لتهيئة القماش بعمل غرزة تثبيت للعروة لتنفيذ الجهة الأخرى منها، كما في الشكل (٩).



الشكل (٩)

٨ اخفض القدم الضاغطة، واعمَل غرزة واحدة لنقل الإبرة إلى الجهة الخارجية بخط العروة، ثم ضع مؤشر عرض الغرزة على العرض المضاعف، واعمَل ٦ غرز تثبيت، كما في الشكل (١٠).



الشكل (١٠)

٩ ارفع الإبرة فقط، وأعد مؤشر عرض الغرزة للعرض المتوسط، وادرز على الخط الطولي الآخر من العروة إلى عمود التثبيت تماماً، ثم ارفع الإبرة وضع مؤشر عرض الغرزة على الضنفر، واعمَل ثلاث غرز تثبيت كما في الشكل (١٠)، مع الانتباه إلى أن نصف غرز عمود التثبيت تقع فوق خط العروة الأول.



الشكل (١١)

١٠ اسحب الخيط إلى الجهة الخلفية للقماش بعد سحب القطعة من آلة الخياطة، ثم اربط الخيطين معاً. ضع دبوسين أحدهما عند بداية العروة والآخر عند نهايتها، ثم شققها باستعمال مقص صغير خاص، كما في الشكل (١١)، أو بالفتاقة، ثم انزع الدبوسين والعلامات.

١٩٤

النتائج الخاصة

- يعدُّ استعمالات الأزرار.
- يتعرّف طرائق تحديد أماكن تركيب الأزرار على قطع الملابس وتركيبها.
- يتعرّف أشكال الأزرار وحجومها وألوانها.

المفاهيم والمصطلحات

الزر ذو القاعدة.

السلامة المهنية

استراتيجيات التدريس وإدارة الصف / المشغل

التدريس المباشر / عرض توضيحي

- التمهيد للموضوع بعرض أنواع مختلفة من الأزرار أمام الطلبة، ثم مقارنتها بما هو وارد في الكتاب المدرسي، ثم الإجابة عن أسئلة الطلبة، ثم عرض صور متنوعة لأزياء عدّة، وتأمّلها، وتحديد أنواع الأزرار فيها، وأماكن تركيبها ومواصفاتها.

التدريس المباشر / أسئلة وأجوبة

- طرح المعلم الأسئلة الآتية بعد كتابتها على السبورة:

- عدّد استخدامات الأزرار.
- ما المواد التي تُصنَع منها الأزرار؟
- عدّد أشكال الأزرار ومواصفاتها.
- علّل: إضافة عنق ذي ثقب إلى الزر عند تركيبه على الأقمشة الخفيفة.
- علّل: تركيب الزر المدعم على الوجه الخلفي لقطعة الملابس وأسفل الزر الأصلي.

- طلب المعلم إلى الطلبة الرجوع إلى الكتاب المدرسي، للإجابة عن الأسئلة المتعلقة بموضوع الأزرار، والالتزام بالوقت المحدّد لذلك.
- الاستماع إلى إجابات الطلبة ومناقشتها جماعياً، للتوصل إلى الإجابات الصحيحة، وتعرّف استعمالات الأزرار، وطرائق تحديد أماكن تركيبها على قطع الملابس، وتركيبها، وأشكال الأزرار وحجومها وألوانها.
- تدوين الطلبة الإجابات الصحيحة في ملفات الأعمال، ثم تقويمها.
- تكليف الطلبة بحل النشاط (٢-٣) في البيت.

الملاحق

جـ الأزرار (Buttons): تُستعمل الأزرار في الملابس لأغراض وظيفية (لإغلاق قطعة

الملابس) أو لأغراض تجميلية (للتنزين)، أو للغرضين معاً.

وتتنوع الأزرار في أشكالها، وحجومها، وألوانها، وطرق تثبيتها، وتختلف المواد المصنعة منها، فمنها المعدني، أو البلاستيكي، أو الخشبي، كما في الشكل (٣-٣١/أ-ب-ج).



جـ



ب



أ

الشكل (٣-٣١): أزرار بخامات مختلفة.



الشكل (٣-٣٢): أزرار لامعة.



الشكل (٣-٣٣): أزرار مغطاة بالقماش.



الشكل (٣-٣٤): زر مصنوع من الأشرطة.

ويمكن أن تكون لامعة وتناسب ملابس المناسبات، كما في الشكل (٣-٣٢)، كما توجد أيضاً الأزرار المغطاة بقماش حسب الرغبة مكيوسة باستعمال آلات خاصة لذلك كما في الشكل (٣-٣٣)، كما يمكن عمل الأزرار وتشكيلها باستعمال أشرطة من القماش (الزر الصيني)، كما في الشكل (٣-٣٤).

وبالرغم من أنّ موقع الأزرار يُحدّد في بداية خياطة قطعة الملابس إلا أنّ الموقع النهائي للزر يُحدّد بعد الانتهاء من عمل العراوي وذلك بمطابقة جهة العراوي، فوق جهة الأزرار في قطعة الملابس، كما يجب أن ترتدى، أو بمطابقة خط المنتصف للجهتين اليمنى واليسرى معاً.

أشكال الأزرار: يوجد شكلان رئيسان للأزرار، هما: الزر ذو القاعدة، والزر ذو الثقب كما سيرد ذكرهما. ١. الأزرار ذوات العنق (القاعدة): الأزرار التي لها عنق ضيق أو حامل يسمح باستقرار الزر فوق

إجابات الأسئلة الواردة في المحتوى

مراعاة الفروق الفردية

علاج

إثراء

استراتيجيات التقويم وأدواته

- استراتيجية التقويم: التواصل.
- أداة التقويم: أسئلة وأجوبة.

التكامل الأفقي

التكامل الرأسي

مصادر التعلم

للمعلم

للطالب



الشكل (٣-٣٥): زر ذو عنق.



الشكل (٣-٣٦): زر يُبَتَّ باستخدام المكبس.



الشكل (٣-٣٧): زر ذو ثقبوب.

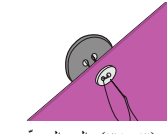

الشكل (٣-٣٨): الزر المدعّم.

العروة، ويكون ثقب الزر على الجزء السفلي من القاعدة، كما في الشكل (٣-٣٥)، وأعد هذا الزر خصيصاً للاستعمال في الأقمشة السمكية، كالمعاطف، وفي بعض الحالات، قد يلزم عمل قاعدة إضافية بالخيط أسفل القاعدة الأساسية لتأمين مسافة كافية وملائمة لرفع الزر عن العروة.

وتوجد أزرار معدنية ذوات عنق معدني أو بلاستيكي، كما في الشكل (٣-٣٦)، ولكن يتم تثبيتها بطريقة الكبس باستخدام آلات خاصة، كما في بنطلونات الجينز.

٢. الزر ذو الثقبوب (المسطّح): يكون هذا النوع له ثقبان أو أربعة ثقوب، حيث يَبَتَّ من خلالها في القماش، كما في الشكل (٣-٣٧) ويستعمل هذا النوع من الأزرار كمغلقات، أو كأزرار تجميلية أو للغرضين معاً، ويتم استعماله للأقمشة الرقيقة والخفيفة، ويمكن إضافة عنق له لاستعماله مع الأقمشة المتوسطة السمك والسميكة؛ إذ يؤمّن العنق إغلاقاً محكماً ولطيفاً، ويجعل العروة مستوية تحت الزر عند إغلاق قطعة الملابس، ويجب أن يكون عنق الزر مساوياً لسماكة القماش، مضافاً إليها (٣) مم لضمان حرية الحركة، وتختلف طريقة تركيب كل نوع حسب شكله.

ويتم تركيب الأزرار يدوياً، أو باستعمال آلة الخياطة التي تُنفذ الغرزة المتعرجة باستعمال قدم ضاغطة خاصة بتركيب الأزرار، كما توجد آلات متخصصة لتركيب الأزرار في المصانع.

ولتدعيم الزر الذي يتعرض لشد كبير وتقويته، يُركّب زرّ صغير آخر يُسمّى الزرّ المدعّم أو المقوّي على الوجه الخلفي لقطعة الملابس وأسفل الزرّ الأصلي، كما في الشكل (٣-٣٨)؛ لمنع تمزّق القماش وتلفه، كما في الجاكيتات، والمعاطف.



تتوافر حديثاً أداة تُستعمل لتركيب الأزرار وسهلة الاستعمال، وبسيطة وتُسمّى (Buttoner).

آلات تركيب الأزرار

نشاط (٣-٢)

باستعمال محرّكات البحث، ابحث عن آخر تطورات آلات تركيب الأزرار، وقدم تقريراً مفصلاً حولها.

النتائج الخاصة

- يركب الزر المسطح ذا الثقوب الأربعة.
- ينفذ قاعدة إضافية للزر المسطح.
- يركب زرًا بقاعدة.
- يركب زرًا ذا ثقوب باستعمال آلة الخياطة.

المفاهيم والمصطلحات

السلامة المهنية

- الالتزام بتعليمات السلامة المهنية في أثناء العمل، واستخدام الأدوات وآلات الخياطة في المشغل.

استراتيجيات التدريس وإدارة الصف / المشغل

التعلم التعاوني/ العمل الجماعي

- التمهيد للموضوع بتذكير الطلبة بما موضوعه عن أنواع الأزرار واستخداماتها في الحصة السابقة.
- مناقشة خطوات العمل والنقاط الحاکمة التي توضّح مراحل تنفيذ الأجزاء الأربعة للتمرين.
- لفت انتباه الطلبة إلى الأشكال المرفقة بالتمرين، التي توضّح مراحل التنفيذ.
- تقسيم الطلبة إلى ثلاث مجموعات، ثم تعيين مقرر لكل مجموعة، ثم تكليفها بتنفيذ التمرين على النحو الآتي:
- المجموعة الأولى: تركيب الزر ذي الثقوب الأربعة.
- المجموعة الثانية: تركيب الزر ذي الثقوب مع قاعدة إضافية.
- المجموعة الثالثة: تركيب الزر بقاعدة.
- تنفيذ المجموعات التمارين المطلوبة، ثم تبادل الأدوار في ما بينها، للتأكد من تنفيذ الطلبة جميعهم التمرين.
- تجول المعلم بين الطلبة وتوجيههم لتنفيذ على النحو الصحيح، والإجابة عن أسئلتهم.

التدريس المباشر/ عرض توضيحي

- تنفيذ المعلم الجزء الخاص بتركيب الزر ذي الثقوب باستعمال آلة الخياطة، ثم تنفيذ أحد الطلبة التمرين أمام زملائه بإشراف المعلم (ينصح بعدم تكليف الطلبة بتنفيذ هذا الجزء من التمرين؛ نظرًا إلى خطورته على الطلبة؛ إذ إنه يحتاج إلى دقة ومهارة عالية).
- تكليف الطلبة بتنفيذ تمرين الممارسة المرفق بالتمرين.
- متابعة عمل الطلبة، ومشاركتهم النقاش في أثناء تنفيذ التمرين.

يتوقع منك بعد الانتهاء من هذا التمرين أن:

- تركيب الزر (المسطح) ذا الثقوب الأربعة.
- تنفيذ قاعدة إضافية للزر المسطح.
- تركيب زرًا بقاعدة.
- تركيب زرًا ذا ثقوب باستعمال آلة الخياطة.

المعلومات الأساسية

لتركيب الأزرار، يجب اختيار الإبرة والخيط المناسبين حسب نوع القماش ولونه، ويمكن اختيار لون خيط متباين مع لون الزر كتأثير جمالي، كما يمكن تبيته باستعمال أشراطه من الجلد، ويُعدّ الخيط المشمع الأسهل لتركيب الأزرار؛ إذ ينزلق المشمع بسهولة عند تركيب الزر.

مستلزمات تنفيذ التمرين

الأدوات والتجهيزات	المواد	
- آلة خياطة مجهزة بالخيط	- أزرار (بعنق، وذوات الثقوب)	
- أدوات الكيّ وتجهيزاته	- ٤ قطع من القماش أبعادها (١٠ × ١٠) سم	
- قدم تركيب الأزرار	- عود تنظيف أسنان، أو عود ثقاب	
- خيوط مناسبة للون القماش - أدوات الخياطة		
الرسوم التوضيحية	خطوات العمل والنقاط الحاکمة	الرقم
	أولاً: تركيب الزر ذي الثقوب الأربعة ١ اثن قطعة القماش طولياً على الوجه الخلفي مسافة (٥) سم (مسافة بطانة المرء)، وحدد مكان الزر على بعد (٢) سم من الحافة المثنية وعلى الوجه الصحيح باستعمال قلم التأشير، كما في الشكل (١).	١

الشكل (١)

ثانياً: تركيب زر بقاعدة

- ١ كتر الخطوات (١، ٢)، كما في البند الأول من هذا التمرين.
- ٢ اعمل غرزاً عديدة بإدخال الإبرة في القماش، ثم في قاعدة الزر لإتمام تنفيذ الغرز المطلوبة، كما في الشكل (٥).
- ٣ اعمل غرز تثبيت على الوجه الخلفي للقماش، ومرر الخيط بين المرء وبطانته، وقص الخيط على أن يكون طرف الخيط بين طبقتي القماش، واكّر القطعة واحتفظ بها في ملفك.
- ١ ركب القدم الخاصة بالأزرار، كما في الشكل (٦)، والتي تكون مرفقة ضمن ملحقات آلة الخياطة، وهي قدم تحافظ على ثبات الزر في موضعه بينما تتحرك إبرة الآلة يميناً ويساراً، ثم اخفض المغذي بالمفتاح الخاص بذلك، أو باستعمال غطاء لوحة المغذي الخاصة حسب تعليمات الشركة الصانعة، واضبط طول الغرزة على صفر، ثم ضع مؤشر الإبرة إلى اليسار.
- ٢ كتر الخطوة (١) كما في البند (أولاً) من هذا التمرين.
- ٣ ضع الزر في مكانه المحدد أسفل القدم الضاغطة، ثم أنزل الإبرة في أحد ثقوب الزر للتأكد من مدى صحته، وضع الزر تحت القدم الضاغطة، كما في الشكل (٧).
- ٤ حرّك مؤشر عرض الغرزة إلى عرض مناسب حسب المسافة بين ثقبتي الزر، ويمكنك التأكد من ذلك بإدارة العجلة يدوياً، بحيث تنزل الإبرة في ثقب الزر الآخر.
- ٥ اعمل عدة غرز بالضغظ على الدعسة لتثبيت الزر، ويمكن عمل قاعدة للزر بوضع عود تنظيف أسنان أو ساق

الشكل (٥)

الشكل (٦)

الشكل (٧)

إجابات الأسئلة الواردة في المحتوى

مراعاة الفروق الفردية

علاج

– تكليف الطلبة بتركيب أزرار مختلفة الشكل واللون بطريقة تجميلية على قطع القماش وبخيوط مختلفة.

إثراء

استراتيجيات التقويم وأدواته

- استراتيجية التقويم: الملاحظة.
- أداة التقويم: سلم تقدير لفظي (٣-٥).

التكامل الأفقي

التكامل الرأسي

مصادر التعلم

للمعلم

للطالب

٢	اعمل بالإبرة والخيط عدداً من الغرز الصغيرة مكان تركيب الزر، بحيث تمر بطبقتي القماش.
٣	ضع الزر فوق الغرز التي تُحدّد مكانه، ثم مرّر الخيط من خلال الثقوب الموجودة في الزر وطبقتي القماش، كما في الشكل (٢) أما عند تركيب الزرّ على ثوب مبطن، فتثبت الغرز من الخلف بين الثوب والبطانة.
٤	اعمل غرز تثبيت على الوجه الخلفي للقماش، ومرّر الخيط بين المرّة وبطانته، وقصّ الخيط على أن يكون طرف الخيط بين طبقتي القماش، واكبر القطعة، واحتفظ بها في ملفك.
١	ثانياً: تركيب الزرّ ذي ثقب مع قاعدة إضافية كّرر الخطوات (١، ٢)، كما في البند الأول من هذا التمرين.
٢	ضع عود الثقب فوق الزرّ وبين الثقب، كما في الشكل (٣)، ثم أخرج الإبرة من الأسفل ومن الثقب الأول للزرّ، ثم أدخل الإبرة في الثقب الثاني، بحيث تكون الغرزة بين الثقبين فوق عود الثقب.
٣	كّرر الغرز في الزرّ ذي الثقب، بحيث تلتف حول عود الثقب.
٤	انزع عود الثقب، وارفع الزرّ بيدك عن القماش، ومرّر الخيط أسفله، ثم لف الخيط بإحكام أسفل الزرّ حول الغرز لعمل القاعدة، كما في الشكل (٤).
٥	اعمل غرز تثبيت على الوجه الخلفي للقماش، ومرّر الخيط بين المرّد وبطانته، وقصّ الخيط على أن يكون طرف الخيط بين طبقتي القماش.
٦	اكبر القطعة، واحتفظ بها في ملفك.

٦	إبرة آلة خياطة في التجويف الموجود أسفل القدم الضاغطة والخاص بهذا الغرض، كما في الشكل (٨)، ويوجد أنواع من الأقدام الضاغطة تحتوي على جزء خاص لعمل القاعدة.
٧	اعمل غرزاً بالعدد الكافي، وأعدّ المؤشر إلى الصفر، واعمل عدة غرز للتثبيت، واقطع الخيط وارفع القماش. اسحب عود تنظيف الأسنان، وشكّل القاعدة يدوياً، كما مرّ معك سابقاً، واكبر القطعة، واحتفظ بها في ملفك.

تمارين ممارسة

- ١- تركيب أزرار مسطحة بطريقة تجميلية:
ركب مجموعة من الأزرار المسطحة بطريقة تجميلية كما يأتي:



- ٢- نقّذ تركيب زرّ بقاعدة مع عمل قاعدة إضافية، كما في الشكل.
دوّن ملحوظاتك عن الفرق في تركيب الزرّ بقاعدة إضافية، والزرّ دون قاعدة إضافية.

النتائج الخاصة

- يتعرّف أشكال الكوبشيات واستخداماتها.
- يحدّد أجزاء الكوبشاة ومادة صنعها.
- يركّب الكوبشاة وحلقها على حافتين متقابلتين في مستوى واحد.
- يركّب الكوبشاة وحلقها على حافتين متراكبتين.
- يعمل حلقة الخيط لكوبشاة بغرزة البطانية.

المفاهيم والمصطلحات

السلامة المهنية

- الالتزام بتعليمات السلامة المهنية في أثناء العمل داخل المشغل.

استراتيجيات التدريس وإدارة الصف/ المشغل

التدريس المباشر/ أسئلة وأجوبة

- التمهيد للموضوع بتذكير الطلبة بأنواع المغلقات التي موضوعوها ونفذوا تركيب بعض منها (السحابات والأزرار)، وبأهميتها في إضفاء لمسات وظيفية وتجميلية على قطع الملابس من ناحية، ثم طرح الأسئلة الآتية:

• ما أهمية المغلقات في قطع الملابس؟

• عدّد أشكال الكوبشيات واستخداماتها.

• حدّد مواضع تركيب الكوبشاة في قطع الملابس.

- استمع المعلم إلى إجابات الطلبة ومناقشتها، لتعرّف أشكال الكوبشيات واستخداماتها، وأجزاء الكوبشاة ومادة صنعها.

- لفت المعلم انتباه الطلبة إلى الأشكال الواردة في الكتاب المدرسي، التي توضح أنواع الكوبشيات وأجزائها.

- عرض المعلم نماذج لكوبشيات مختلفة الحجم والأشكال، ليحدّدوا أجزاءها ومواصفاتها.

التدريس المباشر/ عرض توضيحي

- مناقشة خطوات العمل والنقاط الحاکمة التي توضح مراحل تنفيذ التمرين.
- تنفيذ المعلم التمرين (٣-٩) أمام الطلبة، مع التركيز على ضرورة الالتزام بالنقاط الحاکمة للتمرين.

التدريس المباشر/ التدريبات والتمارين

- تكليف الطلبة بتنفيذ التمرين، كل على حدة.

- تجول المعلم بين الطلبة لمتابعتهم، والتأكيد على ضرورة الالتزام بتعليمات السلامة المهنية في أثناء استخدام أدوات الخياطة وآلاتها.

٥

الكوبشاة (Hook and eye): من أنواع المغلقات التي

تتميز بالقوة، وتتوافر بقياسات متعدّدة.

وتُصنع الكوبشاة عادة من النيكل الأبيض، أو المعدن المدهون باللون الأسود كي لا يصدأ، وتتوافر الكوبشيات المُغطّاة بالخسوط بغرزة البطانية، ويوضح الشكل (٣-٣٩) ألوان الكوبشاة، وهي تُستعمل على الوجه الصحيح للقماش، كما في الشكل (٣-٤٠).

تتكوّن الكوبشاة من جزأين، هما: الحلقة (العين)، كما في الشكل (٣-٤١ أ)، والكلاية، (ب)، وقد تكون الحلقة مستقيمة الشكل وتُستعمل عند حال النهايات المترابكة (المتطابقة) في قطعة الملابس، وقد تكون نصف دائرية الشكل وتُستعمل حال النهايات المتقابلة، كما في الشكل (٣-٤١ ب)، وتتوافر أنواع أخرى من الكوبشيات تُستعمل لمغلقات للأحزمة، كما في الشكل (٣-٤٢).



الشكل (٣-٣٩): ألوان الكوبشاة.



الشكل (٣-٤٠): كوبشاة تريبينة.



الشكل (٣-٤١): الكوبشاة بجزأئها (الكلاية والحلقة).



الشكل (٣-٤٢): كوبشاة تُستعمل للأحزمة.

٢٠٢

٣ مزر الإبرة والخيط في نهاية الكوبشاة، وثبتها للمحافظة عليها في وضع مستوي مع القماش، كما في الشكل (١).

٤ ثبت الكلاية بغرزة اللقطة أو غرزة البطانية، حول الثقبين، كما في الشكل (١).

٥ ضع قطعتي القماش بشكل متقابل، بحيث تتلاقى الحافتان المثبتتان معاً، مراعيًا أن يكون الوجهان الصحيحيان للأسفل، وحدّد مكان الحلقة مقابل الكلاية، بحيث تمتد مسافة (٢) ملم إلى خارج الحافة المثبتة، كما في الشكل (٢).

٦ ثبت حول ثقبَي الحلقة بغرزة اللقطة أو غرزة البطانية، كما في الشكل (٣).

٧ ثبت الخيط على الوجه الخلفي للقطعة بعمل غرزة تثبيت صغيرة، واكبو القطعة، واحتفظ بها.

ثانيًا: تركيب الكوبشاة وحلقها على حافتين متقابلتين.

١ كتر الخطوات (١-٤)، كما في البند الأول من هذا التمرين.

٢ ضع قطعتي القماش معاً، بحيث تكون الثنيات منطبقة على بعضها تماماً ومترابكة بمسافة (٢) سم ووجه القماش للأسفل، وحدّد مكان الحلقة المستقيمة (العين) على القطعة الثانية عند الموضع الذي تصل إليه نهاية الكوبشاة على الثنية من الخارج، كما في الشكل (٤).

٣ ضع الحلقة في مكانها الذي حدّد، ثم ثبتها بغرزة اللقطة فوق الثقب الأول.

٤ مزر الإبرة من خلال القماش إلى الثقب الثاني، وثبته بغرزة اللقطة أيضاً، ومزر الخيط بين طبقتي القماش، واعمل غرز تثبيت.



الشكل (١)



الشكل (٢)



الشكل (٣)

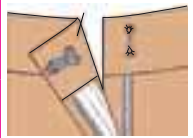

الشكل (٤)

٢٠٤

إجابات الأسئلة الواردة في المحتوى

مراعاة الفروق الفردية

علاج

إثراء

– تكليف الطلبة بعمل حلقة كوشاشة وبطريقة السلسلة، كما هو موضَّح بالصورة
في تمرين الممارسة، ثم عرضها على زملاء.

استراتيجيات التقويم وأدواته

- استراتيجية التقويم: مراجعة الذات.
- أداة التقويم: ملف الطالب.

التكامل الأفقي

التكامل الرأسي

مصادر التعلّم

للمعلم

للطالب

تركيب الكوشاشة وحلقته

تمرين
٩-٣

يتوقع منك بعد الانتهاء من هذا التمرين أن:

- تركيب الكوشاشة وحلقته على حافتين متقابلتين في مستوى واحد.
- تركيب الكوشاشة وحلقته على حافتين متراكبتين (متطابقتين).
- تعمل حلقة بالخيط لكوشاشة بغرزة البطانية.

المعلومات الأساسية

يمكن تركيب الكوشاشة وحلقته على حافتين متقابلتين في قطع الملابس كأعلى السحاب أو عند الباقة من الخلف، وتُستعمل لذلك الحلقة المستديرة، أو على حافتين متقابلتين (متراكبتين)، إذ تُستعمل الحلقة المستقيمة وتُركب الكوشاشة عادة على الطية العلوية والحلقة على الطية السفلية.

وفي بعض الحالات، يمكن عمل الحلقة باستعمال الخيوط بعمل سلسلة، أو بغرزة البطانية إلا أن الحلقة المعدنية أمتنها.

مستلزمات تنفيذ التمرين

الرقم	خطوات العمل والنقاط الحاكمة	الرسوم التوضيحية
١	أولاً: تركيب الكوشاشة وحلقته على حافتين متقابلتين اثنان كلاً من قطعتي القماش طولياً مسافة (٣) سم إلى الوجه الخلفي للقماش.	
٢	ثبت كلابية الكوشاشة على الجهة الداخلية للثنية لإحدى قطعتي القماش وعلى بعد (٢) مم داخل الحافة.	

٢٠٣

أكبر القطعة، واحتفظ بها.

ثانياً: عمل حلقة الكوشاشة بواسطة الخيط

- اثنان كلاً من قطعتي القماش طولياً مسافة (٣) سم إلى
الوجه الخلفي للقماش.
- ثبت كلابية الكوشاشة على إحدى القطع على الثنية من
الداخل، كما في الشكل (٥).
- ضع قطعتي القماش فوق بعضهما (القطعة التي تُثبت
عليها الكوشاشة، وقطعة مثنية أخرى)، بحيث تتطابق
الثنيات ووجه القماش إلى الأعلى، وحدد مكان الحلقة
بوضع نقطتين لتحديد عرض الحلقة على الوجه الصحيح
لقطعة القماش، كما في الشكل (٥).
- اعمل غرزة تثبيت في النقطة الأولى لتثبيت طبقتي
القماش معاً، ثم اعمل غرزة صغيرة في النقطة الثانية، مع
مراعاة أن يكون الخيط بين النقطتين على الوجه الصحيح
للقماش، وألا يكون مشدوداً إذا كانت الحلقة منحنية،
لإعطاء مسافة الانحناء المناسبة لعرض كلابية الكوشاشة،
كما في الشكل (٦).
- أدخل الأبرة من النقطة الأولى، وأخرجها من النقطة
الثانية، مراعيًا أن يكون الخيط على وجه القماش مساوياً
لطول الخيط الأول، كرر ذلك للحصول على (٤-٥)
غرز (خيوط).
- غطّ الخيوط جميعها بغرز متقاربة جداً من غرزة البطانية
(مع مراعاة عدم مسك القماش مع الحلقة بهذه الغرز)،
كما في الشكل (٧)، ويمكن تمرير الإبرة بين الخيوط
والقماش من جهة ستمها لمنع تشابكها.

٢٠٥

النتائج الخاصة

- يتعرّف أجزاء الكباسات.
- يتعرّف أنواع الكباسات، ومواصفاتها، واستخداماتها.
- يركب الكباسات بجزأئها: الكروي، والمجوف.

المفاهيم والمصطلحات

السلامة المهنية

- الالتزام بتعليمات السلامة المهنية في أثناء العمل داخل المشغل.

استراتيجيات التدريس وإدارة الصف / المشغل

التدريس المباشر/ عرض توضيحي

- التمهيد بمراجعة سريعة للموضوع السابق، ومناقشة الواجب (تمرين الممارسة).
- عرض المعلم نماذج متنوعة لكباسات مصنعة من خامات متنوعة، من مثل: الكباسات المعدنية، والشفافة، والملونة، والمصنعة من النيكل الأبيض، ليتعرّف الطلبة أجزاءها وأنواعها ومواصفاتها ومواضع تركيبها على قطع الملابس.

التدريس المباشر/ التدريبات والتمارين

- مناقشة خطوات العمل والنقاط الحاكمة التي توضّح مراحل تنفيذ التمرين، والمعلومات الأساسية التي توضّح الغرض المستخدمة في تثبيت الكباسات على قطع الملابس.
- التعلم التعاوني/ تدريب زميل
- تقسيم الطلبة إلى مجموعات عمل، ثم تعيين مقرر لكل مجموعة.
- تكليف المقرر بتدريب أفراد مجموعته على تنفيذ التمرين.
- متابعة المعلم الطلبة في أثناء التنفيذ والتجول بينهم، وتصحيح أخطائهم التنفيذ إن وجدت.
- تكليف الطلبة بتنفيذ تمرين الممارسة.
- حفظ الطلبة التمارين التي نفذوها في ملفات الأعمال، ثم تقويمها.

- ٧ ثبت الخيط على الوجه الخلفي للقماش بعمل غرز تثبيت صغيرة، ومرّر الخيط بين طبقتي القماش، واعمل غرز تثبيت. اكوّ القطعة، واحتفظ بها.
- ٨

تمارين ممارسة عمل حلقة كويشاة وبطريقة السلسلة



اعمل حلقة كويشاة بطريقة السلسلة باتباع الخطوات الموضحة في الشكل أعلاه.

الكباسات (Snaps): من أنواع المغلقات التي لها قوة أقل من غيرها، حيث تُستعمل



الشكل (٤٣-٣): أجزاء الكباس.

لإغلاق الفتحات في قطع الملابس التي لا يوجد عليها ضغط في أثناء الارتداء. يتكوّن الكباس من جزأين: الأول مجوّف، والثاني ذو بروز كروي صغير، كما في الشكل (٤٣-٣)، ويمكن توافرها بقياسات متنوعة حسب استعمالاتها.



الشكل (٤٤-٣): أنواع مختلفة من الكباسات.

وتوافر أيضًا بألوان متعدّدة، تناسب مع ألوان الأقمشة المختلفة، فمنها المصنوع من البلاستيك الشفاف، أو من المعدن، مثل: النيكل الأبيض، أو المدهون باللون الأسود، كما في الشكل (٤٤-٣).



الشكل (٤٥-٣): مكبس الكباسات.

توجد أيضًا الكباسات التي لا تُخاط، وإنما تُثبت بالكبس على القماش، وهي أكثر متانة وقوة من التي تُخاط على الملابس، كما في الشكل (٤٥-٣).

إجابات الأسئلة الواردة في المحتوى

مراعاة الفروق الفردية

علاج

تكليف الطلبة بتركيب كباسات ذات حجوم وألوان مختلفة على قطع الأقمشة، ثم عرضها على زملاء.

إثراء

استراتيجيات التقويم وأدواته

- استراتيجية التقويم: مراجعة الذات.
- أداة التقويم: ملف الطالب.

التكامل الأفقي

التكامل الرأسي

مصادر التعلم

للمعلم

للطالب

تركيب الكباسات

تمرين
١٠-٣

يتوقع منك بعد الانتهاء من هذا التمرين أن:

- تركيب الكباسات بجزأياها، الكروي والمجوف.

المعلومات الأساسية

يمكن تثبيت الكباسات بعدة طرق، حيث يُثبت الكباس ذو الثقوب بالخياطة اليدوية باستعمال غرزة اللقطة، وتوجد أنواع من الكباسات تُثبت بالكبس على قطعة الملابس مباشرة باستعمال المكبس الخاص لذلك.

مستلزمات تنفيذ التمرين

الرقم	خطوات العمل والنقاط الحاكمة	الرسوم التوضيحية
	المواد	الأدوات والتجهيزات
	- كباسات - قطعتان من القماش أبعاد كل منها (١٠ × ١٠) - خيوط مناسبة للون القماش	- إبرة سراجة
١	أثرتي القماشين طولياً على الوجه الخلفي مسافة (٥) سم (مسافة بطانة المرز)، وطبقتي القطعتين، بحيث تتداخل بمسافة (٢) سم.	
٢	حدّد مكان الكباس، بحيث يكون الجزء ذو البروز الكروي على القطعة الخارجية العليا من الداخل، والجزء المجوف على القطعة الداخلية السفلية من الأعلى، كما في الشكل (١).	
		الشكل (١)

٢٠٧

- ٣ ثبتت القطعة الأولى من الكباس ذات البروز الكروي بغرزة اللقطة فوق كل ثقب كما في الشكل، مع مراعاة تمرير الإبرة والخيط من أسفل (تحت) الكباس، وثبت الخيط بتمريره بين طبقتي القماش من الخلف، وقصه.
- ٤ كرّر الخطوات السابقة لتثبيت القطعة الأخرى من الكباس.
- ٥ أغلق الكباس، للتأكد من دقة التركيب.

ركّب الكباس، كما في الأشكال الموضحة الآتية:

تمارين ممارسة



تعلق الجزء المجوف من الكباس على الجهة الداخلية لطبقتي القماش بعمل عدة غرز لقطة.

تركيب الكباس فوق سخاب متماثل، ويتم تنفيذه بتعليق الجزء الكروي مع مسافة من خيط مغطى بغرزة البطانية تمكّنه من الوصول إلى الجزء الآخر من الكباس.

٢٠٨

النتائج الخاصة

- يتعرّف أشكال الأشرطة المثبتة.
- يبيّن استعمالات الأشرطة المثبتة.
- يركب شريطاً مثبتاً من النايلون (الماجيك).

المفاهيم والمصطلحات

شريط مثبت (ماجيك).

السلامة المهنية

- الالتزام بتعليمات السلامة المهنية في أثناء استخدام آلات الخياطة وأدواتها في المشغل.

استراتيجيات التدريس وإدارة الصف / المشغل

التدريس المباشر / أسئلة وأجوبة

- التمهيد للموضوع بمراجعة أنواع المغلقات التي موضوعها الطالب مسبقاً.
- عرض المعلم على الطلبة نماذج لأشرطة مثبتة، والطلب إليهم لمسها، ليتعرّفوا أشكال الأشرطة المثبتة المختلفة، ثم طرح السؤال الآتي:
- هل سبق أن شاهدت هذه الأشرطة في إحدى قطع ملابسك أو في حذائك؟
- الاستماع إلى إجابات الطلبة ومناقشتها، لاستنتاج استخدامات الأشرطة المثبتة في قطع الملابس خاصة الرياضية، أو في السترات الرجالية، وفي الأحذية الرياضية، وأحذية الأطفال.

التدريس المباشر / التدريبات والتمارين

- مناقشة خطوات العمل والنقاط الحاكمة التي توضح مراحل تنفيذ التمرين، والمعلومات الأساسية التي توضح الغرض المستخدمة في تثبيت الشريط (الماجيك) على قطع الملابس.
- تنفيذ المعلم التمرين (٣-١١) أمام الطلبة حسب التسلسل المطلوب، وتذكيرهم بالنقاط الحاكمة للتمرين.
- تكليف الطلبة بتنفيذ التمرين، كل على حدة، وتذكيرهم بضرورة الالتزام بتعليمات السلامة المهنية في أثناء استخدام الآلات.
- تجول المعلم بين الطلبة، لتوجيههم، وتقويمهم بالطريقة المناسبة.
- حفظ الطلبة التمرين المنفذة في ملفات الأعمال.
- طلب المعلم إلى الطلبة تقويم مهارات تركيب السحاب، وخياطة العراوي، وتركيب الأزرار والكوبشاة والحلقة، باستخدام الجدول المرفق بالموضوع، المتعلق بضبط جودتها.

الملاحق

الأشرطة المثبتة: تتوافر

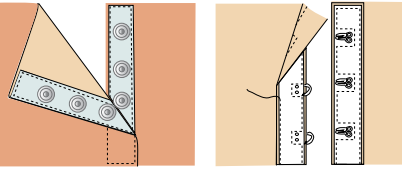

الشكل (٣-٤٦): أشكال الأشرطة المثبتة.

الأشرطة المثبتة بأشكال مختلفة، منها: بكتاسات، أو بكوبشاة كما في الشكل (٣-٤٦).

ويوجد نوع آخر

من الأشرطة المثبتة من النايلون (شريط ماجيك) ذو الوجهين؛ الأول خشن، والثاني ناعم، بحيث يثبت الوجهان معاً في أثناء الاستعمال نتيجة تداخل (تشابك) السطحي كما في الشكل (٣-٤٧). ويمكن أن تستعمل هذه الأشرطة في ملابس الأطفال لسهولة استعمالها، وفي الجاكيتات، والأحذية الرياضية، وغيرها.



الشكل (٣-٤٧): أجزاء الشريط المثبت (الماجيك).

ملحوظة:

تتوافر الأشرطة المثبتة بألوان مختلفة تناسب لون قطعة الملابس.

إجابات الأسئلة الواردة في المحتوى

مراعاة الفروق الفردية

علاج

إثراء

استراتيجيات التقويم وأدواته

- استراتيجية التقويم: مراجعة الذات.
- أداة التقويم: تقويم ذاتي.

التكامل الأفقي

التكامل الرأسي

مصادر التعلم

للمعلم

- الحداد، سعدية مصطفى، تصميم وتنفيذ الملابس المنزلية، ٢٠٠٦م.

للطالب

تركيب الشريط المثبت (ماجيك)

تمرين
١١-٣

يتوقع منك بعد الانتهاء من هذا التمرين أن:

- تركيب شريطاً مثبتاً من النايلون (ماجيك).

المعلومات الأساسية

يتكون الشريط المثبت (الماجيك) من شريطين؛ أحدهما ذو سطح خشن، والآخر ذو سطح ناعم، عند إغلاق الفتحات المثبت عليها هذا الشريط، يتداخل (يتشابك) السطحان معاً.

مستلزمات تنفيذ التمرين

الرقم	خطوات العمل والنقاط الحاكمة	الأدوات والتجهيزات	المواد
		- آلة الخياطة مجهزة بخيوط مناسبة - دبائيس	- شريط مثبت (ماجيك) طوله (١٥) سم - قطعتان من القماش أبعادهما (٨ × ١٥) سم
١	اثنى بالكي قطعتي القماش للداخل، بحيث تكون الثنية أعرض من الشريط المثبت بقليل.		
٢	ضع القطعتين فوق بعضهما، بحيث تنطبق كل ثنية فوق الأخرى مُشكّلة طية متراكبة، وحدد مكان كل قطعه من قطع الشريط المثبت.		
٣	ثبتت بالدبائيس الشريط المثبت ذا السطح الناعم في مكانه المحدد على الوجه الصحيح لإحدى قطعتي القماش، وعلى الثنية بحيث يكون السطح الناعم إلى أعلى.		
٤	ادرز حول حافّات الشريط وعلى طبقات القماش جميعها، ويمكن تثبيتها بغرز يدوية، كما في الشكل(١).		



الشكل: (١).

٥	ثبتت القطعة الثانية من الشريط على الوجه الخلفي لقطعة القماش الثانية في مكانها المحدد، بحيث يكون السطح الخشن إلى الأعلى.
٦	ركب طبقتي القماش على بعضهما طية متراكبة، كما في الشكل.
٧	اكوّ القطعة، واحتفظ بها في الملف الخاص بالعينات.

ويتم ضبط جودتها، كما في الجدول الآتي

الموضوع	المواصفات	نعم	لا
الفتحات والمثبتات	١- السحاب - لون السحاب ملائم للون القماش. - تركيب السحاب بالطريقة الصحيحة. - السحاب غير ظاهر.		
	٢- العراوي - قياس العروة مناسب لقياس الرز. - اتجاه العروة صحيح. - تنفيذ العروة متين، خصوصاً عند النهايات. - قص العراوي الآلية سليم، بحيث لا يقطع الغرز عند الحواف. - غرز العروة المشغولة يدوياً متساوية وقصيرة ومتلاصقة.		
الأزرار	٣- الأزرار - مناسبة من حيث التصميم، واللون، والقياس، والشكل. - مثبتة بشكل متين وجيد.		
	٤- الكوبشاة والحلقة: - بلون وقياس مناسبين للتنورة. - مثبتة جيداً.		

النتائج الخاصة

- يتعرف أنواع الحشوات (الطبقات الداخلية) وطرائق تصنيعها.
- يوضح مواصفات الحشوات على اختلاف أنواعها واستخداماتها.
- يعدد الأمور الواجب مراعاتها عند اختيار الحشوات.
- يتعرف طرائق تركيب الحشوات بأنواعها المختلفة.

المفاهيم والمصطلحات

الحشوة المحبوكة اللاصقة، حشوة الفازلين، الحشوة العرضية، الحشوة المنسوجة، حشوة القماش نفسه.

السلامة المهنية

استراتيجيات التدريس وإدارة الصف / المشغل

التدريس المباشر/ أسئلة وأجوبة

- التمهيد للموضوع بمراجعة سريعة للموضوع السابق، ثم إطلاع الطلبة على أنواع مختلفة من الحشوات وقطع الملابس التي تحتوي على حشوات، ثم طرح الأسئلة الآتية:
- ما فائدة الحشوات في الملابس؟
- ما أنواع الحشوات؟
- ما الأمور الواجب مراعاتها عند اختيار حشوات الملابس؟
- ما طرائق تركيب الحشوات المختلفة على قطع الملابس؟
- تقسيم الطلبة إلى مجموعات ثنائية، ثم الطلب إليها الإجابة عن الأسئلة، ثم تدوينها على السبورة، لاستخلاص أنواع الحشوات (الطبقات الداخلية)، وطرائق تصنيعها، ومواصفات الحشوات، والأمور الواجب مراعاتها عند اختيار الحشوات، واستخداماتها، وتمييز طرائق تركيب الحشوات، وأهمية الحشوات في الملابس، وأنواعها.

التعلم التعاوني/ المناقشة

- تكليف الطلبة تلخيص إجاباتهم في الجدول أدناه:

المواصفات	طريقة التصنيع	الاستخدام	طريقة القص
الحشوات			
الحشوة المحبوكة			
الحشوة غير المنسوجة			
الحشوة العرضية			
الحشوة المنسوجة			
حشوة القماش نفسه			

- متابعة المعلم الطلبة وتوجيههم للتوصل إلى الإجابات الصحيحة، ثم تقويمهم.

الملاحق

تمارين ممارسة

أحضّر أنواعاً مختلفة من الأشرطة المثبتة، مثل: الشريط بكوبشايات أو بكباسات، كما في الشكل، وثبتها على قطع من الأقمشة، مراعيًا الفروق في تركيب كل منها.

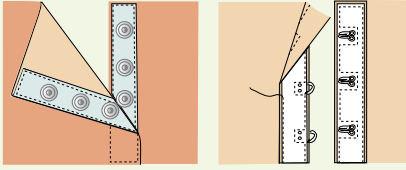

الحشوات (Interfacing)

تنوع الطبقات الداخلية التي قد توجد تحت قماش قطعة الملابس الواحدة، ولكل من هذه الطبقات تأثير محدد في المظهر النهائي للقطعة، وليس من الضروري أن تُستعمل جميعها في قطعة الملابس الواحدة.

ومن هذه الطبقات الداخلية: البطانة الداخلية، والبطانة المدفنة، والحشوات.

أنواع الحشوات: تُستعمل الحشوات في بعض مواقع قطعة الملابس، كالباقات، والفتحات الأمامية والخلفية، والمردات، والذبل، والجيوب، ونهايتي الكم والكمر، والغرض من استعمالها تدعيم القماش وتقويته، وتقليل نسبة المطاطية غير مرغوب فيها، وإظهار قطعة الملابس بشكل ثابت ومرتب. وتوجد الحشوات بأنواع متعددة، منها:

1. الحشوة المحبوكة اللاصقة: تُصنع من الأقمشة المحبوكة (التريكو) وتتميز بقابليتها للمط طولاً وعرضاً، وتُستعمل مع الأقمشة المحبوكة أو المنسوجة في الأماكن المحددة في قطعة الملابس، وتمتاز بعدم تأثيرها في انسداد القماش بعد لصقها عليه.

2. حشوة غير منسوجة لاصقة (فازلين): تُصنع من قماش غير منسوج؛ لذا، يمكن قصها بالاتجاهات جميعها، وهذه ميزة اقتصادية لها؛ إذ لا يتطلب قصها مراعاة اتجاه النسيج. وتوجد بأوزان مختلفة وبألوان حيادية ومنها شبه

إجابات الأسئلة الواردة في المحتوى

مراعاة الفروق الفردية

علاج

إثراء

– تكليف الطلبة بالبحث عن أنواع أخرى من الحشوات ومسمياتها، باستخدام محرك البحث: www.wikipedia.org، ومنه: حشوات ملابس.

استراتيجيات التقويم وأدواته

- استراتيجية التقويم: التواصل.
- أداة التقويم: أسئلة وأجوبة.

التكامل الأفقي

التكامل الرأسي

مصادر التعلم

للمعلم

للطالب

الشفافة، ويختار منها ما يناسب لون القماش، كما يوجد منها أنواع ذات مطاطية يمكن أن تُستعمل مع الأقمشة المحبوكة (الريكو)، وقد تكون هذه الحشوة لاصقة أو غير لاصقة.

٣ . الحشوة العرضية: حشوة لها مطاطية باتجاه خط عرض النسيج (اللحمة)، وتُستعمل للأقمشة الخفيفة والمتوسطة الوزن أو الأقمشة الناعمة. تقصّ باتجاه العرض (اللحمة) لتعطي الليونة والشكل المطلوب لقطعة الملابس. ويمكن أن تُقصّ باتجاه الطول (السداة)؛ لتزيد من متانة الأجزاء.

٤ . الحشوة المنسوجة: حشوة لها اتجاه طولي واتجاه عرضي، كما في الأقمشة المنسوجة، ويراعى عند قصّها اتجاه نسيج قطعة الملابس. ويمكن قصّها باتجاه الورب؛ لزيادة النعومة والليونة في شكل قطعة الملابس، وقد تكون هذه الحشوة لاصقة وتناسب الأقمشة السميكة والمتوسطة السماكة، أو غير لاصقة ويتم تثبيتها بغرزة السراجه المائلة.

٥ . حشوة القماش نفسه: يمكن استعمال حشوة من قماش قطعة الملابس، كما في الأقمشة الناعمة الشفافة وخاصة السادة منها.

اختيار الحشوات: يعتمد اختيار الحشوات على نوع القماش، والغرض من استعماله، مع مراعاة الأمور الآتية:

- ١ . تشابه طريقة العناية بالأقمشة والحشوات المستعملة معها، كالغسيل العادي، والتنظيف الجاف؛ لأنه عند تثبيت الحشوة على قطعة الملابس تصبح الحشوة جزءاً منها.
- ٢ . ألا يظهر لون الحشوة على الوجه الصحيح للقماش.
- ٣ . ألا يتأثر القماش بالبخار أو درجة حرارة المكواة اللازمة لتثبيت الحشوة اللاصقة عليه.
- ٤ . ألا تكون الحشوة سميكة، كي لا تترك حافات الحشوة أثراً في وجه القماش.
- ٥ . ألا يفقد القماش ليونته عند استعمال الحشوة، إلا إذا كان التصميم يتطلب ذلك كحشوة الياقة.
- ٦ . يمكن تركيب أنواع مختلفة من الحشوات على قطعة الملابس، فعلى سبيل

٢١٣

تتوافر الحشوات بأشكال مختلفة عند شرائها، منها ما هو على شكل أقمشة يتراوح عرضها من (٩٠-١٤٠) سم، أو على شكل أشرطة، أو على شكل رفاق، أو قطع صغيرة ولاصقة.

المثال قد تختلف حشوة المرء الأمامي عن حشوة الياقة في القميص الرجالي.

٧ . الانتباه إلى أن بعض الأقمشة لا يمكن استعمال الحشوات اللاصقة معها؛ لأن المادة اللاصقة تترك أثراً في وجه القماش، كما أن بعض الأقمشة تفقد شكلها؛ لذا لا بد من استعمال الحشوات غير اللاصقة التي تثبت يدوياً.

طرق تركيب الحشوات: يعتمد تركيب الحشوات غير اللاصقة على نوعها وسماكتها؛ إذ يتم تركيب الحشوتين الخفيفة والمتوسطة كقطعة واحدة على قطعة الملابس.

أما الحشوة السميكة فتوضع على قطعة الملابس دون ترك مسافات خياطة حولها؛ إذ يتم تثبيتها على خط الخياطة تماماً بواسطة غرزة رجل النملة اليدوية، أو باستعمال الدرزات المتعرجة، أو المستقيمة، أو بغرزة السراجه المائلة.

أما الحشوات اللاصقة، فيتم تثبيتها على القماش بواسطة الكتي أو المكابس الحرارية الخاصة بذلك.

وقد تحتاج بعض الحشوات غير اللاصقة قبل تركيبها على قطعة القماش إلى وصل قطعها معاً، مع مراعاة التقليل من السُمك الزائد عند الخياطات.

٢١٤

النتائج الخاصة

- يركب حشوة لاصقة خفيفة على قطعة القماش.
- يركب حشوة لاصقة سميكة على قطعة القماش.
- يركب حشوة سميكة غير لاصقة على قطعة القماش.
- يركب شريطاً من حشوة لاصقة ذات وجهين على قطعة القماش.

المفاهيم والمصطلحات

السلامة المهنية

- الالتزام بتعليمات السلامة المهنية في أثناء العمل، وفي أثناء تثبيت الحشوات بالكلي في المشغل.

استراتيجيات التدريس وإدارة الصف / المشغل

التدريس المباشر / أسئلة وأجوبة

- التمهيد للموضوع بمراجعة سريعة للموضوع السابق، ثم طرح السؤالين الآتيين:

- عدد أنواع الحشوات.

- وضح الأمور الواجب مراعاتها عند اختيار الحشوات.

- استماع المعلم إلى إجابات الطلبة وتصويبها إن لزم الأمر.

- مناقشة خطوات العمل والنقاط الحاكمة التي توضح مراحل تنفيذ التمرين، والمعلومات الأساسية التي توضح طرائق تركيب الحشوات المختلفة.

- تنفيذ المعلم التمرين (٣-١٢) أمام الطلبة، وحسب التسلسل الوارد في الكتاب المدرسي، ثم الطلب إلى أحد الطلبة تنفيذ التمرين أمام زملائه.

- الالتزام بتعليمات السلامة المهنية، خاصة عند تثبيت الحشوات بالكلي، مع لفت انتباه الطلبة إلى أن اتجاه وجه الحشوة اللامع أو الخشن يكون نحو القماش، لا المكوى، وأنه يمكن تمييزه من لمعانه.

التدريس المباشر / التدريبات والتمارين

- تكليف الطلبة بتنفيذ التمرين (٣-١٢) حسب تسلسل خطوات العمل ومراعاة النقاط الحاكمة كما وردت في الكتاب المدرسي.

- متابعة أداء الطلبة، والتأكيد على أمور مهمة، هي: تجنب ملامسة المكوى وجه الحشوة اللامع؛ نظراً إلى احتوائه على المادة اللاصقة التي قد تلوث سطح المكوى والملابس التي تكوى، وإبقاء الحشوة اللاصقة ذات الوجهين - عند تثبيتها - بين سطحي القماش حتى لا تحترق بالمكوى.
- حفظ الطلبة التمارين التي نفذوها في ملفات الأعمال، لتقويمها.

يتوقع منك بعد الانتهاء من هذا التمرين أن:

- تركيب حشوة لاصقة خفيفة على قطعة القماش.
- تركيب حشوة لاصقة سميكة على قطعة القماش.
- تركيب حشوة سميكة غير لاصقة.
- تركيب شريطاً من الحشوة اللاصقة ذات الوجهين.

المعلومات الأساسية

الحشوة اللاصقة: حشوة على أحد وجهيها مادة لاصقة تتأثر بالحرارة، وتتوافر الحشوة بأوزان مختلفة، منها: الخفيف، والمتوسط، والسميك، ولا تختلف طريقة تثبيت الأنواع المختلفة الشمك على قطع القماش إلا من حيث ترك مسافة خياطة للحشوة، مع مراعاة درجة حرارة المكواة والبخار بالنسبة إلى القماش.

مستلزمات تنفيذ التمرين

الأدوات والتجهيزات	المواد
- آلة الخياطة مجهزة بالخيط	أولاً: لتركيب الحشوات اللاصقة
- أدوات الخياطة	- قطعتان من القماش القطني السادة، أبعاد كل منهما (١٢×١٢) سم
- مسطرة	- قطعتان من الحشوة غير اللاصقة، الأولى خفيفة أبعادها (١٢×١٢) سم، والثانية سميكة أبعادها (١٠×١٠) سم
- وعاء ماء	ثانياً: لتركيب الحشوات غير اللاصقة
- أدوات الكلي وتجهيزاته	- قطعتان من القماش القطني السادة، أبعاد كل منهما (١٢×١٢) سم
	- قطعة حشوة غير لاصقة خفيفة أو متوسطة السمك أبعادها (١٢×١٢) سم

تثبيت الحشوة اللاصقة السميكة

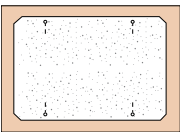

الشكل (٢)

١ ارسم خط الخياطة لقطعة القماش، بحيث يوازي الحافات ويبعد عنها (١) سم، وضع الحشوة فوق قطعة القماش بحيث تنطبق حافات قطعة الحشوة على خط الخياطة لقطعة القماش، مراعيًا أن تكون المادة اللاصقة على الوجه الخلفي للقماش، كما في الشكل (٢).

٢ كزر الخطوات (٢-٣)، كما في البند الأول من هذا التمرين.

ثانياً: تركيب الحشوات غير اللاصقة

تركيب الحشوة غير اللاصقة الخفيفة أو متوسطة الشمك

١ ارسم خط الخياطة على قطعة الحشوة موازياً للحافة ويبعد عنها مسافة (١) سم من الجهات جميعها، باستعمال المسطرة وصابون التأشير، ثم قصّ الزوايا بمقدار (٢) سم، ثم ثبتت قطعة الحشوة فوق الوجه الخلفي لقطعة القماش القطني باستعمال الدبابيس، بحيث تتلاقى خطوط الخياطة أو تتلاقى الحافات.

٢ سرج قريشاً من خط الخياطة بغرزة السراجة، ثم انزع الدبابيس، وادزعلي خط الخياطة بعد تجربة غرزة الآلة، ثم اسحب خيط السراجة، كما في الشكل (٣)، واكّر القطعة، واحتفظ بها.

تثبيت حشوة غير لاصقة سميكة

١ ارسم خط الخياطة لقطعة القماش والحشوة، بحيث يبعد عن حواف القماش مسافة (١) سم، كما مرّ معك في التمرين السابق، ثم قصّ مسافة الخياطة والزوايا للحشوة، كما في الشكل (٤).



الشكل (٣)

إجابات الأسئلة الواردة في المحتوى

مراعاة الفروق الفردية

علاج

– تكليف الطلبة بتنفيذ تمارين الممارسة المتعلقة بالحشوات، ثم عرضها على زملاء.

إثراء

استراتيجيات التقويم وأدواته

- استراتيجية التقويم: مراجعة الذات.
- أداة التقويم: ملف الطالب.

التكامل الأفقي

التكامل الرأسي

مصادر التعلم

للمعلم

للطالب

- قطعة حشوة غير لاصقة سميكة، أبعادها (١٢×١٢) سم
- ثالفاً: تركيب الحشوة اللاصقة ذات الوجهين
- شريط من الحشوة اللاصقة ذات الوجهين عرضه (١) سم وطوله ١٨ سم
- قطعة من قماش قطني أبعادها (٢٠×٢٠) سم

الرقم	خطوات العمل والنقاط الحاكمة	الرسوم التوضيحية
	أولاً: تركيب الحشوات اللاصقة تركيب الحشوة اللاصقة الخفيفة	
١	اكو قطعة القماش، ثم ضع قطعة الحشوة فوق قطعة القماش، مراعيًا أن تكون المادة اللاصقة في مواجهة الوجه الخلفي لقطعة القماش، وأن تنطبق القطعتان معاً.	
٢	ثبت الحشوة في مكانها بالدبابيس، كما في الشكل (١)، ويمكن تثبيتها برأس المكواة في مناطق مختلفة بدلاً من الدبابيس، ثم ضع فوطة الكي فوق الحشوة بعد سحب الدبابيس من الجزء الذي سيتسم كيه أولاً بأول، واكو فوق الفوطة بطريقة الضغط دون تحريك المكواة، كي لا يتسبب ذلك في تجعد الحشوة ومطها، واستمر بالكي حتى نهاية القطعة بعد نزع باقي الدبابيس.	
٣	اكو القطعة مرة ثانية باستعمال فوطة الكي الرطبة والضغط بالمكواة حتى تجف الفوطة، ثم اترك القطعة جانباً حتى تبرد، واحتفظ بها.	

٢	ضع الحشوة على الوجه الخلفي للقماش، بحيث تنطبق حافات الحشوة على خط الخياطة، وتثبتها باستعمال الدبابيس.	
٣	سرح الحشوة، ثم انزع الدبابيس، وضعها في مكانها الصحيح.	
٤	ثبت الحشوة باستعمال غرزة وجل النملة، كما في الشكل (٤)، ثم انزع خيوط السراجة، واكو القطعة، واحتفظ بها بالطريقة الصحيحة.	
١	ثالفاً: تثبيت شريط من الحشوة اللاصقة ذات الوجهين اثن قطعة القماش بعرض (٤) سم، وسرح قريباً من حافة الثنية على بعد (٥،٥ سم) تقريباً، ثم اثن حافة الثنية السانبة بعرض (٧) مم تقريباً، وادرز قريباً منها، كما في الشكل (٥).	
٢	ضع الشريط اللاصق بين الثنية والقماش، وثبت الشريط في مكانه بحيث لا يكون ظاهراً، مستعملاً الدبابيس، على أن تكون عامودية على خط الثني كما في الشكل (٥).	
٣	اكو الثنية بوضع المكواة في المسافة بين الدبابيس وليس عليها، كما في الشكل (٦)، ثم اسحب الدبابيس، وأعددها إلى مكانها المخصص.	
٤	ضع فوطة الكي الرطبة على الثنية كما في الشكل (٧)، واكو فوق الفوطة باستعمال طريقة الضغط وليس بتحريك المكواة مع استمرار الضغط حتى تجف الفوطة، اترك القطعة جانباً حتى تبرد، ثم احتفظ بها.	

النتائج الخاصة

- يوضّح المقصود بالبطانة.
- يبيّن الأمور الواجب مراعاتها عند اختيار نوع قماش البطانة ولونها.
- يبيّن طرائق قص البطانة المنفصلة، والبطانة المتصلة.
- يتعرّف طرائق تثبيت البطانة مع التنورة.
- يقص بطانة التنورة ويجهّزها.
- يثبّت البطانة بالتنورة تثبيتاً صحيحاً.
- يضبط جودة تركيب بطانة التنورة.

المفاهيم والمصطلحات

البطانة، البطانة المنفصلة، البطانة المتصلة.

السلامة المهنية

- الالتزام بتعليمات السلامة المهنية في أثناء العمل داخل المشغل.

استراتيجيات التدريس وإدارة الصف / المشغل

التدريس المباشر / أسئلة وأجوبة

- التمهيد بعرض قطع ملابس مبطنه (تنورة، جاكيت، فستان)، ليتعرّف الطلبة المقصود بالبطانة، وأنواع الأقمشة التي تصنع منها، والأمور الواجب مراعاتها عند اختيار نوع قماش البطانة ولونها، طبقاً لما شاهدوه في قطع الملابس المعروضة أمامهم.
- طرح المعلم الأسئلة الآتية:
 - ما المقصود بالبطانة؟
 - إلّا يهدف استخدام البطانة في قطع الملابس المستخدمة؟
 - متى نستخدم البطانة المنفصلة والبطانة المتصلة؟
- الاستماع إلى إجابات الطلبة ومناقشتها، لاستنتاج طرائق قص البطانة: المنفصلة والمتصلة، وطرائق تثبيت البطانة بالتنورة.
- التدريس المباشر / التدريبات والتمارين
 - طلب المعلم إلى الطلبة إحضار التنورة التي أعدها مسبقاً لتركيب البطانة عليها.
 - مناقشة خطوات العمل والنقاط الحاكمة التي توضح مراحل تنفيذ التمرين، والمعلومات الأساسية التي توضح طرائق قص بطانة التنورة وتجهيزها، ومرحلة تثبيت البطانة على التنورة تثبيتاً صحيحاً.
 - تنفيذ المعلم التمرين (٣-١٣) أمام الطلبة حسب التسلسل الوارد في الكتاب المدرسي.
 - تكليف الطلبة بتنفيذ التمرين المطلوب حسب تسلسل خطوات العمل، ومراعاة الزمن اللازم للتنفيذ.
 - متابعة المعلم أداء الطلبة، ومناقشته في أثناء تنفيذ التمارين.

تمارين ممارسة

تركيب حشوة لقطعة قماش بها خياطة:

نقد تركيب حشوة متوسطة، السمك ولاصقة، لقطعة قماش بها خياطة (موصولة) بعد فتح مسافة الخياطة.

تجهيز البطانة وتركيبها

تعدّ البطانة (Lining) إحدى الطبقات الداخلية للثوب، وقد تُستعمل أنواع مختلفة من الأقمشة لذلك، ويعتمد اختيار نوع قماش البطانة ولونها على نوع قماش التنورة وتصميمها ولونها، بحيث لا يظهر على الوجه الصحيح للتنورة، ومن الضروري أيضاً أن تشابه طريقة العناية بكل من قماش التنورة وقماش البطانة من حيث الغسيل، والكي.

وقبل قص البطانة، يجب أن يُعامل قماشها ضد الانكماش؛ بغسله أو ترطيبه وكيه باستعمال مكواة البخار.

وتعتمد طريقة قصّ البطانة على طريقة تثبيتها مع التنورة؛ إذ توجد طريقتان لتثبيت البطانة مع التنورة، هما:

أ البطانة المنفصلة: وتُقص باستعمال المخطّط الأساسي للتنورة دون وجود خطوط تصميم التنورة عليه، ويتم إضافة (١) سم إلى عرض البطانة لكل من منتصف الأمام والخلف، كما يمكن إضافة توسيع لخط الذيل (إفازيه) إذا كانت التنورة واسعة، أما بالنسبة إلى الطول، فيتم قص البطانة بطول يساوي طول التنورة دون ترك مسافة لثنية الذيل، وفي هذه الحالة، يتم تحضير البطانة بشكل منفصل عن التنورة قبل تجميعهما معاً، وقد تُثبت ثنية البطانة مع ثنية ذيل التنورة بغرزة اللقطة، بحيث لا تظهر على الوجه الصحيح للتنورة، وقد تُثبت البطانة عند فتحة السحاب، كما في الشكل (٣-٤٨)، مع المحافظة على سهولة فتح السحاب وإغلاقه وبعد ذلك يتم تركيب الكمر، وقد تُترك البطانة بدون تثبيت مع فتحة السحاب، ولكن لا بدّ من إجراء خياطة نظيفة على حوافها عند هذه الفتحة.

ب البطانة المتصلة: تُستعمل مع الأقمشة الشفافة والمخزّمة وتقص باستعمال مخطّط

إجابات الأسئلة الواردة في المحتوى

مراعاة الفروق الفردية

علاج

إثراء

- تكليف الطلبة بالبحث عن أنواع أقمشة البطانة المستخدمة، بالرجوع إلى خزانة ملابسهم، ثم كتابة تقرير عنها بحيث يتضمن أنواع الأقمشة المستخدمة في تبطين قطع الملابس، وطريقة تركيبها، (تبعاً لنوع قطعة الملابس)، ثم عرضه على زملاء.

استراتيجيات التقويم وأدواته

- استراتيجية التقويم: مراجعة الذات.
- أداة التقويم: ملف الطالب.

التكامل الأفقي

التكامل الرأسي

مصادر التعلم

للمعلم

للطالب



الشكل (٣-٤٨): البطانة المنفصلة.

التنورة، بما فيه خطوط التصميم، كالفصص، والكسرات، وغيرها، وفي هذه الحالة، تثبت البطانة مع قماش التنورة، كقطعة واحدة.

وبعدها تتم عملية تجميع التنورة وخطاتها، ومن مميزات هذه الطريقة، أنها تزيد قماش التنورة قوة ومتانة، وتُطيل مدة استعمالها، كما أنها تحافظ على الشكل العام للتصميم، وتُساعد على عدم وجود علامات للخياطة على قماش التنورة؛ إذ تُنقل هذه العلامات إلى قماش البطانة فقط، كما أنّ وجود البطانة متصلة بقماش التنورة يُساعد على سهولة الكَيّ، إضافة إلى عدم ظهور الخيوط والغُرز اليدوية على الوجه الصحيح للتنورة، وفي هذه الطريقة، يجب الاهتمام بمعالجة البطانة ضد الانكماش، كي لا تظهر تجاعيد على الوجه الصحيح للتنورة بعد الغسل والاستعمال. وفي ما يأتي طريقة تجهيز البطانة على التنورة وتركيبها.

٢٢٠

تجهيز بطانة التنورة وتركيبها

تمرين
٣-١٣

يتوقع منك بعد الانتهاء من هذا التمرين أن:

- تقصّ بطانة التنورة وتجهزها.
- تثبت البطانة على التنورة بالطريقة الصحيحة.

المعلومات الأساسية

تُعدّ البطانة إحدى الطبقات الداخلية التي تُثبت على التنورة، وتوجد طرق عدة لتثبيتها، فمنها ما يُثبت بالكمر ويخاطة السحاب، وبشبة الذيل، أو بأجزاء قطع التنورة، وعندها تعامل كقطعة واحدة في أثناء خياطتها، ومنها ما يُثبت بالكمر فقط.

مستلزمات تنفيذ التمرين

الأدوات والتجهيزات

- آلة الخياطة مجهزة بالخيط
- أدوات الخياطة
- أدوات الكَيّ وتجهيزاته

المواد

- تنورة قبل تركيب الكمر
- المخطط الأساسي المستعمل في قص التنورة
- قماش البطانة

الرسوم التوضيحية

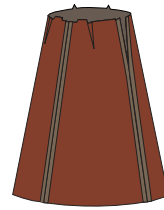

الشكل (١)

الرقم

- ١ جهّز التنورة حتى مرحلة تركيب الكمر حسب التصميم.
- ٢ اكوّ التنورة، وافتح الخياطات.
- ٣ قصّ البطانة، مستعملاً المخطط الأساسي للتنورة وليس مخطط التصميم المحدّد، مراعيًا إضافة (١) سم على عرض المخطط من خط منتصف الأمام والخلف، وعدم ترك مسافة لثنية الذيل.
- ٤ جهّز البطانة تمهيداً لتركيبها كما يأتي:
 - أ - سرج البنسات من الأمام والخلف كما في الشكل (١).
 - ب - ادرز خياطة منتصف الخلف، مع ترك فتحة

٢٢١

النتائج الخاصة

– يضبط جودة تركيب بطانة تنورة.

المفاهيم والمصطلحات

السلامة المهنية

استراتيجيات التدريس وإدارة الصف / المشغل

- التعلم عن طريق النشاط / المناقشة ضمن فريق
- تقسيم الطلبة إلى مجموعات عمل، ثم تعيين مقرر لكل منها.
 - طلب المعلم إلى المجموعات تقويم جودة تركيب البطانة باستخدام الجدول المرفق بالموضوع.
 - متابعة المعلم الطلبة في أثناء التنفيذ.
 - تكليف الطلبة بتنفيذ النشاط (٣-٣)، ثم مناقشته وتقييمه بصورة جماعية.

- للسحاب، مضافاً إليها مسافة (٢,٥) سم أسفل الفتحة.
- ج- ادرز الجوانب.
- د - نظّف حافات مسافة الخياطة بالطريقة المناسبة.
- هـ- اكبر البطانة، وافتح الخياطات، كما في الشكل (١).
- و- اثن حافة الذيل ثنية واحدة وليكن عرضها (١) سم وبتجاه الوجه الخلفي للتنورة، وادرزها كما في الشكل (٢).
- ز- ثبت البطانة على التنورة، وليكن الوجهان الخلفيان إلى الداخل، وعلامات الاتزان متطابقة على الخصر.
- ح- ثبت البطانة بغرزة السراجة في مسافة الخياطة وقريباً من خط خياطة الخصر، كما في الشكل (٢).
- ط- اثن مسافة خياطة السحاب إلى الداخل، ولتكن النسبة قريبة من دليل خط الدرزة في السحاب وبعيدة عن أسنانه؛ لتسهل حركته ومنع تشابك القماش به في أثناء ذلك، وثبتها بالدبابيس.
- ي- سرج البطانة حول السحاب، وأزل الدبابيس كما في الشكل (٣).
- ك- ثبت البطانة حول السحاب بغرزة اللقطة. كما بالشكل (٣).
- ل- اسحب خيط سراجة البنسات، لإعطاء اتساع في البطانة.
- م- احتفظ بالقطعة إلى حين تركيب الكمر وثنية ذيل التنورة.
- ٥ اضبط جودة خياطة البطانة.

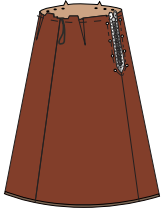

الشكل (٢)

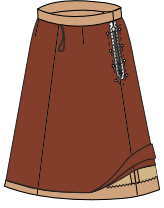

الشكل (٣)

إجابات الأسئلة الواردة في المحتوى

مراعاة الفروق الفردية

علاج

إثراء

استراتيجيات التقويم وأدواته

- استراتيجية التقويم: مراجعة الذات.
- أداة التقويم: ملف الطالب.

التكامل الأفقي

التكامل الرأسي

مصادر التعلّم

للمعلم

للطالب

ولضبط جودة تركيب البطانة، يجب مراعاة ما يأتي:

الموضوع	المواصفات	نعم	لا
البطانة	١- البطانة من قماش مناسب لنوع قماش التنورة. ٢- قياس البطانة مناسب لقياس التنورة وتصميمها. ٣- قص البطانة بطريقة صحيحة، وحسب اتجاه النسيج. ٤- خياطة البطانة بطريقة تجميع التنورة نفسها (دون سخاب). ٥- تثبيت البطانة على خط الخصر للتنورة. ٦- كيّ البطانة وتشطيبها.		

نشاط (٣-٣) تعرف أنواع البطانات المستعملة في قطع الملابس

تفحص قطع ملابسك وأفراد أسرتك، وتعرف أنواع البطانات المستعملة في كل منها، ثم دوّن ملحوظاتك في الجدول، بحيث تظهر العناصر الآتية:

نوع قماش البطانة مع قماش قطعة الملابس المستعملة معها.	
قياس البطانة مع قياس قطعة الملابس.	
مدى تحمّل قماش البطانة لتكرار الغسل والكيّ بالمقارنة مع قماش قطعة الملابس، التي تم ارتداؤها عدّة مرات.	

النتائج الخاصة

- يتعرف مراحل تجهيز الكمر و خياطته.
- يتعرف مواصفات الكمر المطاطي ومجالات استخدامه في قطع الملابس.
- يحضر الكمر بالحشوات المناسبة بعد قصه.
- يثبت الكمر بالتنورة تثبيتاً صحيحاً.

المفاهيم والمصطلحات

السلامة المهنية

- الالتزام بتعليمات السلامة المهنية في أثناء العمل داخل المشغل.

استراتيجيات التدريس وإدارة الصف / المشغل

التدريس المباشر / المحاضرة

- التمهيد للموضوع بتأمل الأشكال الواردة في الكتاب المدرسي، التي تتضمن بعض أشكال الكمر، ثم توضيح المعلم - عن طريق الشرح - مراحل خياطة الكمر والطرائق المتبعة لإنهاء خياطته، يلي ذلك إجابة المعلم عن أسئلة الطلبة واستفساراتهم.

التدريس المباشر / عرض توضيحي

- إطلاع الطلبة على تنانير جاهزة ذات كمر مختلف الأنواع، لتمييز أنواعه، ومرآحله تجهيزه وخياطته، وتمييز الكمر المطاطي، ومجالات استخدامه، خاصة في الأقمشة المنسوجة والمحبوكة ذات المطاطية العالية.

التدريس المباشر / التدريبات والتمارين

- مناقشة خطوات العمل والنقاط الحاكمة التي توضح مراحل تنفيذ التمرين، والمعلومات الأساسية التي توضح طرائق تجهيز الكمر وخياطته بالتنورة على النحو الصحيح.
- تحضير المعلم المواد والأدوات اللازمة لتنفيذ التمرين.
- تنفيذ المعلم التمرين (٣-١٤).
- تكليف الطلبة بتنفيذ التمرين حسب تسلسل خطوات العمل، ومراعاة النقاط الحاكمة كما وردت في الكتاب المدرسي.
- متابعة المعلم أعمال الطلبة، ومشاركتهم النقاش في أثناء تنفيذ التمارين، والتأكيد على ضرورة الالتزام بتعليمات السلامة المهنية في أثناء استخدام آلات الخياطة وأجهزة الكي.
- تكليف الطلبة بضبط جودة تركيب البطانة والكمر؛ بتعبئة الاستبانة المرفقة بالكتاب المدرسي.

٦ تحضير الكمر وتجميعه

الشكل (٣-٤٩):
كمر مطاطي.الشكل (٣-٥٠):
كمر مخفي على شكل سحاف.

تتضمن خياطة الكمر مرحلتين: الأولى إعداد الكمر وتحضيره، والثانية وصله مع التنورة وتركيبه. وتوجد عدة طرق لإنهاء خياطة الكمر حسب شكله مع مراعاة علامات الاتزان، كخط المنتصف، والمرّد ومكاني العروة والرّز، وعادة يُقَصُّ الكمر المستقيم بالاتجاه الطولي للنسيج؛ لإعطائه متانة وثباتاً، مع وضع الحشوة المناسبة حسب نوع القماش، أما الكمر المنحني فيُقَصُّ حسب تصميم التنورة، كما قد يُستعمل الكمر المطاطي كما في الشكل (٣-٤٩)، مع الأقمشة المحبوكة أو المنسوجة. وقد يُستعمل الكمر المطاطي في خياطة كمر التنورة كاملاً في حالة عدم وجود سحاب أو قد يكون جزءاً من الكمر، وقد يكون الكمر على شكل سحاف داخلي، وبذلك يكون غير ظاهر، كما في الشكل (٣-٥٠).

٢٢٤

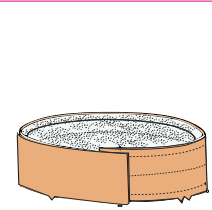

الشكل (٣)

٣ تبيّت الحشوة اللاصقة على الوجه الخلفي لقطعة الكمر، مراعيًا أن تكون حافة الحشوة في مسافة الخياطة وتبعد (٢) مم عن خط خياطة الكمر.

٤ انقل علامات الاتزان للكمر إلى وجهي القماش، (منتصف الأمام والخلف، وخطّي الجنب، وبداية المرّد) كما في الشكل (٣).

٥ اثن الكمر لتحديد خط منتصف عرضه باستعمال المكواة أو غرزة السراجة لطبقتي (القماش والحشوة)، كما في الشكل (٣).

ثانياً: تركيب الكمر المستقيم على التنورة

١ ادرز على خط خصر التنورة درزة تثبيت بغرزة الزمّ على بعد (٢) مم من خط الخياطة داخل مسافة الخياطة، وتأكد من اتجاه ثني البنسات نحو خط منتصف الأمام والخلف، كما في الشكل (٤).



الشكل (٤)

٢ تبيّت قطعة من الشريط الرفيع على الوجه الخلفي للتنورة وعلى خط خياطة الكمر؛ لتشكل حلقة لتعليق التنورة، ثم ركب القطعة الثانية على الجانب الآخر.



الشكل (٥)

٣ ضع الوجهين الصحيحين للكمر والتنورة معاً إلى الداخل، مراعيًا أن يكون المرّد إلى الجهة اليمنى من التنورة، وأن تتلاقى علامات الاتزان معاً، كما في الشكل (٥)، وتبيّت الكمر بالدبابيس.

٤ ادرز الكمر على خط الخياطة، ثم قُصّ مسافة الخياطة الزائدة إلى بعد (١) سم عن خط الخياطة، كما في الشكل (٥).



الشكل (٦)

٢٢٦

إجابات الأسئلة الواردة في المحتوى

مراعاة الفروق الفردية

علاج

إثراء

– تكليف الطلبة بخياطة الكمر المستقيم مع درزه على الوجه الصحيح للتنورة والكمر، ثم عرضه على زملاء.

استراتيجيات التقويم وأدواته

– استراتيجية التقويم: مراجعة الذات.
– أداة التقويم: سلم تقدير.

التكامل الأفقي

التكامل الرأسي

مصادر التعلم

للمعلم

للطالب

يتوقع منك بعد الانتهاء من هذا التمرين أن:

- تجهز الكمر بالحشوات المناسبة بعد قصه.
- تثبت الكمر بالتنورة بالطريقة الصحيحة.

المعلومات الأساسية

يُقَصُّ كمر التنورة بشكل مستقيم أو منحني، وتوجد عدّة طرق لتجهيزه وتثبيته بالتنورة، وفي الحالات جميعها، لا بدّ من تركيب حشوة مناسبة له، بحيث لا توضع في مسافة الخياطة كما في الحشوات السميكة. كما يمكن تركيب شريط رفيع لتعليق التنورة.

مستلزمات تنفيذ التمرين

الرقم	خطوات العمل والنقاط الحاكمة	الرسم التوضيحية
١	أولاً: تجهيز الكمر المستقيم قُصَّ الكمر بالمقاس المحدّد وبالاتجاه الطولي للقماش، كما في الشكل (١).	 الشكل (١)
٢	قُصَّ الحشوة (الغازلين)، بحيث يزيد عرضها وطولها (٢) مم على خطوط الخياطة الأربعة للكمر، للتأكد من تثبيت الحشوة بخط خياطة الكمر، كما في الشكل (٢).	 الشكل (٢)

٥	أثّن الحافة الأخرى العليا للكمر على خط الخياطة بالكّي أو بغرزة السراجة، كما في الشكل (٦).	 الشكل (٦)
٦	أثّن طرفي الكمر على خط الثني، (خط منتصف عرض الكمر)، بحيث يكون وجهه الصحيح إلى الداخل، كما في الشكل (٧).	
٧	ادرز كلّاً من طرفي الكمر على خط الخياطة، كما في الشكل (٧).	
٨	نفّذ قص الزوايا في مسافة الخياطة، كما في الشكل (٧).	
٩	اقلب الكمر إلى الوجه الصحيح.	
١٠	ثبّت الجهة الأخرى للكمر على الوجه الخلفي للتنورة، بحيث ينطبق خط ثني حافة الكمر على خط خياطة الخصر.	 الشكل (٨)
١١	سوّج الكمر بغرزة السراجة.	
١٢	ثبّت الكمر بغرزة اللقطة العادية، مراعيًا عدم ظهور غرزة اللقطة على الوجه الصحيح لكل من التنورة والكمر، كما في الشكل (٨).	
١٣	احتفظ بالقطعة لخياطة المثبتات على الكمر.	

ولضبط جودة تركيب الكمر، يجب مراعاة ما يأتي:

الموضوع	المواصفات	نعم	لا
الكمر	١- قياس الكمر مناسب لقياس محيط الخصر، وعرضه مناسب للتصميم.		
	٢- الكمر محشو بالحشوات المناسبة؛ لمنعه من الالتفاف.		
	٣- تثبت الكمر ودرزه بالطريقة الصحيحة.		
	٤- كّي الكمر بالطريقة الصحيحة.		

النتائج الخاصة

- يحدّد العمليات النهائية لخياطة التنورة (ضبط الذيل).
- يتعرّف الأمور الواجب مراعاتها لضبط ذيل التنورة، والأدوات المستخدمة فيها.
- يتعرّف طرائق تثبيت الثنية في التنورة.
- يبيّن الأمور الواجب مراعاتها عند تحديد مقدار ثنية الذيل في الأقمشة المتنوعة وتصاميم التنانير المتنوعة (الكلوش، الكسرات).

المفاهيم والمصطلحات

السلامة المهنية

استراتيجيات التدريس وإدارة الصف / المشغل

التدريس المباشر / العمل في الكتاب المدرسي

- التمهيد بعرض مجموعة من التنانير وبناطيل، ثم الطلب إلى الطلبة، تأمل ثنيات الذيل المنفذة فيها، ليتعرّفوا طرائق تثبيت الثنية في التنورة (ثني القماش، وتركيب قطعة قماش من طبقة واحدة غير ظاهرة للذيل، وتركيب قطعة قماش من طبقتين، تظهر على الوجه المطلوب للتنورة).
- تكليف الطلبة قراءة الأشكال في الكتاب المدرسي، التي تتضمن بعض الأدوات المستخدمة في ضبط طول ذيل التنورة، والأمور الواجب مراعاتها لضبط الذيل.

التدريس المباشر / التدريبات والتمارين

- توضيح المعلم للطلبة الأمور الواجب مراعاتها عند تحديد مقدار ثنية الذيل في الأقمشة المتنوعة، وتصاميم التنانير المتنوعة (الكلوش، الكسرات). ففي الأقمشة التي لا تنسل تترك الحافة الداخلية للثنية من دون ثني أو تنظيف. وفي حال وجود كسرات فإن طريقة ثني الذيل تعتمد على نوع الكسرات؛ إذ تنفذ أحياناً قبل تنفيذ الكسرات. أما في حال وجود كسرة واحدة في التصميم، فإن ثنية الذيل تُنفذ بعد تنفيذ الكسرات، ثم يتم كي الكسرات.
- توجيه انتباه الطلبة إلى الشكل (٣-٥٦) الذي يوضح طرائق تنفيذ ثنية الذيل بوجود الكسرات مع وصلات في القماش.
- طرح أسئلة لبيان مدى استيعاب الطلبة الموضوع، من مثل:
 - بناءً على العمليات النهائية لخياطة التنورة (ضبط الذيل)، وضح الأمور الواجب مراعاتها لضبط ذيل التنورة، والأدوات المستخدمة في ذلك.
 - عدّد طرائق تثبيت الثنية في التنورة.

تمارين ممارسة

- 1- خياطة الكمر المستقيم مع درزة على الوجه الصحيح للتنورة والكمر.
- 2- قص الكمر والحشوة.
- 3- جهّز الكمر، كما مرّ معك في التمرين.
- 4- ركّب الكمر على التنورة، بحيث تثبت الكمر على الوجه الخلفي للتنورة.
- 5- نفّذ القصاصة والتدريج.
- 6- اثّن مسافات الخياطة للداخل.
- 7- تثبت الكمر وادرزه.

العمليات النهائية لخياطة التنورة

تتطلب خياطة التنورة إجراء بعض العمليات النهائية، ومنها:

ضبط الذيل: تُعدّ عملية ضبط الذيل من العمليات

النهائية في خياطة قطعة الملابس، ويمكن إنهاء خياطة الذيل بعدة طرق، ولضبط الذيل، لا بدّ من مراعاة وضع قطعة الملابس على سطح مستوٍ للحصول على النتيجة المطلوبة، ولسهولة القياس والدقة في العمل، ولتجنّب حدوث فروق في الطول. كما يُمكن ضبط الذيل بعد ارتداء قطعة الملابس بشكلها المطلوب مع ارتداء المكملات

والأحزمة والأحذية وغيرها، إذ يتم ضبط الذيل بقياس ارتفاع خط الذيل عن الأرض، كما في الشكل (٣-٥١) وفي هذه الحالة على الشخص أن يقف وقفة مريحة، والقدمان قريبتان من بعضهما بعضاً وأن ينظر إلى الأمام، إذ يدور الشخص الذي يضبط خط الذيل حوله ويضع علامة الطول المطلوب باستعمال المسطرة الخاصة والدايبس.

ويُمكن أن تتم عملية ضبط الذيل باستعمال أداة خاصة توجد بها مادة طباشيرية، وفي هذه الحالة، يُمكن للشخص أن يضبط خط الذيل لقطعة الملابس التي يرتديها دون



الشكل (٣-٥١): أداة ضبط الذيل.

إجابات الأسئلة الواردة في المحتوى

مراعاة الفروق الفردية

علاج

إثراء

- تكليف الطلبة بإعادة ضبط ذيل تنانير متعددة الأشكال، أُعدت مسبقاً بعد إلباسها للمانيكان، باستخدام الأساليب التي تعلموها بإشراف المعلم.

استراتيجيات التقويم وأدواته

- استراتيجية التقويم: التقويم المعتمد على الأداء.
- أداة التقويم: قائمة رصد.

التكامل الأفقي

التكامل الرأسي

مصادر التعلم

للمعلم

للطالب

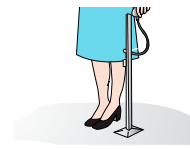

الشكل (٣-٥٢): أداة ضبط الذيل الطباشيرية.

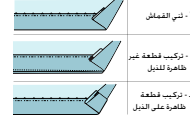

الشكل (٣-٥٣): طرق ثني الذيل.

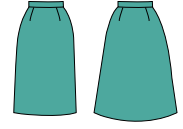

الشكل (٣-٥٤): شكل خط الذيل.



الشكل (٣-٥٥): تثبيت الثنية باستخدام الشريط اللاصق ذي الوجهين.

1. تستي القماش: يتم ثني القماش المخصص لمسافة الذيل مرة واحدة في الأقمشة السميكة، ومرتين في الأقمشة الرقيقة، ويثبت بإجراء إحدى الغرز التي تعرفها لتثبيت ثني الذيل، كما في الشكل (٣-٥٣/أ).
 2. تركيب قطعة قماش من طبقة واحدة غير ظاهرة للذيل، بحيث لا تظهر على الوجه الصحيح للتنورة، كما في تركيب شريط الورد، على أن تكون بلون قماش قطعة التنورة، كما في الشكل (٣-٥٣/ب).
 3. تركيب قطعة قماش من طبقتين للذيل، وتظهر هذه على الوجه الصحيح للتنورة، كما في الشكل (٣-٥٣/ج). ويعتمد مقدار الثنية على شكل خط الذيل، إذا كان مستقيماً أو منحنيًا، وكقاعدة عامة كلما كان خط الذيل منحنيًا، قل مقدار الثنية كما في الشكل (٣-٥٤).
- كما يعتمد مقدار الثنية على نوع القماش؛ فثنية الأقمشة الشفافة تكون عريضة أو رقيقة، أما الأقمشة المحبوكة الناعمة فستعمل لها الثنية الرقيقة، وفي الحالات جميعها، يجب أن يكون عرض الثنية متساويًا، ويمكن تثبيت الثنية يدويًا، أو آليًا، أو باستعمال الشريط اللاصق ذي الوجهين، كما في الشكل (٣-٥٥). ويعتمد اختيار الطريقة على

التصميم، ونوع القماش، ومقدار عرض الثنية، كما تعتمد على الذوق الشخصي، ويُفضل تجربة مقدار الثنية قبل قص قطعة الملابس، وقد تُترك الحافة الداخلية للثنية دون ثني أو تنظيف، كما في الأقمشة التي لا تنسل، وفي بعض قطع الملابس المبطنة؛ لأن البطانة قد تُغطّي حافة الثنية كما في بطانة الجاكيت.

وعند وجود كسرات، تعتمد طريقة ثنية الذيل على نوع الكسرات؛ إذ تُنفذ أحياناً قبل تنفيذ الكسرات، وهذه الطريقة أسهل وخاصة في التنانير ذات الكسرات اللف، وإذا تطلّب الأمر تقصير التنورة بعد تنفيذ الكسرات، يتم ذلك من الأعلى؛ أي من خط الخصر.

وفي حالات أخرى، تتم ثنية الذيل بعد تنفيذ الكسرات، وتُستعمل هذه الطريقة في العادة عند تنفيذ كسرة واحدة في التصميم، أو في حالة تنفيذ كسرات على شكل مجموعة، أو عند تشكيل الكسرة بقطع إضافية، ومن الأفضل أن يتم كتي الكسرات إلى مسافة تبعد عن خط ثنية الذيل بمقدار (٢٠) سم تقريباً أعلى خط الثنية، وبعد إتمام ثنية الذيل، تتم عملية الكتي للكسرات.

وعند وجود خياطات في ذيل التنورة أو وصلات ذات الكسرات، فتنم ثنية الذيل بطرق عدة، كما في الشكل (٣-٥٦)

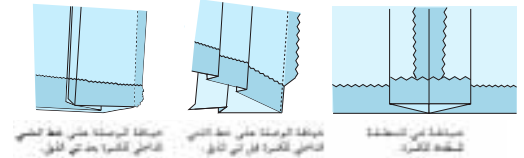

الشكل (٣-٥٦): ثنية الذيل بوجود الكسرات.

النتائج الخاصة

- ينفذ ثني الذيل المستقيم ويثبتته.
- ينفذ ثني الذيل المنحني ويثبتته.
- يضبط جودة ثني الذيل.
- يتعرف أهمية الكي في تفصيل قطع الملابس والأدوات المستخدمة فيها.

المفاهيم والمصطلحات

السلامة المهنية

- الالتزام بتعليمات السلامة المهنية في أثناء العمل، واستخدام أجهزة الكي في المشغل.

استراتيجيات التدريس وإدارة الصف / المشغل

التدريس المباشر / عرض توضيحي

- التمهيد للتمرين بمناقشة خطوات العمل والنقاط الحاكمة والمعلومات الأساسية التي توضح مراحل تنفيذ ثنية الذيل بأنواعه المختلفة، وحسب الطريقة الصحيحة.
- قراءة الأشكال المرفقة بالتمرين؛ نظراً إلى أهميتها في توضيح مراحل ثني الذيل المستقيم، والذيل المنحني بغرزة اللقطة، وباستعمال الشريط اللاصق.
- تنفيذ المعلم التمرين (٣-١٥) (تنفيذ ثنية الذيل) أمام الطلبة، حسب تسلسل خطوات الكتاب المدرسي، ثم الطلب إلى أحد الطلبة تنفيذ هذا التمرين أمام زملائه.

التدريس المباشر / التدريبات والتمارين

- تحضير المعلم المواد والأدوات اللازمة لتنفيذ التمرين.
- تكليف الطلبة بتنفيذ التمرين (٣-١٥)، الذي يتألف من ثلاثة أجزاء، حسب تسلسل خطوات العمل، ومراعاة النقاط الحاكمة كما وردت في الكتاب المدرسي.
- متابعة المعلم أداء الطلبة، ومشاركتهم النقاش في أثناء تنفيذ التمارين، واستخدام الأداة المناسبة لتقويمهم.
- تكليف الطلبة بضبط جودة ثني الذيل؛ بتعبئة الاستبانة المرفقة بالكتاب المدرسي.

التدريس المباشر / المحاضرة

- توضيح المعلم أهمية الكي وأثره في مظهر قطعة الملابس المنتجة، ثم توضيح مراحل الكي في أثناء الخياطة وبعدها، وأهمية ضبط درجة حرارة المكواة على نحو يتناسب ونوع القماش المراد كيه.

تنفيذ ثنية الذيل

تمرين
١٥-٣

يتوقع منك بعد الانتهاء من هذا التمرين أن:

- تثني الذيل المستقيم، وتثبتته.
- تثني الذيل المنحني، وتثبتته.

المعلومات الأساسية

يعتمد مقدار عرض ثنية الذيل على شكل خطه؛ فالذيل الدائري يحتاج إلى عرض أقل من الذيل المستقيم، وقد يُثبت الذيل بغرزة اللقطة أو بالشريط اللاصق ذي الوجهين. مستلزمات تنفيذ التمرين

الأدوات والتجهيزات	المواد
- آلة الخياطة مجهزة بالخياط - أدوات الخياطة - أدوات الكي وتجهيزاته	- تنورة مخيطة، وخط الذيل فيها غير مثني - نموذج (تنورة صغيرة) تنورة كلوش، وخط الذيل فيها غير مثني - خيوط اللقطة بلون مناسب للقماش - شريط لاصق ذو وجهين
الرسوم التوضيحية	خطوات العمل والنقاط الحاكمة
	الرقم
	أولاً: تثبيت ثنية الذيل المستقيم المتساوية
	١ ارسم خطاً مستقيماً يبعد عن الحافة الخارجية لخط الذيل مسافة (٤) سم، باستعمال المسطرة وقلم التأشير على الوجه الخلفي للتنورة، ثم انقل خط الثني إلى الوجه الصحيح للقماش بغرزة السراجة، ويُمثل هذا الخط خط ثنية الذيل الذي يتم نقله من المخطط إلى القماش مع بقية علامات الخياطة في قطعة الملابس.

٢٣١

ثانياً: تثبيت ثنية الذيل المستقيمة باستعمال الشريط اللاصق ذي الوجهين

- ١ كرز الخطوات (١-٤)، كما في البند (أولاً).
- ٢ ضع الشريط اللاصق بين الثنية والقماش، مراعيًا أن تكون حافة الشريط اللاصق العليا أسفل حافة الثنية العليا (٢-٣) مم، وادرزها، كما في الشكل (٤).
- ٣ يمكن تثبيت الشريط اللاصق على الحافة الداخلية للثنية بعدة طرق، منها:
أ - ادرز الشريط قريباً من الحافة السائبة للثنية بعد تنظيفها بإحدى الطرق.
ب- ثبت الشريط بآلة الحكمة مع الحافة السائبة للثنية.
- ٤ اكو خط الذيل لتثبيت الشريط اللاصق، كما في الشكل (٥).
- ٥ اترك التنورة حتى تبرد.

ثانياً: تثبيت ثنية الذيل المنحني (الدائري)

- ١ ارسم خط الذيل على بعد (١) سم عن حافة خط الذيل، ثم نظف الحافة بالطريقة المناسبة للقماش، كما في الشكل (٦).
- ٢ اثنِ الذيل إلى الوجه الخلفي للتنورة، وسرّج الثنية قريباً من خط الثني (من الممكن تنفيذ الدرزة دون سراجة).
- ٣ ادرز على بعد (٢) مم من خط الثنية، كما في الشكل (٧).
- ٤ اكو ذيل التنورة على الوجه الخلفي، واحتفظ بها.
- ٥ اضبط جودة ثنية الذيل.

٢٣٣

إجابات الأسئلة الواردة في المحتوى

الملاحق

مراعاة الفروق الفردية

علاج

إثراء

– تكليف الطلبة بتنفيذ ثني ذيل لتنانير تتباين أقمشتها في السمك، ثم عرض التطبيق على الزملاء.

استراتيجيات التقويم وأدواته

- استراتيجية التقويم: مراجعة الذات.
- أداة التقويم: تقويم ذاتي.

التكامل الأفقي

التكامل الرأسي

مصادر التعلم

للمعلم

للطالب

٢ قُص مسافة خياطة خط الجنب لتبقى على بعد (١,٥) سم عن خط الخياطة وفي مسافة ثنية الذيل فقط كما في الشكل (١).

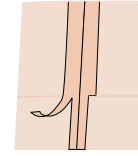

الشكل (١)

٣ اثن مقدار الثنية على خط الثني إلى الوجه الخلفي لقطعة الملابس، مراعيًا تطابق خط الخياطة الطولية (خط الجنب) في كل من الثنية والتنورة، وفي حال عدم تساوي مسافة عرض الثنية (بسبب ضبط ذيل التنورة)، اتبع الخطوات الآتية بعد تنفيذ السراجه من الأعلى:

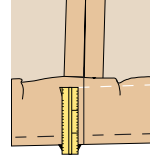

الشكل (٢)

أ – تُحذ علامات على طبقة قماش الثنية وبمسافات متباعدة باستعمال المسطرة ذات المؤشر وصابون العلام أو الدبابيس بمقدار (٣) سم، أو بمقدار أقل عرض للثنية الموجودة لديك، كما في الشكل (٢).

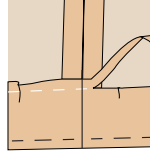

الشكل (٣)

ب – قُص الزائد غير المتساوي من الثنية، كما في الشكل (٣).

٤ نطّف الحافة السائبة للثنية بالطريقة المناسبة، كما مرّ معك سابقًا.

٥ نفذ عُززة القطة المناسبة حسب نوع القماش، كما مرّ معك في المستوى الأول.

ولضبط جودة ثني الذيل يجب مراعاة ما يأتي :

الموضوع	المواصفات	نعم	لا
ثنية الذيل	١- اختيار الطريقة المناسبة لثنية الذيل. ٢- دقة تنفيذ ثنية الذيل. ٣- عُزُر الثنية غير ظاهرة على وجه التنورة. ٤- مسافة الثنية مناسبة لنوعية القماش وتصميم التنورة. ٥- عدم وجود تجعدات في ثنية الذيل، وخاصة في التنورة الكلوش التي تناسبها ثنية الذيل الرفيعة. ٦- تساوي عرض الثنية، وتساوي طول التنورة. ٧- كَي الثنية بطريقة صحيحة (عدم وجود لمعان أو تجعدات أو حرق).		

ب الكي (Pressing): تُعدّ عملية الكي أساسية في تفصيل قطع الملابس، وقد تكون على مرحلتين؛ الأولى في أثناء عملية الخياطة وبعض المراحل بشكل منفصل، والثانية بعد إنهاء خياطة قطعة الملابس بشكلها الأخير، وذلك لما يضيفه الكي على قطعة الملابس المنتجة من جمال وأناقة، وقد تختلف أجهزة الكي وأدواته في أشكالها وأوزانها؛ لذا، لا بدّ من اختيار حرارة المكواة المناسبة حسب نوع القماش المراد كيّه، ويُمكن تجريب درجة الحرارة على قطعة صغيرة منه.

النتائج الخاصة

- يكوِي التنورة بطريقة صحيحة.
- يضبط جودة كي التنورة.

المفاهيم والمصطلحات

السلامة المهنية

- الالتزام بتعليمات السلامة المهنية في أثناء العمل، وفي أثناء استخدام أجهزة الكي في المشغل.

استراتيجيات التدريس وإدارة الصف / المشغل

التدريس المباشر/ التدرّيات والتمارين

- التمهيد للتمرين بتذكير الطلبة بما موضوعه في المستوى الأول عن أدوات الكي، وأساسيات كي الأقمشة على اختلاف مصدر أليافها.
- طلب المعلم إلى الطلبة إحضار التنورة المخيطة لكيها.
- مناقشة خطوات العمل والنقاط الحاكمة والمعلومات الخاصة بالتمرين.
- تنفيذ المعلم التمرين (٣-١٦) أمام الطلبة، حسب التسلسل الوارد في الكتاب المدرسي، ثم الطلب إلى أحد الطلبة إعادة تنفيذ التمرين أمام زملائه.
- تكليف الطلبة بتنفيذ التمرين (٣-١٦) حسب تسلسل خطوات العمل، ومراعاة النقاط الحاكمة كما وردت في الكتاب المدرسي.
- متابعة عمل الطلبة، وتذكيرهم بضرورة الالتزام بتعليمات السلامة المهنية في أثناء وصل أجهزة الكي بالكهرباء، وكي قطع الملابس، وضرورة استخدام الفودرة حتى لا يظهر أي لمعان على سطح القماش نتيجة احتراق الوبر أو شعيرات القماش وغيرهما.
- تكليف المعلم مجموعة من الطلبة بطي قطعة الملابس طيًّا صحيحًا بعد كيها، وتكليف مجموعة أخرى بتعليقها تعليقًا صحيحًا على علاقة الملابس الخاصة بها.
- التعلم عن طريق النشاط/ التدريب
- تكليف الطلبة بضبط جودة الكي عن طريق تعبئة الاستبانة المرفقة بالكتاب المدرسي.
- تكليف مجموعات الطلبة بحل أسئلة الموضوع، ثم تصحيحها الإجابات (تقويم الزميل).

كي التنورة وحفظها

تمرين ١٦-٣

يتوقع منك بعد الانتهاء من هذا التمرين أن:

- تكوي التنورة بطريقة صحيحة.

المعلومات الأساسية

يُعطى الكي الصحيح القطعة جمالاً وأناقة، لذلك يجب ألا نغفله في أثناء تحضير أجزاء التنورة وخياطتها أولاً بأول، فهذا يساعد على دقة التنفيذ وسرعته، بالإضافة إلى الكي النهائي للتنورة بعد خياطتها بشكل نهائي. مستلزمات تنفيذ التمرين

الأدوات والتجهيزات	المواد	
- أدوات الكي وتجهيزاته	- التنورة المخيطة - قطعة من القماش بسمك قماش قطعة الملابس	
الرسم التوضيحية	خطوات العمل والنقاط الحاكمة	الرقم
 <p>الشكل (١)</p>	<p>أولاً: كي التنورة</p> <p>١ جهّز مكان الكي، مراعيًا قواعد السلامة العامة، وليكن اتجاه حركة المكواة باتجاه حركة اليد (يميناً ويساراً).</p> <p>٢ جهّز المكواة بعد تفحصها للتأكد من سلامتها، ثم صلها بالتيار الكهربائي.</p> <p>٣ اضبط درجة حرارة المكواة، بحيث تكون مناسبة لكي البطانة أولاً.</p> <p>٤ اقلب التنورة على الخلف حتى تتمكن من كي البطانة.</p>	

٢٣٥

١٢ علّق التنورة في الهواء قليلاً قبل ارتدائها أو وضعها في خزانة الملابس.

ثانياً: طي أو التنورة تعليقها

علّق التنورة على علاقة الملابس الخاصة بها، مستعملًا العلاقات المثبتة على التنورة، مراعيًا عدم وجود طيات أو تهدلات في التنورة في أثناء تعليقها ولتكن مستوية. وفي بعض الحالات الخاصة لنقل التنورة من مكان إلى آخر، يتم طي التنورة طويلاً طيتين أو ثلاث طيات متساوية، حسب عرضها وعلى الوجه الصحيح لها. ثم تُلف بطبق نظيف من الورق يغطي كامل طولها، مراعيًا تثبيتها باللاصق أو الدبابيس، أو وضعها داخل كيس من النايلون يغطي طولها.

ولضبط جودة الكي، يجب مراعاة ما يأتي:

الموضوع	المواصفات	نعم	لا
التنظيف والكي	١- التنورة نظيفة، وخالية من البقع والانساخت.		
	٢- التنورة خالية من آثار الكي، كالمعان أو الصلي على الوجه الصحيح للقطعة.		
	٣- البنسات والخياطات، مكوية بطريقة سليمة لا تظهر على وجه القماش.		

٢٣٧

إجابات الأسئلة الواردة في المحتوى

مراعاة الفروق الفردية

علاج

– تكليف الطلبة بكي قطع ملابس متنوعة، وضبط المكواة على درجة حرارة مناسبة لنوع القماش، وطبها أو تغليفها بإشراف المعلم.

إثراء

استراتيجيات التقويم وأدواته

- استراتيجية التقويم: مراجعة الذات.
- أداة التقويم: سلم تقدير.

التكامل الأفقي

التكامل الرأسي

– كتاب إنتاج الملابس، المستوى الأول، الوحدة الأولى، المنسوجات، العناية بالملابس.

مصادر التعلم

للمعلم

للطالب

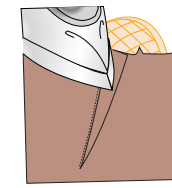

الشكل (٢)



الشكل (٣)

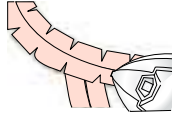

الشكل (٤)

- 5- ضع البطانة على طاولة الكتي، وليكن وجهها الداخلي إلى الأعلى وعلى طبقة واحدة، ثم ابدأ بكيها من خط الذيل وباتجاه خط الخصر، وافتح الخياطات كي لا تُشكّل سُمكًا.
- 6- ضع التنورة على طاولة الكتي، وليكن وجهها الداخلي إلى الأعلى، ثم اكو الخياطات من خط الذيل وباتجاه خط الخصر مراعيًا فتحها، كي لا تُشكّل سُمكًا، كما في الشكل (١).
- 7- اكو البنسات مبتدئًا من الجهة العريضة وباتجاه الجهة الرفيعة الحادة، كما في الشكل (٢).
- 8- ضع قطعة قماش بسمك قماش التنورة نفسه أو قطعة الكرتون بمحاذاة ثنية الذيل، كي لا تترك الثنية لمعانًا على وجه القماش، ثم اكو ثنية الذيل، مراعيًا عدم الضغط على خيوط السراجة في أثناء الكتي حتى لا تترك أثرًا في وجه القماش، ثم استعمل قطعة القماش الرطبة لكي ثنية الذيل بشكل جيد، بعد فكّ خيط السراجة، كما في الشكل (٣).
- 9- اكو الخياطات المنحنية كخيط الجنب للتنورة، وافتحها جيدًا بشكل منبسط، كما في الشكل (٤).
- 10- قلب التنورة على الوجه الصحيح، واکو منطقة السحاب، مراعيًا استعمال فوطة الكتي.
- 11- اكو الكمر من الداخل والخارج.

الأسئلة

- 1- ما الحالات التي يجب فيها تنفيذ الدرزة المدعّمة على أجزاء قطعة الملابس؟
- 2- عند مراقبة جودة خياطة البنسات، عدّد المواصفات التي يجب قياسها؛ للتأكد من صحة خياطتها.
- 3- أرادت سيدة تركيب سحاب لتنورة، لكنها فوجئت بأنّ السحاب أطول من الفتحة المحدّدة، فما نصيحتك لها للاستفادة من السحاب المتوافر؟
- 4- في الملابس اليومية، ما أنواع العراوي التي يُفضّل استعمالها؟
- 5- ما نوع الزرّ الذي يجب استعماله في الملابس ذات الأقمشة السميكة؟
- 6- ما الأجراء الذي يجب عمله لتدعيم الزرّ وتقويته؟
- 7- متى يمكن استعمال الكويشاة ذات الحلقة المستقيمة؟
- 8- عند تركيب الأشرطة المثبتة، أيهما يكون على الطبقة السفلية، الخشنة أم الناعمة؟
- 9- اذكر الغرض من استعمال الحشوات في بعض أجزاء قطعة الملابس، ما الأمور الواجب مراعاتها عند اختيار الحشوات؟
- 10- توجد طريقتان لتركيب البطانة، اذكرهما مع الشرح.
- 11- أرادت سيدة ضبط ذيل تنورتها وهي تلبسها، ولم تجد من يساعدها، فما نصيحتك لها لضبط ذيل هذه التنورة؟
- 12- كيف يمكن تجريب حرارة المكواة المناسبة لكي قطعة ملابس؟
- 13- ما أسماء أجزاء السحاب الموضحة، كما في الشكل المجاور.



النتائج الخاصة

- يقص تنورة حسب تصميم وقياس محددين.
- يخيط التنورة وفق التصميم السابق.
- يقوم جودة تفصيل التنورة و خياطتها.

المفاهيم والمصطلحات

السلامة المهنية

- الالتزام بتعليمات السلامة المهنية في أثناء قص التنورة و خياطتها وكيها.

استراتيجيات التدريس وإدارة الصف / المشغل

التدريس المباشر/ عرض توضيحي

- تكليف المعلم الطلبة برسم مخطط تنورة أساسي و تحويله إلى تنورة بفقسة في منتصف الأمام و سحب بالخلف و بقياس معياري أو شخصي، و تجهيز مخطط الكمر المستقيم.
- التمهيد بعرض مراحل قص التنورة و خياطتها الواردة في الكتاب، و كتابة هذه المراحل على السبورة أمام الطلبة، ليتبعوها في أثناء الخياطة.
- تنفيذ المعلم التمرين (٣-١٧) أمام الطلبة بخطوات متسلسلة، ثم تنفيذ الطلبة هذه الخطوات أولاً بأول، إلى حين الانتهاء من خياطة التنورة.
- ضبط المعلم جودة خياطة التنورة التي نفذها.
- التعلم عن طريق النشاط/ التدريب
- تكليف الطلبة بتنفيذ التمرين (٣-١٧)، حسب تسلسل خطوات العمل، و مراعاة النقاط الحاكمة كما وردت في الكتاب المدرسي.
- متابعة أداء الطلبة في أثناء تنفيذ التمرين، واستخدام قوائم الرصد لتقويمها.

ثالثاً
تفصيل تنورة و خياطتها بتصميم محدد
وبالمقاس المحدد

درست سابقاً، تحويل المخطط الأساسي لتصميم متنوعة كالجوب، والكسرات، والقصات، والكمر، وتتطلب عملية التفصيل و الخياطة إجراءات محددة متسلسلة، بهدف الحصول على تنورة متقنة، ثم إجراءات تجميع أجزاء التنورة للحصول على تنورة كاملة، ما المراحل التفصيلية المتسلسلة لتجميع أجزاء التنورة معاً للحصول على التنورة بتصميم محدد؟ كيف تُقِيم جودة تفصيل التنورة بتصميم محدد و خياطتها؟

تفصيل تنورة و خياطتها بتصميم محدد وبالمقاس المحدد

تمرين
٣-١٧

يتوقع منك بعد الانتهاء من هذا التمرين أن:

- تقص التنورة بتصميم محدد.
- تخيط التنورة بالتصميم السابق.

المعلومات الأساسية

يُمثّل التصميم تنورة مستقيمة بفقسة في منتصف الأمام، و سحب من الخلف، و كمر مستقيم عادي، كما في الشكل، و بعد التدرّب على خياطة أجزاء التنورة، تجمع معاً وفق التصميم المحدد، مع الاهتمام بتنفيذ الكيّ على مرحلتين: الأولى تتم بعد كل خطوة في أثناء الخياطة كمرعاة كيّ الفقسة، و الثانية الكيّ النهائي بعد إتمام خياطة التنورة.

مستلزمات تنفيذ التمرين

الأدوات والتجهيزات	المواد
- آلة خياطة مجهزة بالخياط - أدوات الكيّ و تجهيزاته	- مخطط تنورة مستقيمة بفقسة في منتصف الأمام بالمقاس الشخصي

٢٣٩

١٢	ادرز خياطة منتصف الخلف، مع ترك مسافة للسحاب حسب طوله (٢٠) سم.
١٣	ثبّت السحاب بإحدى الطرق التي تعلمتها.
١٤	ثبّت جانبي التنورة معاً، بحيث يكون الوجهان الصحيحان إلى الداخل، مراعيًا تطابق علامات الاتزان.
١٥	نظّف حافة مسافة الخياطة بالغرزة المتعرجة، أو باستعمال آلة الحبكة.
١٦	اكو القطعة، وافتح الخياطات.
١٧	جهّز الطانة، وثبّتها.
١٨	اعمل حلقة من القماش لتعليق التنورة. ويمكن تنفيذها بعد انتهاء خياطة التنورة.
١٩	جهّز الكمر، وثبّته.
٢٠	اثن الذيل، وثبّته بالطريقة المناسبة.
٢١	اكو التنورة بشكلها النهائي.

٢٤١

إجابات الأسئلة الواردة في المحتوى

الملاحق

ملحق أدوات التقويم (٣-٦).

مراعاة الفروق الفردية

علاج

إثراء

– تكليف الطلبة بخياطة الكمر المستقيم مع درزه على الوجه الصحيح للتنورة والكمر، ثم عرض التطبيق على زملاء.

استراتيجيات التقويم وأدواته

- استراتيجية التقويم: التقويم المعتمد على الاداء.
- أداة التقويم: قائمة رصد (٣-٦).

التكامل الأفقي

– كتاب الإدارة والسلامة المهنية، المستوى الأول، السلامة والصحة المهنية، أخطار العمل وطرائق الوقاية منها.

التكامل الرأسي

مصادر التعلم

للمعلم
– الحداد، سعدية مصطفى، تصميم وتنفيذ الملابس النسائية، ٢٠٠٦م.

للطالب

– مخطّط بطانة التنورة – قماش قطني سادة طوله (١٠٠) سم وعرضه (١٤٠) سم
– حشوة فازلين – قماش بطانة (١٤٠ × ٧٠)
– سخّاب عادي طوله ٢٠ سم مناسب للون التنورة
– زرّ – شريط رفيع طوله (٤٠ سم)

الرقم	خطوات العمل والنقاط الحاكمة	الرسوم التوضيحية
١	افحص قطعة القماش المختارة، وتأكد من خلوها من العيوب، كما مرّ معك سابقاً.	
٢	جهّز قطعة القماش للقص، كما مرّ في تمرين (تحضير القماش).	
٣	وزّع قطع المخطّط على القماش بالطريقة الاقتصادية المناسبة.	
٤	ثبّت قطع المخطّط جميعها على القماش حسب تعليمات الخياطة، وتأكد من وجود مسافات الخياطة حول خطوط المخطّط.	
٥	قصّ القماش بالطريقة الصحيحة.	
٦	انقل علامات الخياطة.	
٧	نقّذ الخياطة الموجهة (خاصة إذا كان القماش ينسل وغير متماسك).	
٨	ادرز الفقسمة (خط منتصف الأمام) بالطول المحدد.	
٩	اكوّ الفقسمة، كما تعلمت سابقاً، (أو سرج الفقسفات بغرزة السراجة المائلة).	
١٠	نقّذ الخياطة التجميلية للفقسمة.	
١١	ادرز البنسات.	

٢٤٠

ضبط جودة خياطة التنورة

تمرين

١٨-٣

يتوقّع منك بعد الانتهاء من هذا التمرين أن:

– تقويم جودة تفصيل التنورة وخياطتها.

المعلومات الأساسية

عند القيام بشراء قطعة ملابس أو تنفيذها منزلياً، يجب أن تتصف هذه القطعة بمواصفات معينة؛ لذا، تخضع للفحص والنقد من قبل مراقب الجودة في المصنع، أو من قبل الشخص الذي يُنقّذ خياطتها منزلياً، أو الذي سيشتري القطع المنتجة، لذلك يجب التعرّف إلى جوانب التقويم لمراجعتها في أثناء تفصيل التنورة وخياطتها. مستلزمات تنفيذ التمرين

الرقم	خطوات العمل والنقاط الحاكمة	الرسوم التوضيحية
١	أعدّ نموذجاً لضبط جودة تفصيل التنورة وخياطتها، كما مرّ معك مستعيناً بالنموذج المرفق.	
٢	تفحص كل جزء في التنورة وحده، كما في بنود التقييم، ثم سجّل ملحوظاتك مقابل كل بند فيها، ويمكن رصد علامة محدّدة لكل بند من بنود التقييم، أو اعطاء درجات تقييم حسب النموذج المرفق.	
٣	أمعن النظر في النتائج، وادرسها جيّداً لتتمكّن من إصدار حكم عن جودة تفصيل التنورة الموجودة بين يديك وخياطتها.	

٢٤٢

الرقم	الموضوع	المعايير	نعم	لا
١	التصميم	١ - يتناسب التصميم مع الذوق الشخصي والذوق العام. ٢ - يؤدي الغرض المطلوب منه بناءً على مناسبة ارتدائه. ٣ - مناسب لقوام الجسم.		
٢	القماش	١ - مناسب للتصميم من حيث الوزن، والنوعية. ٢ - خالي من العيوب النسيجية.		
٣	اتجاه النسيج والوبر	١ - قطع التنورة جميعها مُخِيطة بالاتجاه نفسه الذي يمثّل اتجاه الرسوم على القماش. ٢ - خطوط النسيج بالاتجاه نفسه.		
٤	الخيوط	١ - لونها مناسب للون القماش. ٢ - مناسبة لنوعية القماش.		
٥	القصات والزخارف	١ - القصات مناسبة لقماش التنورة والتصميم. ٢ - الزخارف مناسبة للقصات والقماش.		
٦	الغرز	١ - مناسبة لنوعية القماش. ٢ - طولها مناسب للعرض. ٣ - مثبّبة بشكل جيد عند النهايات.		
٧	الخياطات	١ - مناسبة لنوع القماش والغرض منها. ٢ - الخياطة مناسبة للتصميم وعلى خط الخياطة. ٣ - الخياطات بلا ثنيات أو تجعّدات على الوجه الصحيح للتنورة.		

٢٤٣

الأسئلة

- ١ - لم توجد اختلافات بين تنفيذ قطع الملابس صناعياً ومنزلياً؟
- ٢ - كيف يمكن استعمال جدول ضبط الجودة السابق في تقييم التنانير التي نفذتها أنت وزملاؤك في الصف؛ لتحديد التنورة الأعلى جودة في خياطتها، ثم الأقل ... وهكذا إلى أن تستوفي باقي القطع المنقّدة؟
- ٣ - رتبّ بالتسلسل مراحل تجميع التنورة بتصميم محدّد:
 - أ - تجهيز البطانة وتثبيتها.
 - ب - خياطة خط الجنب.
 - ج - تنفيذ العراوي، وتركيب الأزرار.
 - د - ثنية الذيل.
 - هـ - تجهيز الكمر.
 - و - تركيب الكمر.
 - ز - درزة الفقس (خط منتصف الأمام) بالطول المحدّد.
 - ح - خياطة السحاب.

٢٤٥

الموضوع تفصيل تنورة وخياطتها بتصميم محدّد وبالمقاس المحدّد (٢)

النتائج الخاصة

- يضبط جودة تفصيل التنورة.

المفاهيم والمصطلحات

السلامة المهنية

• الالتزام بتعليمات السلامة المهنية في أثناء العمل داخل المشغل.

استراتيجيات التدريس وإدارة الصف / المشغل

التعلم التعاوني / العمل الجماعي

- تقسيم الطلبة إلى مجموعات عمل.
- تكليف الطلبة بتقويم جودة خياطة التنورة؛ وذلك بتعبئة نموذج ضبط جودة خياطة التنورة المرفق بالموضوع.
- متابعة المعلم المجموعات في أثناء تقويم جودة خياطة التنورة، ولفت انتباهها إلى الأسلوب الصحيح في تنفيذ التمرين.
- تكليف المجموعات بحل أسئلة الموضوع، ثم تصحيحها الإجابات (تقويم الزميل).
- عرض المعلم التنانير في المعرض السنوي للمموضة.

إجابات الأسئلة الواردة في المحتوى

الملاحق

مراعاة الفروق الفردية

علاج

إثراء

استراتيجيات التقويم وأدواته

- استراتيجية التقويم: مراجعة الذات.
- أداة التقويم: ملف الطالب.

التكامل الأفقي

التكامل الرأسي

مصادر التعلم

للمعلم

للطالب

٨	الخياطات اليدوية	١ - تؤدّي الغرض المطلوب منها. ٢ - لا تظهر على الوجه الصحيح للتنورة في حالة تنفيذ اللقطة. ٣ - عدم وجود عُقد ظاهرة في الخيوط أو وجود غرزة معقودة.
٩	السحاب	١ - لون السحاب ملائم للون القماش. ٢ - تركيب السحاب بطريقة صحيحة.
١٠	الحزام والكمير	١ - قياس الكمير مناسب لقياس محيط الخصر، وعرضه مناسب للتصميم. ٢ - الكمير محشو بالحشوات المناسبة؛ لمنعه من الالتفاف.
١١	التنظيف والكتي	١ - التنورة نظيفة وخالية من البقع والأتساخات. ٢ - التنورة خالية من آثار الكتي، كاللمعان أو الضلي على الوجه الصحيح للقطعة. ٣ - البنسات والخياطات والكسرات، قد تم كتيها بطريقة سليمة ولا تظهر على وجه القماش.

ضبط جودة خياطة التنورة

نشاط (٣-٤)

- ١ - اجمع التنانير جميعها التي تم تنفيذها من قبلك وزملائك، ثم اضبط جودتها، ونظّم ملحوظاتك في جدول محدد كما سبق.
- ٢ - اضبط جودة خياطة تنورة مُنقّدة صناعياً، وأخرى منقّدة منزلياً (الخياطة الراقية) وقارن بينهما، ثمّ نظّم ملحوظاتك في جدول محدد كما سبق.

٢٤٤

أسئلة الوحدة

- ١ - اذكر خطوات تجهيز القماش للقص.
- ٢ - لتوزيع قطع المخطّط على القماش، يجب مراعاة توفير أكبر كمية ممكنة من القماش، فكيف يتم ذلك؟
- ٣ - اذكر الأمور الواجب مراعاتها، عند توزيع قطع المخطّط على القماش.
- ٤ - ما الهدف من تنفيذ الدرزة المدعّمة على أجزاء قطعة الملابس؟
- ٥ - تُستعمل العراوي والأزرار لإغلاق الفتحات في قطعة الملابس:
 - أ - حدّد طول العروة اللازمة للزرّ الذي قطره (٢) سم، وسطحه أملس ورقيق.
 - ب - حدّد أشكال العراوي المستعملة في قطع الملابس.
- ٦ - قارن بين الكوبشاة، والكتباس، والشريط اللاصق من حيث:

عدد الأجزاء	الكوبشاة	الكتباس	الشريط اللاصق
اسم كل جزء			
طرق التركيب			
المادة المصنوع منها			

- ٧ - حدّد أنواع الحشوات، مع ذكر نوع الأقمشة المناسبة لكل نوع منها.
- ٨ - في تصاميم التنانير ذات الكسرات، في أيّة مرحلة يتم ضبط الذيل وعمل الثنية؟
- ٩ - قامت سيدة بخياطة تنورة فيها قصات دائرية ومن قماش مرّن، ساعدها على تحديد الأماكن التي يجب تنفيذ الدرزة المدعّمة عليها.
- ١٠ - علّل ما يأتي:
 - أ - يتم خياطة البنسة وكتيها من الجهة العريضة إلى الجهة الرفيعة.
 - ب - عند تنفيذ الجيب الأمامي، يجب تعديله إذا تمّ التعديل على خط الخصر.
 - ج - عمل قاعدة إضافية للزرّ بالخيوط عند تركيبه على الملابس ذات الأقمشة السميكة.
 - د - يُفضّل ضبط ذيل التنورة بعد ارتداء قطعة الملابس بشكلها المطلوب، مع ارتداء المكملات والأحزمة والأحذية وغيرها.
- ١١ - حدّد ثلاث مواصفات تُشير إلى جودة المنتج النهائي لكل من:
 - أ - الخياطات
 - ب - البنسات
 - ج - السحاب

٢٤٦

الوحدة الرابعة

البنطلون النسائي



النتائج الخاصة

- يعدُّ أشكال الخط الخارجي للبنطلون.
- يحدّد القياسات اللازمة لرسم البنطلون.
- يرسم المخطط الأساسي للبنطلون بالقياسات المعيارية.

المفاهيم والمصطلحات

البنطلون المنطبق على الجسم، البنطلون المكسّم على الجسم، البنطلون المستقيم، البنطلون الواسع.

السلامة المهنية

استراتيجيات التدريس وإدارة الصف/ المشغل

التدريس المباشر/ عرض توضيحي

- التمهيد للموضوع بعرض أشكال مختلفة من البنطال النسائية باستخدام وسيلة عرض مناسبة، ثم طرح السؤال الآتي:
- أنعم النظر في أشكال البنطال المعروضة أمامك، واصفًا الموديل (التصميم)، وشكل الخط الخارجي للبنطلون، واتساع فتحة نهاية القدم.
- الاستماع إلى إجابات الطلبة ومناقشتها، لاستنتاج مراحل تطور البنطلون، وتعرف أشكال خطه الخارجي، وعلاقة ذلك باتساع فتحة نهاية القدم.
- تدوين الإجابات على السبورة، ثم كتابتها في ملفات الأعمال.
- التعلم التعاوني/ العمل الجماعي
- تقسيم الطلبة إلى مجموعات عمل، ثم تعيين مقرر لكل منها.
- توزيع ورقة العمل (٤-١) على كل مجموعة.
- تنظيم مجموعات الطلبة نقاشًا وحوارًا حيال ورقة العمل، وإجاباتها، ثم تدوينها على السبورة.
- عرض مقرر كل مجموعة النتائج التي تتوصل إليها مجموعته على بقية المجموعات لمناقشتها، ثم تعرف أشكال البنطال الأربعة، ومواصفات كل منها، وهي:
- البنطلون المنطبق على الجسم تمامًا من الخصر إلى نهاية طوله.
- البنطلون المكسّم على الجسم من خط الخصر وصولاً إلى خط حفرة السرج، ثم تكسيمة قليلاً عند نهاية طوله.
- البنطلون المستقيم.
- البنطلون الواسع. علمًا بأن هذه الأشكال هي التي يعتمد عليها مصممو الأزياء في وضع خطوط الموضة للبنطلون.
- تدوين الطلبة ما يتوصلون إليه من إجابات صحيحة في ملفات الأعمال، ثم تقويمها.
- تقويم الطلبة باستخدام اختبار قصير.

عند دراسة هذه الوحدة، سنتعرف إلى أشكال البنطلون المختلفة، وكيفية رسم المخطط الأساسي للبنطلون النسائي، وطريقة تحويله إلى تصميم محدّد وخياطته. فهل يوجد تشابه بين القياسات اللازمة لرسم كل من مخطط التنورة والبنطلون النسائي؟ هل يمكن الاستفادة من المخطط الأساسي للبنطلون النسائي لتحويله؟ ما مسافات الخياطة اللازم أخذها حول خطوط مخطط البنطلون؟ هذه التساؤلات كلها ستجد الإجابة عنها بعد دراستك هذه الوحدة.

يتوقع منك بعد دراسة هذه الوحدة أن:

- تحديد القياسات اللازمة لرسم المخطط الأساسي للبنطلون النسائي.
- ترسم المخطط الأساسي للبنطلون النسائي.
- تحوّر المخطط الأساسي للبنطلون النسائي إلى بنطلون مع جيوب جانبية.
- تنقّد خياطة البنطلون النسائي.
- ترشد الاستهلاك في استعمال المواد والأدوات في أثناء العمل.
- تطبّق معايير الجودة في خياطة البنطلون النسائي.
- تطبّق تعليمات الأمن والسلامة في المشغل.

إجابات الأسئلة الواردة في المحتوى

الملاحق

ملحق أدوات التقويم (٤-١)، وملحق أوراق العمل (٤-١)، وملحق إجابات الأسئلة (١).

مراعاة الفروق الفردية

علاج

– تكليف الطلبة بأخذ القياسات اللازمة لرسم المخطط الأساسي للبنطلون النسائي، ثم تدوين القياسات في جدول خاص.

إثراء

– تكليف الطلبة برسم أشكال متنوعة من البناطيل النسائية وتلوينها، ثم عرضها على زملاء.

استراتيجيات التقويم وأدواته

- استراتيجية التقويم: القلم والورقة.
- أداة التقويم: اختبار (٤-١).

التكامل الأفقي

– كتاب الإدارة والسلامة المهنية، المستوى الأول، السلامة والصحة المهنية، أخطار العمل وطرائق الوقاية منها.

التكامل الرأسي

مصادر التعلم

– للمعلم السلطي، منارة، تصميم مخططات الخياطة، دار اليازوري العلمية، ٢٠٠٤ م.

للطالب

يُعدّ البنطلون (Trouser) من قطع الملابس ذات الطابع العملي، وقد ظهر فترة الحرب العالمية الثانية، ليمتاشي مع حياة المرأة العصرية كونها بدأت بالعمل خارج المنزل، وأخذ البنطلون يتنوع في أشكاله وخطوط تصاميمه، وقد يتدرج طول البنطلون من القصير (الشورت) إلى الطويل، ويُصنّف البنطلون حسب الموضة عريضاً أو ضيقاً، كما في الشكل (٤-١).



الشكل (٤-١): أشكال البنطلون النسائي.

ويعتمد مصمّم الأزياء في وضع خطوط الموضة للبنطلون، على الشكل الخارجي له دون النظر إلى خطوطه الداخلية، ويتم التغيير في الشكل الخارجي للبنطلون برفع خط الذيل (فتحة الرجل) وخط الخصر أو خفضها، والتوسيع في الشكل الخارجي له، وكذلك النقطة التي يبدأ البنطلون منها بالابتعاد عن الجسم، وترجم المخطط الأساسي قياسات الجسم إلى خطوط مستقيمة ومنحنية تنطبق على الجسم بعد خياطة البنطلون وارتدائه.

٢٤٩

ومن أشكال الخط الخارجي للبنطلون، ما يأتي:

- ١- البنطلون المنطبق على الجسم تماماً من الخصر إلى نهاية طوله، كما في الشكل (٤-٢/أ).
- ٢- البنطلون المكتسّم حيث ينطبق على الجسم من خط الخصر وصولاً إلى خط حفرة السرج، ثم يُكتسّم قليلاً عند نهاية طوله، كما في الشكل (٤-٢/ب).
- ٣- البنطلون المستقيم، ويكون منطبقاً على الجسم من خط الخصر إلى خط الحوض، ثم ينزل بشكل عمودي إلى نهاية طوله، كما في الشكل (٤-٢/ج).
- ٤- البنطلون الواسع، يكون منطبقاً على الجسم من الخصر حتى خط الحوض، ثم يتسع إلى طوله على شكل مخروط، كما في الشكل (٤-٢/د).

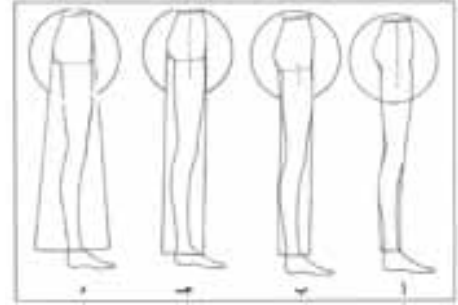

الشكل (٤-٢): أشكال البنطلون حسب المظهر الخارجي.

٢٥٠

النتائج الخاصة

- يحدّد القياسات اللازمة لرسم المخطط الأساسي للبنطلون.
- يرسم المخطط الأساسي للبنطلون بالقياسات المعيارية.

المفاهيم والمصطلحات

السلامة المهنية

- الالتزام بتعليمات السلامة المهنية في أثناء العمل داخل المشغل.

استراتيجيات التدريس وإدارة الصف / المشغل

التدريس المباشر / عرض توضيحي

- التمهيد للتمرين بتذكير الطلبة بما درسه في الوحدة الأولى عن القياسات اللازمة لرسم مخطط البنطلون، ثم كتابتها على السبورة أمام الطلبة.
- أخذ المعلم القياسات اللازمة لرسم مخطط البنطلون باستخدام المانيكان أو أحد الطلبة.
- أخذ طالب أو أكثر القياسات مرة أخرى أمام الطلبة وبإشراف المعلم.
- تنفيذ المعلم للتمرين (٤-١) حسب خطوات التمرين المتسلسلة، باستخدام السبورة والطباشير الملونة وأقلام التخطيط، أو على ورق رسم المخططات. (يمكن للمعلم أن يُعدّ مراحل رسم المخطط على شفافيات، ثم يعرضها على جهاز العرض).

التدريس المباشر / التدريبات والتمارين

- مناقشة الطلبة في المعلومات الأساسية وخطوات العمل والنقاط الحاكمة التابعة للتمرين.
- تكليف الطلبة بتنفيذ التمرين (٤-١) بصورة فردية، وحسب تسلسل خطوات التمرين، مع مراعاة النقاط الحاكمة.
- متابعة المعلم أداء الطلبة ومشاركتهم النقاش في أثناء تنفيذ التمرين، مع التأكيد على ضرورة الالتزام بتعليمات السلامة المهنية في أثناء العمل داخل المشغل، واستخدام أدوات القياس والرسم.
- تقويم أداء الطلبة تقويمًا مناسبًا.

رسم مخطط البنطلون النسائي

تمرين

١-٤

يتوقع منك بعد الانتهاء من هذا التمرين أن:

- تحدّد القياسات اللازمة لرسم المخطط الأساسي للبنطلون.
- ترسم المخطط الأساسي للبنطلون بالقياسات المعيارية.

المعلومات الأساسية







يتم رسم المخطط الأساسي للبنطلون لكل من الأمام والخلف، بحيث يُمثّل المخطط نصف كل منهما لتمثيل الجانبين الأيمن والأيسر للجسم البشري، ويتم رسم المخطط الأساسي للخلف بالاعتماد على المخطط الأساسي للأمام.

كما يتم إضافة (١) سم إلى محيط الخصر، و(٢) سم إلى محيط الحوض، وذلك لسهولة الحركة (عند المشي، والجلوس، والانحناء).

مستلزمات تنفيذ التمرين

الأدوات والتجهيزات	المواد	
<ul style="list-style-type: none"> - طاولة رسم - جدول القياسات المعيارية - أدوات القياس الرسم 	<ul style="list-style-type: none"> - ورق رسم مخططات 	
الرقم	خطوات العمل والنقاط الحاكمة	الرسوم التوضيحية
١	انقل القياسات اللازمة لرسم المخطط الأساسي للبنطلون من جدول القياسات المعيارية، أو قياساتك الشخصية، ولكن على سبيل المثال كما يأتي: المقاس المعياري (٤٢) محيط الخصر = ٦٨ سم محيط الحوض (الورك) = ٩٤ سم	

٢٥١

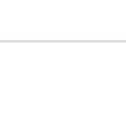
٥	أنتزل من النقطة (١) مقدار طول البنطلون المطلوب (٩٠) سم، وحدّد النقطة (٥)، وارسم منها خطًا أفقيًا يوازي خط الخصر، ويسمى خط الذيل كما في الشكل (٢).	
١	أولاً: رسم حفرة السرج الأمامية حدّد النقطة (٦) على خط السرج، بحيث يساوي الخط (٦-٣) (محيط الحوض + سهولة الحركة) ÷ ٤ سم. $4 = (2 + 94) \div 4 = 24$ سم كما في الشكل (٣).	
٢	ارسم من النقطة (٦) خطًا عموديًا إلى الأعلى ليلاقي خط الحوض في النقطة (٧)، وخط الخصر في النقطة (٨)، كما في الشكل (٣).	
٣	حدّد النقطة (٩) على خط الخصر، بحيث تبعد عن النقطة (٨) مسافة (١) سم، كما في الشكل (٤).	
٤	صل النقطة (٩) مع النقطة (٧) بخط مستقيم.	
٥	مد الخط (٦-٣) على استقامته مسافة تساوي $\frac{1}{4}$ قياس الخط (٦-٣)، وحدّد النقطة (١٠)، كما في الشكل (٤).	
٦	ارسم الخط (٦-١١)، بحيث يُنصف زاوية (٦) ويكون طوله (٣-٢) سم، كما في الشكل (٤).	
٧	ارتفع من النقطة (٦) مسافة تساوي طول الخط (٦-١٠)، وحدّد النقطة (١٢)، كما في الشكل (٤).	

٢٥٣

إجابات الأسئلة الواردة في المحتوى

مراعاة الفروق الفردية

علاج

إثراء

استراتيجيات التقويم وأدواته

- استراتيجية التقويم: التقويم المعتمد على الأداء.
- أداة التقويم: ملف الطالب.

التكامل الأفقي

التكامل الرأسي

مصادر التعلم

للمعلم

للطالب

طول الجنب = ١٨,٥ سم
 طول السرج = ٢٦ سم
 الطول من الخصر إلى الركبة = ٥٦,٥ سم
 الطول الجانبي للبتلون = ٩٠ سم أو حسب الطول المطلوب
 قياس محيط ركبة البتلون = ٤٤ سم، وتؤخذ من جدول المقاسات المعيارية

رسم مخطط الجزء الأمامي

١ ارسم خطين متعامدين يلتقيان في النقطة (١)، بواسطة مثلث قائم الزاوية، كما في الشكل (١)، بحيث يمثل الخط العمودي طول البتلون، والخط الأفقي خط الخصر.

٢ انزل من النقطة (١) على خط طول البتلون مسافة طول الجنب (١٨,٥) سم، وحدد النقطة (٢)، وارسم منها خطاً أفقياً يوازي خط الخصر، ويُسمى خط الحوض، كما في الشكل (٢).

٣ انزل من النقطة (١) على خط طول البتلون مقدار طول السرج (٢٥) سم، وحدد النقطة (٣)، وارسم منها خطاً أفقياً يوازي خط الخصر ويُسمى خط السرج، كما في الشكل (٢).

٤ انزل من النقطة (١) على خط طول البتلون مقدار الطول من الخصر إلى الركبة (٥٦,٥) سم، وحدد النقطة (٤)، وارسم منها خطاً أفقياً يوازي خط الخصر، ويُسمى خط الركبة، كما في الشكل (٢).

الشكل (١)

الشكل (٢)

٨ صل النقاط (١٠، ١١، ١٢) بخط منحني لتشكّل حفرة السرج الأمامية، كما في الشكل (٤)، ويمكن الاستعانة بمسطرة حفرة السرج.

ثانياً: تحديد خط الكتي في الأمام

١ حدّد النقطة (١٣) على خط السرج في منتصف طول الخط (٣-١٠)، كما في الشكل (٤).

٢ ارسم من النقطة (١٣) خطاً عمودياً إلى الأسفل وإلى الأعلى ويقطع كلاً من:

- خط الخصر في النقطة (١٤).
- خط الحوض في النقطة (١٥).
- خط الركبة في النقطة (١٦).
- خط الذيل في النقطة (١٧).

ويُسمى الخط (١٧-١٤) خط الكتي، وحيث يُعدّ خط اتجاه النسيج للبتلون.

ثالثاً: تكسيم الخصر في الأمام

١ أنزل من النقطة (٩) مقدار (١) سم، وحدد النقطة (١٨)، كما في الشكل (٥).

٢ صل النقطة (١٨) مع النقطة (١) بخط مستقيم.

٣ حدّد النقطة (١٩) على الخط (١٨، ١)، تساوي مسافة [محيط الخصر + (سهولة الحركة) ÷ ٤] + عمق البنية (١٦ + ٦٨) ÷ ٤ = ٢ + ١٧,٢٥ = ١٩,٢٥ سم، كما في الشكل (٥).

٤ صل النقطة (١٩) مع النقطة (٢) بخط منحني للخارج، لتشكّل خط الجنب، كما في الشكل (٥).

الشكل (٤)

الشكل (٥)

النتائج الخاصة

- يرسم النسبة الأمامية.
- يرسم تكسيم خط الركبة الأمامية.
- يحدّد الخطوط الخارجية لمخطط الأمام.
- يرسم مخطط الخلف.

المفاهيم والمصطلحات

السلامة المهنية

- الالتزام بتعليمات السلامة المهنية في أثناء العمل داخل المشغل.

استراتيجيات التدريس وإدارة الصف / المشغل

التدريس المباشر / التدريبات والتمارين

- مناقشة الطلبة في المعلومات الأساسية وخطوات العمل والنقاط الحاكمة لما تبقى من مراحل رسم المخطط الأساسي للبنطلون، التابعة للتمرين (٤-١).
- تذكير الطلبة بمراحل رسم مخطط البنطلون، التي رسموها في الحصة السابقة.
- توضيح مراحل الرسم المتبقية من مخطط البنطلون.
- تكليف الطلبة بتنفيذ التمرين بصورة فردية، وحسب تسلسل خطوات التمرين، مع مراعاة النقاط الحاكمة.
- متابعة المعلم أداء الطلبة ومشاركتهم النقاش في أثناء تنفيذ التمرين، مع التأكيد على ضرورة الالتزام بتعليمات السلامة المهنية في أثناء العمل داخل المشغل.
- لفت انتباه الطلبة إلى الشكل (٤-٣)، ومقارنته بما رُسم من المخطط الأساسي للبنطلون؛ للتأكد من صحة رسم المخطط، ومطابقته للمواصفات المطلوبة من حيث: الشكل الخارجي، والبيانات، وعلامات الاتزان الواجب تدوينها على المخطط.
- تقويم أداء الطلبة باستخدام قائمة رصد.

رابعاً: رسم النسبة الأمامية

١ ارسم النسبة الأمامية على خط الكتي (١٧-١٤)، بحيث يكون طولها من (٨-١٠) سم، وعمقها (٢) سم، كما في الشكل (٦).

خامساً: تكسيم خط الركبة الأمامية

١ حدّد النقطتين (٢٠، ٢٠) على خط الركبة، بحيث تبعد كل منهما عن نقطة (١٦) مسافة $\frac{1}{2}$ محيط ركبة البنطلون - (١)؛ أي $(٤ \div ٤.٨) - ١ = ١.١$ سم، كما في الشكل (٧).

٢ ارسم من النقطتين (٢٠، ٢٠) خطين عموديين يلتقيان مع خط الذيل في النقطتين (٢٣، ٢٢)، كما في الشكل (٧)، والمسافة (٢٣، ٢٢) تمثل عرض فتحة القدم.

٣ صل النقطة (٣) مع النقطة (٢٠) بخط مستقيم.

٤ صل النقطة (٢١) مع النقطة (١٠) بخط منحني للداخل.

سادساً: تحديد الخطوط الخارجية للأمام، كما في الشكل (٧)

١ حدّد على الخطوط الخارجية لمخطط الأمام في البنطلون (١٩-٢-٣-٢-٢-٢٣-٢١-١٠-١١-١٢-٧-١٨-١٩)، ثم قص حولها.

ملحوظة:

يمكن تعديل عرض فتحة قدم البنطلون، حسب التصميم المطلوب.

٢٥٥

٢ حدّد النقطة (٣٠) على خط السرج، بحيث يكون قياس المسافة (٦-٣٠) مساوياً $\frac{1}{2}$ قياس المسافة (٦-١٣)، كما في الشكل (١٠).

٣ ارسم من النقطة (٣٠) خطاً عمودياً إلى الأعلى ليلاقي خط الخصر في نقطة (٣١).

٤ عيّن النقطة (٣٢) في منتصف المسافة (٣٠-٣١)، كما في الشكل (١٠).

٥ حدّد النقطة (٣٣) على خط الخصر، بحيث تبعد عن النقطة (٣١) مسافة (٢) سم، كما في الشكل (١٠).

٦ ارتفع من النقطة (٣٣) عمودياً مسافة (٢) سم، وحدّد النقطة (٣٤)، كما في الشكل (١٠).

٧ صل النقطة (٣٤) مع النقطة (٣٢) بخط مستقيم، كما في الشكل (١٠).

٨ حدّد النقطة (٣٥) على امتداد خط الخصر، بحيث يكون قياس (٣٤-٣٥) مساوياً [محيط الخصر + مسافة سهولة الحركة] $(٤ \div ٤) +$ عمق النسبة، كما في الشكل (١١).

$$= ٣ + ٤ \div (١ + ٦.٨)$$

$$= ٣ + (٤ \div ٦.٩) = ٣.٥٦$$

٩ حدّد خط النسبة الخلفية في منتصف خط الخصر (٣٤-٣٥)، بحيث يكون عمودياً على خط الخصر، وارسم عليه بنسبة الخلف، بحيث يكون عمقها (٣) سم وطولها (١٢-١٤) سم، كما في الشكل (١١).

٢٥٧

إجابات الأسئلة الواردة في المحتوى

الملاحق

ملحق أدوات التقويم (٤-٢).

مراعاة الفروق الفردية

علاج

إثراء

– تكليف الطلبة برسم مخطط أساسي لبنطلون ستاتي قياسه المعياري (٤٦).

استراتيجيات التقويم وأدواته

– استراتيجية التقويم: التقويم المعتمد على الأداء.

– أداة التقويم: قائمة رصد (٤-٢).

التكامل الأفقي

التكامل الرأسي

مصادر التعلّم

للمعلم

للطالب

سابعاً: رسم مخطط الخلف

١ ثبت مخطط البنطلون الأمامي على ورق رسم المخططات، بحيث ينطبق خط ذيل على الحافة السفلية للورقة، ويعد مسافة (٥) سم تقريباً من حافة الورقة اليمنى، مع ضرورة وضع أرقام الخطوط على الشكل، كما في المخطط الأساسي للأمام.

٢ مدّ خط الخصر الأمامي على استقامته، وارسم خطوطاً حول الخطوط الخارجية، وانقل خط الكتيّ والذي يُعدّ خط اتجاه النسيج للخلف، وارف المخطط.

٣ مدّ خط الركبة على استقامته من النقطتين (٢١،٢٠)، مسافة (٢) سم، وحدد النقطتين (٢٥،٢٤)، كما في الشكل (٨). ثم صل كل من (٢٦-٢٤) و(٢٧-٢٥) بخط مستقيم.

٤ مدّ خط الذيل على استقامته من النقطتين (٢٣، ٢٢) مسافة ٢ سم، وحدد النقطتين (٢٧، ٢٦) كما في الشكل (٨).

ثامناً: رسم حفرة السرج الخلفية

١ مدّ خط حفرة السرج من الجهتين إلى النقطتين (٢٩، ٢٨)، بحيث يساوي قياس المسافة (٣-٢٨) ٣ سم، والمسافة (١٠-٢٩) تساوي نصف قياس طول الخط (١٠-٦)، كما في الشكل (٩).



الشكل (٨)



الشكل (٩)

٢٥٦

١٠ صل النقطة (٣٥) مع النقطة (٢٨) بخط منحنٍ للخارج، باستعمال مسطرة منحنى الجنب، كما في الشكل (١١).

١١ ارسم الخط (٣٠-٣٦)، بحيث يُصَفّ زاوية (٣٠) ويكون طوله (٥-٤) سم، كما في الشكل (١١).

١٢ صل النقاط (٣٢، ٣٦، ٢٩) بخط منحنٍ لِشَكْلِ حفرة السرج الخلفي، ويمكن الاستعانة بمسطرة حفرة السرج، كما في الشكل (١١).

١٣ صل النقطة (٢٩) مع النقطة (٢٥) بخط منحنٍ للداخل باستعمال مسطرة منحنى الجنب، كما في الشكل (١١).

١٤ صل النقطة (٢٨) مع النقطة (٢٤) بخط مستقيم.

١٥ ارسم حول الخطوط الخارجية للمخطط، حسب النقاط (٢٦، ٢٤، ٢٨، ٣٥، ٣٤، ٣٢، ٣٦، ٢٩، ٢٥، ٢٦، ٢٧، ٢٦) وانقل البنسة وخط الكتيّ، ثم قص حولها، كما في الشكل (١٢).

الشكل (١٢)

ويبين الشكل (٤-٣) المخطط الأساسي لبنطلون النسائي.

تمارين ممارسة

ارسم المخطط الأساسي لبنطلون بقياس معياري (٤٤).

٢٥٨

النتائج الخاصة

المفاهيم والمصطلحات

السلامة المهنية

استراتيجيات التدريس وإدارة الصف/ المشغل

التعلم التعاوني/ المناقشة

- تكليف المعلم الطلبة بحل أسئلة الموضوع ضمن مجموعات ثنائية.
- تنظيم المعلم نقاشاً جماعياً للتوصل إلى الإجابات الصحيحة.
- تدوين الطلبة الإجابات الصحيحة في ملفات الأعمال، لتقويمها.

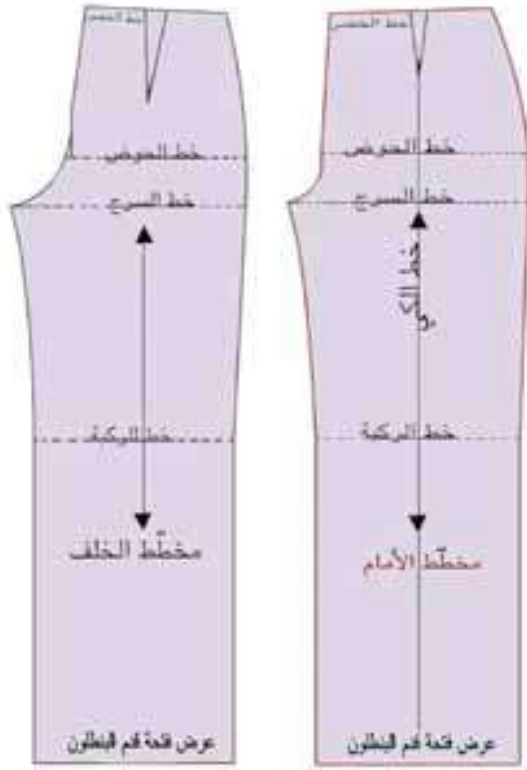

الشكل (٤-٣): المخطط الأساسي للبنطلون النسائي.

إجابات الأسئلة الواردة في المحتوى

مراعاة الفروق الفردية

علاج

إثراء

استراتيجيات التقويم وأدواته

- استراتيجية التقويم: التواصل.
- أداة التقويم: أسئلة وأجوبة.

التكامل الأفقي

التكامل الرأسي

مصادر التعلّم

للمعلم

للطالب

- ١ - وضح العلاقة بين خط الكمي وخط اتجاه النسيج؟
- ٢ - ما أهمية خط السرج للبتلون؟
- ٣ - علام يعتمد طول البنسة في الأمام؟
- ٤ - كيف تحصل على مسافة حفرة السرج؟
- ٥ - علل ما يأتي :
 - أ - وضع علامات الاتزان في البتلون.
 - ب - يكون شكل البنسة الخلفية مائلاً.
 - ج - يُثبت مخطط الأمام للبتلون على ورقة رسم مخططات جديدة، لرسم مخطط الخلف للبتلون.

النتائج الخاصة

- يصف تصميم البنطلون المطلوب حسب الرسم.
- يرسم خطوط التصميم على المخطط الأساسي للبنطلون.
- يجهز المخطط النهائي للتصميم.
- يقدر كمية القماش اللازمة.

المفاهيم والمصطلحات

السلامة المهنية

- الالتزام بتعليمات السلامة المهنية في أثناء العمل، واستخدام أدوات القياس والرسم والمقصات داخل المشغل.

استراتيجيات التدريس وإدارة الصف / المشغل

التدريس المباشر / أسئلة وأجوبة

- التمهيد للموضوع بمراجعة سريعة للموضوع السابق، ثم طرح الأسئلة الآتية:

- عدد القياسات اللازمة لرسم مخطط البنطلون.
- تتبع مراحل رسم المخطط الأساسي للبنطلون.
- ما مراحل تحويل التنورة التي درستها سابقاً؟
- هل يمكن تطبيق هذه المراحل على تحويل البنطلون؟

- منح الطلبة وقتاً مناسباً للمناقشة، لاستنتاج القياسات اللازمة لرسم مخطط البنطلون، وعدم وجود اختلاف كبير بين مراحل تحويل التنورة أو البنطلون، تمهيداً لقصه وخطايته، بدءاً بنقل المخطط الأساسي للبنطلون إلى ورق رسم المخططات، وانتهاءً بتفريغ المخطط الأساسي وتثبيتته على القماش.

التدريس المباشر / عرض توضيحي

- مناقشة الطلبة في المعلومات الأساسية وخطوات العمل والنقاط الحاكمة التابعة للتمرين.

- تنفيذ المعلم للتمرين (٢-٤).

التدريس المباشر / التدريبات والتمارين

- تكليف الطلبة بتنفيذ التمرين (٢-٤) بصورة فردية، كما ورد في الكتاب المدرسي، وحسب تسلسل خطوات العمل، مع مراعاة النقاط الحاكمة.
- تجول المعلم بين الطلبة لمتابعة مراحل تنفيذ التمرين، ومشاركتهم النقاش في أثناء تنفيذ التمرين.

تحويل المخطط الأساسي للبنطلون النسائي إلى بنطلون بسحاب من الأمام وجيوب جانبية

ثانياً

يتم تحويل المخطط الأساسي للبنطلون، لتصميم متنوّعة بعد ضبط المخطط الأساسي للبنطلون على الجسم حسب المقاس الشخصي، ويتم ذلك، كما مر معك سابقاً في التنورة، وسنكتفي في هذه المرحلة في تحويل المخطط الأساسي للبنطلون النسائي إلى تصميم محدد. تحويل المخطط الأساسي للبنطلون إلى بنطلون بسحاب من الأمام وجيوب جانبية

تمرين ٢-٤

يتوقع منك بعد الانتهاء من هذا التمرين أن:

- تصف التصميم المطلوب حسب الرسم.
- ترسم خطوط التصميم على المخطط الأساسي للبنطلون.
- تجهز المخطط النهائي للتصميم.
- تقدر كمية القماش اللازمة.

المعلومات الأساسية

يتم تحويل المخطط الأساسي للبنطلون إلى بنطلون بجيوب جانبية، ويتم رسم مخطط الجيوب الجانبية على مخطط الأمام. ويتكوّن الجيب من قطعتين؛ إحداهما تُعد جزءاً من البنطلون، وتقتص من قماش البنطلون، والأخرى بطانة الجيب التي يمكن قصها من قماش البنطلون، أو من قماش البطانة لتخفيف السّمك غير المطلوب.

مستلزمات تنفيذ التمرين

الأدوات والتجهيزات

- أدوات القياس والرسم

المواد

- ورق رسم مخططات
- المخطط الأساسي للبنطلون

٢٦١

٦ ارسم من النقطة (د) خطاً عمودياً على خط الحوض، وارسم من النقطة (هـ) خطاً أفقياً موازياً لخط الحوض.

٧ ارسم الزاوية المحصورة بين الخطّين الأفقي والعمودي بشكل خط منحنٍ؛ لتشكيل الخط الخارجي للجيب، كما في الشكل (٢).

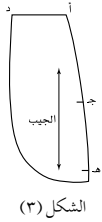

الشكل (٢)

٨ ارسم خط اتجاه النسيج للجيب، موازياً لخط الكتي في الأمام.

٩ شَفّ القطعة التي يُمثّلها الشكل (أ د هـ ج) وكذلك خط اتجاه النسيج، كما في الشكل (٣).

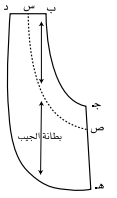

الشكل (٣)

١٠ شَفّ القطعة التي يُمثّلها الشكل (د ب ج هـ د) وكذلك خط اتجاه النسيج، كما في الشكل (٤).

١١ رسم مخطط الحشوة اللاصقة (الغازلين)، كما يأتي:

أ - عَيّن النقطة (س) على الخط (د ب)، بحيث يساوي (س ب) بمقدار (٢) سم، وارسم منها خطاً يوازي الخط (ب ج) ليلاقي الخط (ج هـ) في النقطة (ص)، كما في الشكل (٣).

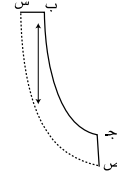

الشكل (٤)

ب - ارسم خط اتجاه النسيج، بحيث يوازي خط اتجاه نسيج الجيب.

ج - شَفّ المخطط (س ب ج ص) ليُشكّل مخطط الحشوة اللاصقة، كما في الشكل (٥).

٢٦٢

إجابات الأسئلة الواردة في المحتوى

الملاحق

ملحق أدوات التقييم (٣-٤).

مراعاة الفروق الفردية

علاج

– تكليف الطلبة كتابة تقرير موجز عن مراحل تحويل البنطلون بإشراف المعلم، ثم عرضه على زملاءه.

إثراء

استراتيجيات التقويم وأدواته

- استراتيجية التقويم: الملاحظة.
- أداة التقويم: سلم تقدير (٤-٣).





التكامل الأفقي



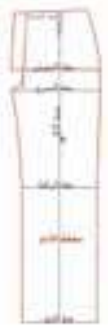

التكامل الرأسي

مصادر التعلم

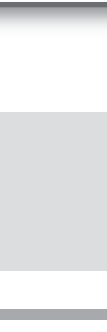
للمعلم

للطالب

الرقم	خطوات العمل والنقاط الحاكمة	الرسم التوضيحية
١	أولاً: انقل المخطط الأساسي للبنطلون على ورق رسم المخططات الجديدة، بحيث يبعد عن الحافة السفلية مسافة (٦) سم، وعن الجانب الأيمن للورقة مسافة (٥) سم	
٢	انقل الخطوط الخارجية للمخطط، واتجاه النسيج، وعلامات الاتزان (خط الركبة، وخط الحوض، والسرج)، كما في الشكل (١).	
٣	أضف مسافة السحاب (ز ح ط ي) على خط منتصف الأمام، بحيث يكون عرضها (٥) سم، وطولها حسب طول السحاب، وتسمى هذه المسافة بطانة مرّة السحاب. كما في الشكل (١).	
٤	ثانياً: رسم مخطط الجيب الجانبي حدّد النقطة (أ) عند التقاء خط الخصر مع خط الجنب، والنقطة (ب) على خط الخصر أيضاً، ولتكن المسافة (أ-ب) تساوي (٤) سم.	
٥	حدّد النقطة (ج) على خط الجنب، ولتكن المسافة (أ-ج) تساوي (١٤) سم تقريباً، أو (١٦) محيط قبضة اليد + (٢) . صل النقطة (ب) بالنقطة (ج) بخط منحني يشكل فتحة الجيب، كما في الشكل (٢).	
٥	حدّد النقطة (د) على خط الخصر، بحيث تبعد من (٤ - ٥) سم من النقطة (ب)، كما في الشكل (٢). حدّد النقطة (هـ) أسفل خط الحوض بمسافة (٢) سم.	

١	ثالثاً: الرسم حول الخطوط الخارجية للمخطط ارسم حول الخطوط الخارجية للمخطط باستثناء الأجزاء (أ، ب، ج)، وانقل علامات الاتزان كما في الشكل (٦).	
٢	شغف مخطط الخلف للبنطلون، كما في المخطط الأساسي للبنطلون. رابعاً: رسم مسافات الخياطة حول قطع المخطط الذي تم تحويله	
١	ارسم مسافات الخياطة حول قطع مخطط البنطلون وقطع الجيب الذي تم تحويله، بحيث تكون المسافات (١,٥) سم حول كل من: – خط الخصر – خط الجنب – خط رجل البنطلون من الداخل – خط السرج – فتحة الجيبة – قطعتي الجيب	
٢	ارسم مسافة الخياطة فتحة نهاية طول البنطلون في الأمام مسافة (٢ - ٦) سم أو حسب التصميم، كما في الشكل (٧).	
٣	قص على خطوط مسافات الخياطة لمخطط الأمام . كما في الشكل (٧)	

النتائج الخاصة

المفاهيم والمصطلحات

السلامة المهنية

استراتيجيات التدريس وإدارة الصف/ المشغل

التعلم التعاوني/ المناقشة

- تكليف المعلم الطلبة بحل أسئلة الموضوع ضمن مجموعات ثنائية.
- تنظيم المعلم نقاشاً جماعياً للتوصل إلى الإجابات الصحيحة.
- تدوين الطلبة الإجابات الصحيحة في ملفات الأعمال، لتقويمها.

- ٤ ارسم مسافات الخياطة حول خطوط المخطط الخلفي للبنطلون كما في مخطط الأمام باستثناء خط السرج.
- خط السرج = (١,٥) سم، كما في الشكل (٨). ويمكن إضافة مسافة (٣) سم على خط حفرة السرج الخلفي من جهة خط الخصر إلى بداية حفرة السرج على خط منتصف الخلف (وذلك لتوسيع الخصر عند الحاجة)، ثم يتم تعديله بدوران حتى نهاية السرج.
- ٥ قصّ حول المخطط، على خطوط مسافات الخياطة للخلف.
- ٦ سجّل البيانات اللازمة على المخطط، مع نقل علامات الاتزان على خط الحوض، وخط الركبة، والسرج، كما في الشكل (٨).
- ٧ ارسم مخطط الكمر، بحيث يكون عرضه النهائي (٤) سم، كما في رسم مخطط كمر التنورة.
- ٨ قدر كمية القماش اللازمة لتنفيذ التصميم.
- ٩ احفظ المخطط النهائي داخل مغلف مناسب، وكتب عليه البيانات اللازمة.



الشكل (٨)

إجابات الأسئلة الواردة في المحتوى

مراعاة الفروق الفردية

علاج

إثراء

استراتيجيات التقويم وأدواته

- استراتيجية التقويم: التواصل.
- أداة التقويم: أسئلة وأجوبة.

التكامل الأفقي

التكامل الرأسي

مصادر التعلم

للمعلم

للطالب

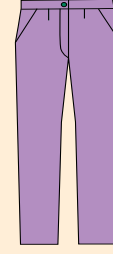

- ١ - لم تكون كمية الخياطات قليلة للبنطلون؟
- ٢ - علام يعتمد رسم فتحة الجيب في الأمام؟
- ٣ - ما أهمية إضافة مسافة السحاب قبل القص؟
- ٤ - علل ما يأتي: تُقصّ قطعة الجيب من قماش البطانة في بعض الأحيان.
- ٥ - تمعن في شكل البنطلون أمامك، ثم اكتب صفاته من حيث:
 - أ - الموديل.
 - ب - شكل الجيب.
 - ج - اتساع فتحة نهاية قدم البنطلون.
- ٦ - انقل المخطط الأساسي للبنطلون النسائي، الشكل (٣-٤) وارسم عليه خطوط التصميم الذي أمامك.

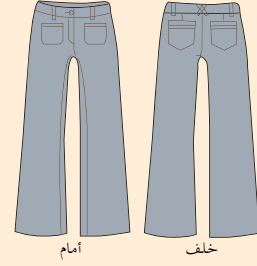

النتائج الخاصة

- يجهز القماش للقص.
- يثبت أجزاء المخطط على القماش حسب تعليمات الخياطة، ثم يقصه.
- ينظف حافات قطع البنطلون.
- يركب السحاب للبنطلون النسائي من الأمام.
- يركب الجيوب للبنطلون النسائي من الأمام.
- يخطط البنطلون.
- يقص الكمر للبنطلون، ثم يركبه.
- يكوي البنطلون.
- يضبط جودة خياطة البنطلون النسائي.

المفاهيم والمصطلحات

السلامة المهنية

- الالتزام بتعليمات السلامة المهنية في أثناء العمل، واستخدام آلات الخياطة وأجهزة الكي داخل المشغل.

استراتيجيات التدريس وإدارة الصف / المشغل

التدريس المباشر / المحاضرة

- التمهيد بتذكير الطلبة بالتمارين التي نُفذت في الوحدة الثالثة، وهي تجهيز الجيوب وتركيبها، بما في ذلك الجيوب الجانبية كما في تصميم البنطلون المطلوب تنفيذ قصه وخياطته، وخياطة سحاب البنطلون.
- عرض المعلم التنورة التي خيطة مسبقاً، لتذكير الطلبة بمراحل تجهيز الكمر وتركيبه؛ نظراً إلى وجود تشابه بين تركيب كمر كل من: التنورة والبنطلون.
- التدريس المباشر / التدريبات والتمارين
- مناقشة الطلبة في المعلومات الأساسية وخطوات العمل والنقاط الحاكمة التابعة للتمرين.
- تنفيذ المعلم التمرين (٣-٤) أمام الطلبة حسب تسلسل الخطوات الواردة في الكتاب المدرسي.
- متابعة الطلبة المعلم في أثناء التنفيذ، وتدوين ملاحظاتهم، ثم بدء الطلبة بتنفيذ التمرين بصورة فردية.
- تجول المعلم بين الطلبة لمتابعتهم، مع التأكيد على الالتزام بتعليمات السلامة المهنية في أثناء تنفيذ التمرين، من مثل: تجهيز آلة الدرزة حسب كتيب التشغيل، والجلوس جلسة صحيحة، وتجنب التحدث إلى زملاء في أثناء العمل.
- تقويم أداء الطلبة تقويمًا مناسبًا.

ثالثاً
تفصيل البنطلون النسائي وخياطته
بقياس معياري وتصميم محدد

بعد تجهيز المخطط حسب التصميم، يتم قصه وخياطته وفق مراحل محددة وبالتسلسل، ويتم نقل علامات الخياطة بعدة طرق تعتمد على مهارة الشخص المنفذ لخياطة البنطلون.

خياطة البنطلون النسائي بتصميم محدد

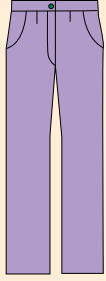
تمرين
٣-٤

يتوقع منك بعد الانتهاء من هذا التمرين أن:

- تجهز القماش للقص.
- تركيب السحاب للبنطلون النسائي من الأمام.
- تركيب الجيوب للبنطلون النسائي من الأمام.
- تخطيط البنطلون.
- تقص الكمر للبنطلون وتركبه.
- تكوي البنطلون.
- تضبط جودة خياطة البنطلون النسائي.

المعلومات الأساسية

تتم خياطة البنطلون بخطوات منسقة لتجميع أجزائه، ويتم تركيب السحاب، بحيث يكون اتجاه المرّة اليمين على اليسار، ويثبت سرج الخلف بالدرزة أكثر من مرة لتقويته.

مستلزمات تنفيذ التمرين

الأدوات والتجهيزات	المواد
- آلة خياطة مجهزة بالخياط المناسبة	- قماش (١٢٥ × ١٤٠) سم
- أدوات الكي وتجهيزاته	- حشوة (الغازلين) - سحاب عادي طوله (٢٠) سم
- أدوات خياطة	- المخطط النهائي الذي تم إعداده في تمرين (٢-٤) للبنطلون النسائي.

٢٦٧

هـ- اكو خياطة الجيب حتى تتجه البطانة إلى الوجه الخلفي للقماش، مراعيًا عدم مطّ القماش في أثناء كيّ الجيب، كما في الشكل (٥).

و- ركب قطعة الجيب على بطانة الجيب، بحيث يكون الوجه الصحيح للقطعة مقابل الوجه الخلفي للبنطلون، ومطابقة علامات الاتزان في خط اتجاه الجيب وخط الجنب للبنطلون كما في الشكل (٦).



الشكل (٤)

ز- نظّف الحواف الخارجية للجيب بغرزة الحبكة أو الغرزة المتعرجة، كما في الشكل (٦).

ح- ثبت الجيب بغرزة السراجة أو بغرزة الدرزة في مسافة الخياطة مع كل من خط الجنب وخط الخصر، كما في الشكل (٦).

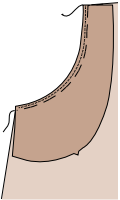

الشكل (٥)

٧- نفذ خياطة سحاب البنطلون باتباع الخطوات الآتية:

أ- ثبت قطعتي الأمام في البنطلون معًا، بحيث يكون الوجهان الصحيحان للداخل.

ب- ادرز حفرة السرج من النقطة (أ) التي تمثل نهاية طول فتحة السحاب إلى النقطة (ب) التي تبعد مسافة (٢) - (٣) سم عن نهاية حفرة السرج، كما في الشكل (٧).



الشكل (٦)

٨- جهّز فتحة السحاب، مراعيًا أن يكون مرّد الجهة اليمنى على الجهة اليسرى باتباع الخطوات الآتية:

أ- اكو الجهة اليمنى من فتحة السحاب على خط منتصف الأمام تمامًا.

ب- اكو الجهة اليسرى، بحيث تبعد عن خط منتصف الأمام مسافة (٢) - (٣) ملم.

٢٦٩

إجابات الأسئلة الواردة في المحتوى

الملاحق

ملحق أدوات التقويم (٤-٤).

مراعاة الفروق الفردية

علاج

إثراء

استراتيجيات التقويم وأدواته

- استراتيجية التقويم: التقويم المعتمد على الأداء.
- أداة التقويم: قائمة رصد (٤-٤).

التكامل الأفقي

- كتاب الإدارة والسلامة المهنية، المستوى الأول، السلامة والصحة المهنية، أخطار العمل وطرائق الوقاية منها.

التكامل الرأسي

مصادر التعلم

- للمعلم
- موسوعة سنجر باللغة العربية.

للطالب

الرقم	خطوات العمل والنقاط الحاكمة	الرسوم التوضيحية
١	جَهِّز القماش للقص.	
٢	ثَبِّت أجزاء المخطط على القماش، حسب تعليمات الخياطة وقصه، كما في الشكل (١).	
٣	انقل علامات الاتزان، وخط منتصف الأمام (خط تركيب السحاب)، وخط الكتي.	
٤	قص الحشوة حسب مخططها، مراعيًا اتجاه النسيج إذا كانت من القماش المنسوج.	
٥	نظِّف حواف قطع البنطلون (الأمام والخلف) باستثناء فتحة الجيب وخط الخصر.	
٦	نقِّد خياطة الجيب باتباع الخطوات الآتية: أ - ثَبِّت حشوة (الغازلين) على فتحة الجيب للبنطلون وعلى الوجه الخلفي له، مراعيًا عدم مط القماش في أثناء تركيب الحشو، كما في الشكل (٢). ب- رَكِّب قطعة بطانة الجيب على الوجه الصحيح للبنطلون، بحيث يتطابق خط الجنب وخط الخصر وخط فتحة الجيب لكلا القطعتين، وثبتهَا بغرزة الدرزة على خط الخياطة تمامًا، كما في الشكل (٣). ج- قص مسافة خياطة فتحة الجيب بطريقة التدرج والتلقيم، مراعيًا أن تكون مسافة خياطة فتحة الجيب في البنطلون (١) سم، ثم قص، كما في الشكل (٣). د - ادرز درزة الطائفة (الخياطة الطائفة) على بطانة الجيب، على أن تكون الدرزة على بعد (٢) مم من خط خياطة بطانة الجيب، كما في الشكل رقم (٤).	

ج- رَكِّب الجهة اليسرى من السحاب، بحيث تكون حافة القماش المنشي قريبة جدًا من مستنات السحاب، وادرز السحاب قريبًا من خطّ الثني وعلى بعد (٣-٥) مم عن خط العلام الأصلي، كما في الشكل (٨).	
د - أغلق السحاب، وثبته ثنية الجهة اليمنى من فتحة السحاب فوق خط العلام تمامًا، ثم ثبته السحاب على هذه القطعة بالدبابيس.	
هـ- ادرز السحاب على قطعة بطانة مرة السحاب فقط وثبته نهاية الدرزة بالطريقة المناسبة، كما في الشكل (٨).	
و - ابعده مسافة (٥، ٢-٣) سم من حافة مرّة (الجهة اليمنى) لعمل الدرزة التجميلية مع البدء بالدرزة بشكل مستقيم من خط الخصر، وحتى بداية الثلث الأخير، ثم ابدأ بإعطائها الشكل المطلوب، كما في الشكل (٩).	
خياطة البنسات	
٩ ادرز البنسات، كما مرّ معك بالتنورة.	
١٠ ادرز السرج الخلفي مع ترك (٢ - ٣) سم مسافة الخياطة (كما في الأمام).	
١١ ادرز خط الجنب للبنطلون بعد تثبيت علامات الاتزان لكل من: خط الركبة، وخط الورك.	
١٢ ادرز رجل البنطلون من الداخل، بحيث تتلاقى علامات الاتزان معًا عند خط الركبة.	
١٣ ادرز السرج الخلفي مع السرج الأمامي، بحيث تكون الخياطة الداخلية للقدم متطابقة.	
١٤ جَهِّز الكمر، وثبته على خط الخصر، كما تم تثبيته في كمر التنورة.	

النتائج الخاصة

– ضبط جودة خياطة البنطلون النسائي.

المفاهيم والمصطلحات

السلامة المهنية

• الالتزام بتعليمات السلامة المهنية في أثناء العمل داخل المشغل.

استراتيجيات التدريس وإدارة الصف / المشغل

التعلم التعاوني / العمل الجماعي

- الطلب إلى كل طالب ضبط جودة تفصيل البنطلون النسائي الذي نفذه زميله، ثم تبادل الأدوار، وتدوين نتائج الضبط، ثم تقويم المعلم لها.
- تكليف المعلم الطلبة بحل أسئلة الموضوع ضمن مجموعات ثنائية.
- تنظيم المعلم نقاشاً جماعياً للتوصل إلى الإجابات الصحيحة.
- تدوين الطلبة الإجابات الصحيحة في ملفات الأعمال، لتقويمها.

١٥	حدّد مكاني العروة والزرّ.
١٦	افتح العروة، وركّب الزرّ.
١٧	اكو الكمر.
١٨	اضبط ثنية رجل البنطلون من الأسفل.
١٩	ثبّت ثنية رجل البنطلون بغرزة القطة يدويًا أو آليًا.
٢٠	اكو البنطلون.
٢١	اضبط جودة خياطة البنطلون النسائي.

ضبط جودة تفصيل البنطلون النسائي وخطاته

الموضوع	المواصفات	نعم	لا
خياطة البنطلون	– خياطة الجوانب متساوية. – عدم وجود ثنيات أو تجعدات على الوجه الصحيح. – عدم وجود شدّ في خياطة السرج. – تثبيت بداية الخياطات ونهايتها. – تساوي فتحة (عرض) الرجل وانتظام خياطتها. – خياطة السحاب.		
الكمر	– قياس الكمر مناسب لقياس محيط الخصر، وعرضه مناسب للتصميم. – محشو بالحشوات المناسبة؛ لمنعه من الالتفاف. – إغلاق الكمر بالشكل المناسب. – موقع الجيب حسب التصميم. – حجم الجيب مناسب لقياس قبضة اليد.		
الجيوب	– انتظام خياطة الجيب. – مواقع الزرّ والعروة صحيحان، وكذلك خياطة كل منهما.		
الكّي	– عدم لمعان وجه القماش نتيجة الكّي. – دقّة ثني الخطوط عند الكّي. – دقة الكّي النهائي للبنطلون.		

إجابات الأسئلة الواردة في المحتوى

مراعاة الفروق الفردية

علاج

إثراء

استراتيجيات التقويم وأدواته

- استراتيجية التقويم: التواصل.
- أداة التقويم: أسئلة وأجوبة.

التكامل الأفقي

التكامل الرأسي

مصادر التعلم

للمعلم

للطالب

رقم الخطوة	خطوات الاداء	نعم	لا
١	أحضّر مواد رسم المخططات اللازمة وأدواتها.		
٢	أفحص أجزاء مخطّط البنطلون حسب التعليمات.		
٣	أقارن المخطّط المعدّل بالمخطّط الأصلي.		
٤	أفرد القماش وأفحصه قبل نقل مخطّط البنطلون إليه.		
٥	أقصّ قماش البنطلون بدقة وانتظام.		
٦	أنقل علامات الخياطة للقماش مع عدم وجود أثر لها في وجه القماش، ومطابقة الخطوط للمخطّط.		
٧	أجهّز آلة الخياطة بالإبرة والخيط المناسب.		
٨	أضبط منظّمة آلة الخياطة بصورة صحيحة.		
٩	أنفذ خياطة البنطلون مع مراعاة: - ملائمة لون الخيط للقماش. - طول الغرزة للقماش متساوية ومناسبة. - استواء الغرزة. - تنفيذ الغرزة على خط الخياطة. - تسلسل الغرز وعدم تقطيعها. - تطابق خطوط الخياطة بصورة صحيحة.		
١٠	أنفذ خياطة البنطلون مع مراعاة: - ملابسة لون الخيط للقماش. - طول الغرزة للقماش متساوية ومناسبة. - استواء الغرزة. - تنفيذ الغرزة على خط الخياطة. - تسلسل الغرز وعدم تقطيعها. - تطابق خطوط الخياطة بصورة صحيحة. - خلو الدرزات من النبي. - تساوي مسافة خياطة الأكتاف. - تثبيت بداية الخياطة ونهايتها. - تنفيذ الخياطة على خط الخياطة تمامًا. - انتظام خط الخياطة وعدم تعرّجه. - أنظف حواف الخياطة: - اختيار الطريقة المناسبة حسب نوع القماش.		

٢٧٢

١١	- ملائمة لون السحاب للقماش. - تركيب السحاب بصورة صحيحة. أنفذ العمليات النهائية لخياطة قطعة الملابس: - خياطة العراوي والأزرار. - اختيار الطريقة المناسبة لثنية الذيل. - دقة تنفيذ ثنية الذيل. - تساوي عرض الثنية. - تساوي طول قطعة الملابس. - ملائمة لون الخيط لثنية الذيل.		
١٢	أنفذ الكيّ: - عدم لمعان وجه القماش نتيجة الكيّ، أو الصلي، أو الحرق. - دقة ثني الخطوط عند الكيّ، وفتح الخياطات - عدم وجود ثنيات بالقماش.		

الأسئلة

- ١ - رتب بالتسلسل مراحل تجميع قطع البنطلون الآتية:
أ - خياطة خط جنب البنطلون.
ب - تنفيذ العراوي وتركيب الأزرار.
ج - ثنية الذيل.
د - تركيب الجيوب.
هـ - خط الخياطة الداخلي للمقدم.
و - تجهيز الكمر.
ز - تركيب الكمر.
- ٢ - حدّد مواصفات الجودة لأجزاء البنطلون الآتية:
أ - خياطة السحاب. ب - خياطة السرج. ج - ثنية الذيل للبنطلون.

٢٧٣

النتائج الخاصة

– يقوم نفسه ذاتيًا.

المفاهيم والمصطلحات

السلامة المهنية

استراتيجيات التدريس وإدارة الصف/ المشغل

التعلم التعاوني/ العمل الجماعي

- تكليف المعلم الطلبة بتقويم أنفسهم ذاتيًا باستخدام نموذج التقويم المرفق بالوحدة الرابعة.
- متابعة المعلم الطلبة في أثناء تقويمهم أنفسهم.
- تكليف المعلم الطلبة بحل أسئلة الوحدة الرابعة ضمن مجموعات ثنائية.
- تنظيم المعلم نقاشًا جماعيًا للتوصل إلى الإجابات الصحيحة.
- تدوين الطلبة الإجابات الصحيحة في ملفات الأعمال، لتقويمها.

إجابات الأسئلة الواردة في المحتوى

الملاحق

التقويم الذاتي

بناءً على ما تعلمته ونفذته من مهارات في هذه الوحدة، قيم نفسك ذاتيًا باختيار التقدير المناسب حسب الجدول الآتي:

التقدير	المهارة	المجال
٥ ٤ ٣ ٢ ١	أحدّد قياسات الجسم اللازمة لرسم المخطط بدقة.	تحديد قياسات الجسم اللازمة
٥ ٤ ٣ ٢ ١	أخذ القياسات للجسم بكل دقة وإتقان.	أخذ قياسات الجسم بطريقة صحيحة
٥ ٤ ٣ ٢ ١	أرسم الخطوط الأساسية لمخطط البنطلون بصورة دقيقة.	رسم المخطط الأساسي للبنطلون
٥ ٤ ٣ ٢ ١	أكتب البيانات اللازمة على المخطط الأساسي، وأضع علامات الاتزان.	علامات الاتزان والبيانات
٥ ٤ ٣ ٢ ١	أعدّ المخطط الأساسي والنهائي بصورة صحيحة.	إعداد المخططات
٥ ٤ ٣ ٢ ١	أرسم الخطوط الأساسية للجيب بصورة دقيقة.	الجيب
٥ ٤ ٣ ٢ ١	أرسم بطانة الجيب بدقة، وأضع علامات الاتزان عليها.	
٥ ٤ ٣ ٢ ١	أرسم اتجاه النسيج.	
٥ ٤ ٣ ٢ ١	أدرز الجيب بالطريقة الصحيحة.	
٥ ٤ ٣ ٢ ١	أقدر كمية القماش المناسبة لتنفيذ التنورة حسب عرض القماش.	تقدير كمية القماش
٥ ٤ ٣ ٢ ١	أرشّد الاستهلاك في استعمال المواد والأدوات والأجهزة.	ترشيد الاستهلاك
٥ ٤ ٣ ٢ ١	ألتزم بتعليمات السلامة والصحة بصورة كاملة.	الالتزام بالتعليمات السلامة

مراعاة الفروق الفردية

علاج

إثراء

استراتيجيات التقويم وأدواته

- استراتيجية التقويم: مراجعة الذات.
- أداة التقويم: ملف الطالب.

التكامل الأفقي

التكامل الرأسي

مصادر التعلم

للمعلم

للطالب

اسئلة الوحدة

١- أجب بنعم أو لا

- أ - () تُوضع خياطات لخط الجنب في البنطلون مسافة (٣) سم .
- ب - () نبدأ برسم مخطط الأمام من خط السرج .
- ج - () نبدأ برسم مخطط الخلف من خط فتحة قدم البنطلون .
- ٢- ما أهمية وضع علامات الاتزان عند خياطة البنطلون؟
- ٣- ما الاختلاف بين قياسات التنورة والبنطلون؟
- ٤- علّل:
 - أ - تُوضع حشوة القماش (الغازلين) عند خياطة الجيوب .
 - ب - نبدأ بخياطة الجيوب قبل خياطة البنسات والسحاب .
 - ج - تتم خياطة البنطلون من الداخل، ثم خياطة حفرة السرج .
 - ٥- علام يعتمد وضع مخطط البنطلون على القماش؟
 - ٦- تمعن الأشكال أدناه، ثم:
 - أ - صنّف أشكال البنطلونات، من حيث اقتراب الخط الخارجي عن الجسم أو ابتعاده:

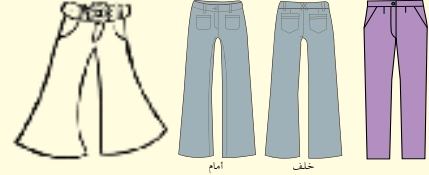

ب - قارن بين أشكال البنطلون المختلفة من حيث:

	خط الخصر
	نقطة بداية توسيع الخط الخارجي للبنطلون
	اتساع البنطلون حول الركبة
	اتساع نهاية فتحة البنطلون

الوحدة الخامسة

مكملات الملابس

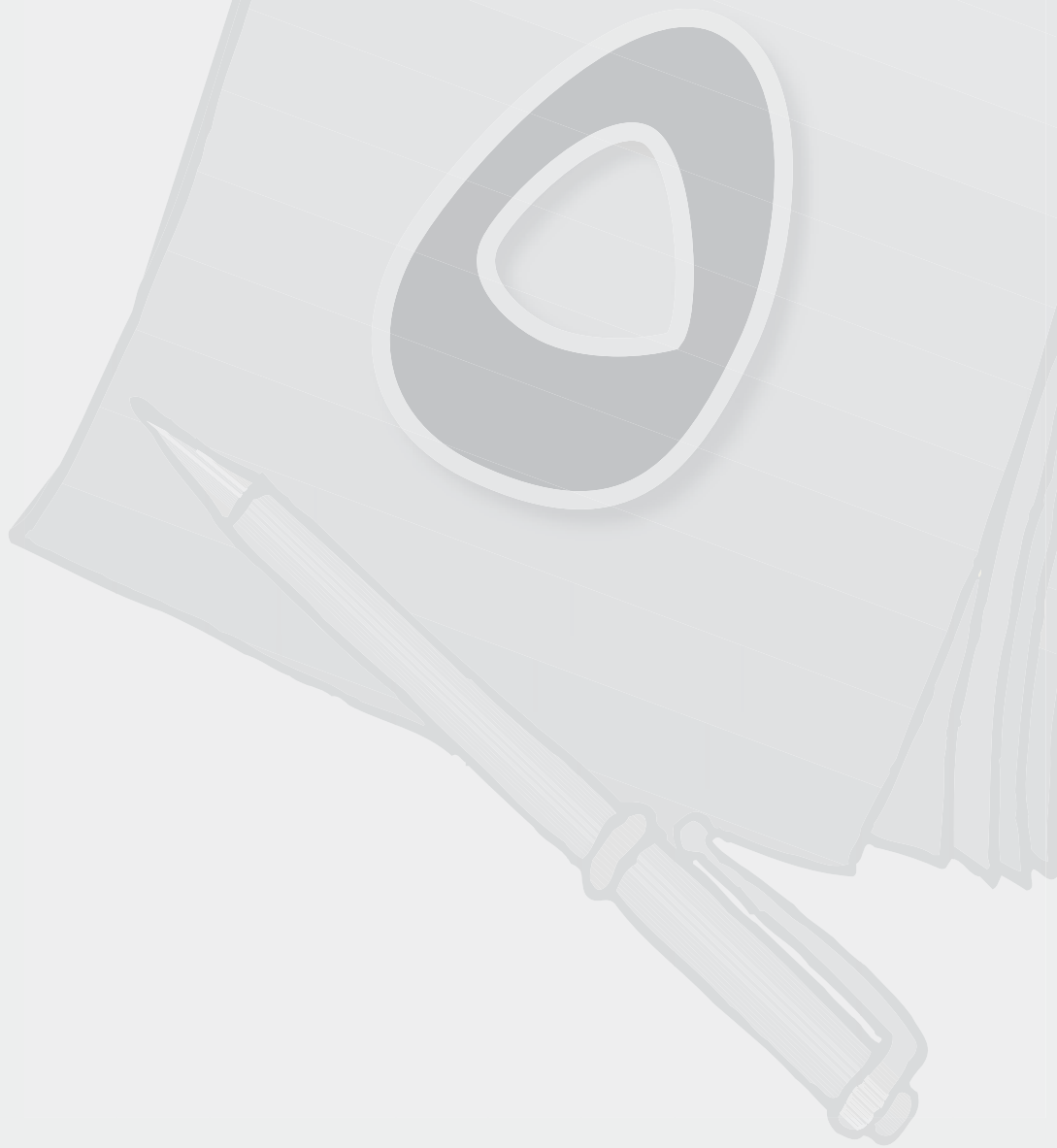

النتائج الخاصة

- يتعرّف المكملات المتصلة واستخداماتها.
- يعدّد أنواع المكملات المتصلة (الأشرطة، وأشرطة البريم).
- يبيّن التعليمات الواجب مراعاتها عند اختيار الأشرطة وتركيبها.
- يحدّد تأثير المكملات المتصلة في الملابس.

المفاهيم والمصطلحات

المكملات المتصلة، الأشرطة.

السلامة المهنية

استراتيجيات التدريس وإدارة الصف / المشغل

التدريس المباشر / أسئلة وأجوبة

- التمهيد للوحدة وموضوع الدرس بطرح الأسئلة الآتية:
 - لماذا سميت مكملات الملابس بهذا الاسم؟
 - سمّ بعض المكملات التي يرتديها زملاؤك؟
 - ما الهدف من ارتداء مكملات الملابس؟
- مناقشة المعلم إجابات الطلبة، للتوصل إلى المقصود بمكملات الملابس، وتعرّف أنواعها المتصلة واستخداماتها في قطع الملابس.
- عرض المعلم ما يتوافر من مكملات الملابس المتصلة، المتنوعة الحجم والألوان (الأشرطة، وأشرطة البريم)، ليشاهدها الطلبة، ويميزوا مواصفاتها وأماكن تثبيتها في قطع الملابس تبعاً لهذه المواصفات.

التدريس المباشر / المحاضرة

- توضيح المعلم التعليمات الواجب مراعاتها عند اختيار الأشرطة وتركيبها، وتأثير هذه المكملات في مظهر قطعة الملابس من حيث: لونها، وطريقة قصها (بالطول، أو بالعرض، أو بالورب)، ومكان تركيبها على قطعة الملابس، ووزنها، وكذا الانتباه إلى وجود حافات لا تنسل مما يجعل استعمالها سهلاً في تنظيف حافات الخياطة وما تضيفه هذه الحافات الملونة على قطعة الملابس من جمال وجاذبية.
- إجراء تقويم ختامي لبيان مدى استيعاب الطلبة الدرس؛ بطرح السؤالين الآتيين:
 - عرّف مفهوم المكملات المتصلة، ثم عدّد استخداماتها.
 - عدّد أماكن تركيب الأشرطة وأشرطة البريم في قطع الملابس.
 - الاستماع إلى إجابات الطلبة وتصويبها إن لزم الأمر.
 - تدوين الطلبة الإجابات الصحيحة في ملفات الأعمال، لتقويمها.

تكمّل أناقطة قطعة الملابس وجمالها عند إضافة المكملات، سواء أكانت متصلة، مثل الأزرار، وتركيب الدانتيل، و الأشرطة بأشكالها، والورد، والخرز، والأبليك، والترقيع، والتنجيد، فهذه المكملات تضيف جمالاً وروعة على الملابس، أم مكملات منفصلة ستعرف كيفية اختيارها وأكثرها مناسبة لقطعة الملابس المراد ارتداؤها مثل: ربطة العنق، وأغطية الرأس، ولاننسى التطريز وهو من الأنواع التي لا يمكن الاستغناء عنها لما لها علاقة بالتراث والحداثة في إدخالها لتصاميم الملابس، سواء أكانت آلية أم يدوية، كما يمكن إنتاج نماذج من خلال الحاسوب للمكملات، وسيتم شرح هذه الموضوعات بالتفصيل في هذه الوحدة.

ويوقع منك بعد دراسة هذه الوحدة أن:

- توضّح أنواع المكملات المتصلة، وتأثيرها في الملابس.
- تختار نوع المكملات المتصلة حسب الغرض، وتصمّم قطعة الملابس.
- تركّب الدانتيل، والأشرطة بأشكالها المختلفة، وتنقذ الرزّ الصيني.
- تشكّل الورود المختلفة.
- تركّب الخرز والبرق بأشكاله المختلفة.
- تنقذ الأبليك، والترقيع، والتنجيد.
- تنقذ بعض غرز التطريز اليدوي.
- تعرّف أنواع المكملات المنفصلة، ومواصفات كل منها.
- توضّح شروط اختيار كل نوع من أنواع المكملات المنفصلة.
- توضّح تأثير المكملات المنفصلة في مظهر الشخص وملابسه.
- تختار المكملات المنفصلة؛ لتناسب الغرض، وطبيعة الجسم، وشكله.
- تربط ربطة العنق بأشكال مختلفة.
- تنقذ تشكيلات مختلفة لأغطية الرأس.
- تجهز آلة التطريز الآلي وتشغّلها.
- تنقذ تصاميم متنوعة باستعمال التطريز الآلي.
- تقدّم الصيانة الوقائية لآلة التطريز.
- تصمّم نماذج مبتكرة لإكسسوارات وكُلف، باستعمال الحاسوب.

بحيث يكون متشابهاً أو متبايناً معها لتبدو أكثر جاذبية. ويمكن تجهيز الأشرطة ضد الانكماش، كما مرّ معك في تجهيز الأقمشة.

وقد تُباع هذه الأشرطة جاهزة في الأسواق، ويتم اختيار المناسب منها، أو يمكن قصها من قماش قطعة الملابس ذاته أو غيره، كأقمشة الشمواه التي لا تنسل، وتُستعمل لتنظيف الحافات، ويمكن أن تقص بأي اتجاه، وفي الأقمشة المنسوجة، تقص باتجاه الورد، لإعطائها المرونة لتتخذ الشكل المطلوب، أما في الأقمشة المحبوكة، فيتم قصها باتجاه النسج الطولي أو العرضي؛ لتجنّب النسل الذي قد يحدث، وللمحافظة على أبعادها المطلوبة، ويُراعى عند تركيبها الابتعاد عن المناطق المرغوب في إخفائها، كالحوض العريض مثلاً.

ويجب الانتباه أيضاً إلى وزن الأشرطة ليتم اختيار المناسب منها بحسب وزن القماش المستعملة معه؛ فالأشرطة الخفيفة الوزن تُستعمل مع الأقمشة الرقيقة الناعمة الخفيفة؛ لتجنّب زيادة وزن الأشرطة عن وزن قطعة الملابس، ممّا قد يؤثر سلباً في انسداد قطعة الملابس ومظهرها، وعند استعمال الأشرطة الثقيلة الوزن مع أقمشة خفيفة، يجب تقوية القماش بالحشوات المناسبة مكان تثبيتها.

وتعدّ أشرطة الدانتيل (Lace) من

الأشرطة المخزّمة الأكثر استعمالاً

في قطع الملابس، كما في الشكل

(٥-٢)، وتمتاز هذه الأشرطة

بحافات التي لا تنسل، ممّا يجعل

استعمالها سهلاً في تنظيف حافات

الخياطة، بالإضافة لما تضيفه على

قطعة الملابس من جمال وجاذبية،



الشكل (٥-٢): أشرطة الدانتيل.

ويمكن استعمال الأشرطة المخزّمة (الدانتيل) الجاهزة؛ لتوصيل قطع القماش معاً، كما يمكن استعمال أكثر من نوع وشكل ولون من الأشرطة في القطعة الواحدة، على أن يتم وضع تصميم متكامل مسبقاً لكيفية التداخل في استعمالها معاً.

إجابات الأسئلة الواردة في المحتوى

الملاحق

مراعاة الفروق الفردية

علاج

– تكليف الطلبة بجمع أنواع مختلفة من المكملات المتصلة وتنسيقها بطريقة منظمة على لوحة، ثم عرضها على زملاء.

إثراء

استراتيجيات التقويم وأدواته

- استراتيجية التقويم: التواصل.
- أداة التقويم: أسئلة وأجوبة.

التكامل الأفقي

– كتاب الإدارة والسلامة المهنية، المستوى الأول، السلامة والصحة المهنية، أخطار العمل وطرائق الوقاية منها.

التكامل الرأسي

مصادر التعلم

للمعلم

– خليل، نادية محمود، مكملات الملابس والإكسسوارات: فن الأناقة والجمال، ط ٢، ١٩٩٩م.

للطالب

تُشكّل المكملات (Accessories) المتصلة جزءاً أساسياً من مخطّط قطعة الملابس أحياناً، ممّا يتطلّب اختيارها وتوفيرها قبل البدء بتفصيل قطعة الملابس وخياطتها؛ إذ إنّ تركيبها في معظم الأحيان يتم في أثناء خياطة قطعة الملابس أو بعد الانتهاء من ذلك.

وقد تؤدي المكملات المتصلة وظيفة محدّدة في قطعة الملابس، كزيادة طولها، أو إخفاء عيوب محدّدة قد تحدث لقطعة القماش، كحرق جزء منها في أثناء الكيّ، أو إخفاء عيوب في الخياطة، وعند اختيار نوعية قماش المكملات المتصلة، يجب مراعاة مناسبتها لنوع قماش قطعة الملابس من حيث طريقة التنظيف والكيّ (العناية بالقطعة)؛ لأنّها لا تنفصل عنها عند إجراء ذلك.

ويمكن الجمع بين أكثر من نوع من المكملات المتصلة في قطعة الملابس الواحدة، فما أنواع المكملات المتصلة؟ ما تأثيرها في قطعة الملابس؟ ما شروط اختيار كل منها؟

أنواع المكملات المتصلة



الشكل (١-٥): أنواع الأشرطة.

المكملات المتصلة عدّة أنواع كما يأتي:

الأشرطة: توجد الأشرطة بأنواع وأشكال مختلفة، كما في الشكل (١-٥)، ويمكن تثبيتها حول الأكمام، وعلى الياقات، وغيرها، بالإضافة إلى وظيفتها في إنهاء الخياطات والحافات، حيث يمكن تثبيت الأشرطة أو البريمات لتحقيق الغرضين التجميلي والوظيفي معاً؛ لذا، يجب الاهتمام باختيار اللون المناسب للون قطعة الملابس،

٢٧٩



الشكل (٣-٥): العروة الصينية.

وتوجد أشكال أخرى من الأشرطة، كأشرطة البريم التي تمتاز بتثبيتها وتقويتها لحافات الخياطة، كما في تركيب البريم على ياقات ملابس الأطفال، ويمكن عمل أشرطة البريم من قماش قطعة الملابس، أو يمكن شراؤها جاهزة، بحيث تكون إحدى

حافتيها تزينة على شكل حبل مبروم، أو جدائل، أو غيرها خارج خط الخياطة، وعلى وجه قطعة الملابس، بحيث تكون الحافة الأخرى مثبتة بين طبقتي القماش، ويمكن استعمال البريم لعمل أزرار، كأزرار الكرة الصينية، أو أزرار الضفائر، أو القيطان المغلفة بأشرطة مورورية، وعادة تُستعمل العراوي المجدولة مع أزرار الكرة الصينية (Chines ball)، كما في الشكل (٣-٥)، وهذا يساهم في إخفاء لمسة شرقية تقليدية على قطعة الملابس.

٢٨١

النتائج الخاصة

- يركب الشريط المخزّم (الدانتيل) على حافات قطعة القماش.
- يركب الشريط المخزّم (الدانتيل) بصورة متداخلة في القماش.
- يركب الشريط المخزّم (الدانتيل) على خطوط زوايا القماش.
- يركب الشريط المخزّم (الدانتيل) على خطوط القماش المنحنية بين طبقتي قماش.

المفاهيم والمصطلحات

السلامة المهنية

- الالتزام بتعليمات السلامة المهنية في أثناء العمل، أو استخدام آلات الخياطة وأدوات وأجهزة الكي داخل المشغل.

استراتيجيات التدريس وإدارة الصف / المشغل

التدريس المباشر / المحاضرة

- التمهيد للتمرين بمراجعة سريعة للموضوع السابق.
- مناقشة المعلومات الخاصة بالتمرين، التي توضّح التعليمات الواجب مراعاتها عند شراء بعض أنواع الأشرطة وتركيبها.
- مناقشة خطوات العمل والنقاط الحاکمة، ولفت انتباه الطلبة إلى الأشكال المرفقة بالتمرين؛ نظرًا إلى أهميتها في توضيح مراحل تنفيذ التمرين.
- تنفيذ المعلم للتمرين (١-٥) الذي يمثل تركيب أشرطة الدانتيل حسب الخطوات الواردة في الكتاب المدرسي، مع التأكيد على النقاط الحاکمة في أثناء التنفيذ.

التدريس المباشر / التدريبات والتمارين

- توفير المواد والأدوات اللازمة لتنفيذ التمرين.
- عرض نماذج معدّة مسبقًا للتمارين المطلوب تنفيذها، من مثل: تركيب أشرطة الدانتيل على حافة مستقيمة، وتركيبها على خطوط منحنية، وعلى خطوط ذات زوايا قائمة، وتركيب الدانتيل بوصفه جزءًا من القماش.
- تكليف الطلبة بتنفيذ تمرين (١-٥) بصورة فردية، وحسب تسلسل خطوات العمل، مع مراعاة النقاط الحاکمة كما وردت في الكتاب المدرسي، والزمن اللازم لتنفيذ التمرين.
- متابعة المعلم أداء الطلبة، ومشاركتهم النقاش في أثناء تنفيذ التمرين، وتقويمهم باستخدام أداة تقويم مناسبة.
- حفظ الطلبة التمرين في ملفات الأعمال، لتقويمها.

تركيب أشرطة الدانتيل

تمرين
١-٥

يتوقّع منك بعد الانتهاء من هذا التمرين أن:

- تركيب الشريط المخزّم (الدانتيل) على حافات قطعة القماش.
- تركيب الشريط المخزّم (الدانتيل) بصورة متداخلة في القماش.
- تركيب الشريط المخزّم (الدانتيل) على خطوط زوايا القماش.
- تركيب الشريط المخزّم (الدانتيل) على الخطوط المنحنية للقماش بين طبقتي قماش.

المعلومات الأساسية

تُستعمل الأشرطة لأغراض مختلفة في قطع الملابس؛ لذا، يجب اختيار الشريط المناسب لتحقيق الهدف من استعماله، وفي حال تركيب الشريط المخزّم كجزء من مساحة القماش، يُفضّل أن يتم ذلك قبل تجميع قطعة الملابس وخياطتها، ويُفضّل تجهيز الأشرطة ضد الانكماش وكتّنها قبل التركيب على القماش.

مستلزمات تنفيذ التمرين

المواد	الأدوات والتجهيزات
- شريط دانتيل عرض (٢-٥) سم طوله (١٣٠) سم	- أدوات الخياطة
- شريط دانتيل ذو حافتين نظيفتين مستقيمتين طوله (٥٠) سم	- آلة الخياطة
- (٣) قطع قماش أبعادها (١٥×١٥) سم	- خيوط بلون مناسب
- قطعان من القماش مقصوستان على شكل منحني أبعاده (٢٥×١٠) سم	- أدوات الكي وتجهيزاته

الرقم	خطوات العمل والنقاط الحاکمة	الرسوم التوضيحية
١	أولاً: تركيب أشرطة الدانتيل على حافة مستقيمة حضّر شريط دانتيل بطول (١٥) سم، وقطعة القماش.	
٢	ثبت الطرف المجهز للدانتيل فوق حافة القماش باستعمال آلة الخياطة، بحيث يكون وجه الدانتيل على الوجه الصحيح للقماش، مستخدمًا الغرزة المستقيمة، كما في الشكل (١).	

٢٨٢

٧	أكبر القطعة، واحتفظ بها في ملفك. ثالثاً: تركيب الدانتيل على خطوط الزوايا القائمة للقماش	
١	حضّر شريط دانتيل طوله (٥٠) سم، وقطعة القماش ذات الزوايا المنتظمة.	
٢	قِس طول أحد ضلعي الزاوية على شريط الدانتيل مضافاً إليه سنتيمتر واحد لتحديد مكان الزاوية، ثم اثن شريط الدانتيل، كما في الشكل (٦)؛ ليشكل طرف الشريط مع الطرف الآخر زاوية قائمة.	
٣	ثبت خط التقاطع المائل بزاوية (٤٥)° باستعمال الغرزة المستقيمة لآلة الخياطة.	
٤	قصّ الزيادة من الخلف عند الزاوية لتخفيف سُماك الدانتيل.	
٥	ثبت رأس زاوية شريط الدانتيل على رأس زاوية قطعة القماش المطلوب تركيب الدانتيل عليها. ثم ثبت شريط الدانتيل على حافتي زاوية قطعة القماش، كما في الشكل (٧).	
٦	أكبر القطعة، واحتفظ بها في ملفك. رابعاً: تركيب الدانتيل بين طبقتين من قماش على شكل خط منحني	
١	جهّز قطعة قماش على شكل منحني، وارسم خط الخياطة على بعد (١) سم من حافتها الخارجية، كما في الشكل (٨)، وشريط دانتيل رفيعاً.	

٢٨٤

إجابات الأسئلة الواردة في المحتوى

الملاحق

انظر ملحق أوراق العمل (١-٥).

مراعاة الفروق الفردية

علاج

– تكليف الطلبة بإعادة تركيب شريط الدانتيل بدقة وإتقان.

إثراء

استراتيجيات التقويم وأدواته

– استراتيجية التقويم: مراجعة الذات.

– أداة التقويم: ملف الطالب.

التكامل الأفقي

التكامل الرأسي

مصادر التعلّم

للمعلم

للطالب

3	شُدَّ حافة القماش على بعد (1) سم من خط الخياطة، كما في الشكل (1).
4	أُثِن حافة القماش، بحيث يختفي خط الخياطة، مع تنظيف حافة القماش بالطريقة المناسبة، ثم ثبت الشية بألة الدرزة، كما في الشكل (2).
5	أُكُو القطعة، واحتفظ بها في ملفك.
1	ثانياً: تركيب الدانتيل كجزء من مساحة القماش
2	حضّر شريط دانتيل ذا حافتين نظيفتين، وقطعة قماش، ومقصاً صغيراً حاداً.
3	حدّد مكان الدانتيل على القماش حسب الرغبة بخط سراجة، أو باستعمال صابون التأشير.
4	ثبت الدانتيل على الوجه الصحيح للقماش باستعمال الدبابيس.
5	ثبت حافات الدانتيل مع القماش باستعمال الغرزة المستقيمة لألة الخياطة أو الغرزة المنعرجة، على أن يكون طول الغرزة قصيراً، وأن يتطابق لون خيط المكوّن مع لون القماش، ولون خيط الإبرة مع لون شريط الدانتيل، كما في الشكل (3).
6	قصّ القماش في وسط المسافة بين خطّي خياطة حافات الدانتيل من الخلف عند استعمال شريط الدانتيل الرفيع، وافتح مسافات الخياطة بالكّي كما في الشكل (4)، أما عند استعمال شريط الدانتيل العريض، فقصّ القماش على بعد (6، 0) سم من خط الخياطة مراعيّاً تنظيف الحواف. أثن الحافات إلى الخلف، ثم ادرز قريباً من الحافة، كما في الشكل (5).

2	زَمَّ شريط الدانتيل على بعد (5، 0) سم تقريباً عند الحافة باستعمال آلة الخياطة، ثم ثبته باستعمال الدبابيس على إحدى طبقتي القماش وعلى خط الخياطة، على أن يكون الوجهان الصحيحان لكل من الدانتيل والقماش معاً، ثم سَرَج مكان الخياطة، كما في الشكل (9).
3	سَرَج شريط الدانتيل المزموم في وسط عرضه تقريباً كي لا يعلق بالحافة عند خياطته على آلة الخياطة.
4	ضع القطعة الثانية من القماش فوق القطعة الأولى، بحيث يكون الوجهان الصحيحان معاً، مراعيّاً تطابق خطوط الخياطة، وثبتها بالدبابيس ثم بغرزة السراج، ثم ادرز على خط السراجة الموجود على القطعة الأولى للقماش.
5	قصّ بالتدريج مسافة خياطة القماش لتصبح (3، 0) سم، أو استعمل المقص المسنن في قصّها، كما في الشكل (10).
6	اقلب القماش على الوجه الصحيح له، كما في الشكل (11).
7	اسحب خيوط السراجة بما فيها خيط سراجة وسط شريط الدانتيل، ثم أكو القطعة، واحتفظ بها في ملفك.

النتائج الخاصة

- يركب شريط ورب (بييه) بلون مخالف على حافة قماش منحنية.
- يركب شريط ورب (بييه) على حافتي قماش على شكل زاوية.

المفاهيم والمصطلحات

السلامة المهنية

- الالتزام بتعليمات السلامة المهنية في أثناء العمل داخل المشغل.

استراتيجيات التدريس وإدارة الصف / المشغل

التدريس المباشر / عرض توضيحي

- التمهيد للتمرين بمراجعة سريعة للموضوع السابق، ثم عرض النماذج المنفذة، ومناقشة الطلبة فيها.
- عرض نماذج معدة مسبقاً للتمرين المطلوب تنفيذها، ليتعرف الطلبة طرائق تنفيذها.
- توجيه الطلبة إلى تأمل الأشكال المرفقة بالتمرين؛ نظراً إلى أهميتها في توضيح التمرين المطلوب تنفيذه.
- التدريس المباشر / التدريبات والتمرين
- تنفيذ المعلم التمرين أمام الطلبة، وحسب تسلسل خطوات التمرين الواردة في الكتاب المدرسي.
- توفير المواد والأدوات اللازمة لتنفيذ التمرين.
- تكليف الطلبة بتنفيذ التمرين (٢-٥) بصورة فردية، وحسب تسلسل خطوات العمل، مع مراعاة النقاط الحاكمة كما وردت في الكتاب المدرسي، والزمن اللازم لتنفيذ التمرين.
- متابعة المعلم أداء الطلبة، والتأكيد على الالتزام بتعليمات السلامة المهنية في أثناء العمل، ومشاركتهم النقاش في أثناء تنفيذ التمرين.
- استخدام قوائم الرصد لتقويم الطلبة.
- حفظ الطلبة العيّات المنفذة في ملفات الأعمال، لتقويمها.

تركيب الأشرطة على حافات القماش

تمرين
٢-٥

يوقع منك بعد الانتهاء من هذا التمرين أن:

- تركيب شريط ورب (بييه) بلون مخالف على حافة قماش منحنية.
- تركيب شريط ورب (بييه) على حافتي قماش على شكل زاوية.

المعلومات الأساسية

تُستعمل الأشرطة في تنظيف حافات قطعة القماش بالإضافة إلى تزيينها، ويتم قص الأشرطة بالاتجاه الطولي للنسيج، أو باتجاه الورد حسب موقعها في قطعة الملابس. مستلزمات تنفيذ التمرين

الأدوات والتجهيزات	المواد
- أدوات الخياطة - أدوات الكي وتجهيزاته - آلة خياطة مجهزة بالخيوط	- شريط قماش شمواه طوله (٤٠) سم، وعرضه يساوي ضعف العرض النهائي + ٢ سم (مسافة الخياطة). - شريط ورب (بييه) طوله (٤٠) سم - قطعنا قماش أبعادها (١٥×٢٠) سم
الرسوم التوضيحية	خطوات العمل والنقاط الحاكمة
الرقم	أولاً: تركيب شريط موروب على حافة قماش منحنية ١ قص إحدى حواف قطعة القماش التي أبعادها (١٥×٢٠) سم بشكل منحن.
	٢ قص شريط ورب (بييه)، بحيث طوله يساوي طول الحافة المنحنية، كما في الشكل (١).
	٣ ضع الشريط على حافة قطعة القماش المنحنية، على أن يكون الوجهان الصحيحان للقماش والشريط معاً للداخل، وثبته بالدبابيس، مراعيًا



الشكل (١)

٢٨٦

إجابات الأسئلة الواردة في المحتوى

مراعاة الفروق الفردية

علاج

إثراء

– تكليف الطلبة بتركيب شريط ورب ساتان على حافات قماش شفاف، ثم عرضه على زملاء.

استراتيجيات التقويم وأدواته

- استراتيجية التقويم: مراجعة الذات.
- أداة التقويم: ملف الطالب.

التكامل الأفقي

التكامل الرأسي

مصادر التعلم

للمعلم

– دليلك المصور إلى الخياطة الشاملة، ترجمة وتحقيق: محمد فرحات، دار الحكايات للطباعة والنشر والتوزيع، ٢٠٠٧م.

للطالب



تشريب الشريط قليلاً عند الخطوط الشديدة الانحناء؛ لإعطائه الراحة التامة، ثم ادرز على خط الشبي الأول للشريط، كما في الشكل (٢).

٤ اقلب الشريط على الوجه الخلفي للقماش، بحيث تُغطّي الحافة الثانية المثنية للشريط خط الخياطة، مراعيًا تطابق خط منتصف الشريط مع حافة القماش.



الشكل (٣)

٥ ثبت الحافة الثانية المثنية للشريط بقطعة القماش يدويًا بغرزة اللقطة المخفية، مراعيًا عدم ظهور الغرز على الوجه الصحيح للقماش، كما في الشكل (٣).

٦ اكبر القطعة، واحتفظ بها في ملفك. ثانيًا: تركيب شريط على خطوط قماش على شكل زاوية

١ قص شريط شمواه، بحيث يساوي طوله طول ضلعي زاوية قطعة القماش التي أبعادها (١٥ × ٢٠) سم، وعرضه ضعف العرض النهائي المطلوب + ٢ سم (مسافة الخياطة).



الشكل (٤)

٢ ضع شريط الشمواه على أحد ضلعي قطعة القماش، على أن يكون وجهها القماش والشريط للداخل معًا، وادرز الشريط على خط الخياطة إلى مسافة تبعد عن الزاوية مقدار عرض الشريط النهائي المطلوب، كما في الشكل (٤).



الشكل (٥)

٣ اثن الشريط بالورب بالاتجاه المعاكس للقماش، ثم شق الشريط قليلاً على مستوى حافة القماش، كما في الشكل (٥)؛ لتحديد علامة تشكيل الزاوية وقلبها.

٤ اثن الشريط من نقطة تحديد علامة قلب الزاوية، بحيث يتم تطابق طرفي الشق معًا، وحافة الشريط مع الحافة الثانية للزاوية، كما في الشكل (٦)، ثم أكمل الدرزة لتثبيت الشريط على الحافة الثانية للزاوية.



الشكل (٦)

٥ اقلب الشريط، واثنه على الحافة باتجاه الوجه الخلفي للقماش؛ لتشكيل الزاوية، ورتب الشريط عند الزاوية بشبي الشريط العمودي فوق الأفقي، كما في الشكل (٧)، وثبت الحافة السائبة للشريط بغرزة يدوية، أو باستعمال الدرزة المستقيمة لآلة الخياطة، ويمكنك استعمال لاصق للمساعدة على تثبيت الشريط.



الشكل (٧)

٦ اكبر القطعة، واحتفظ بها في ملفك.

النتائج الخاصة

- يخطط البريم الجاهز على حافتي زاوية قائمة لقطعة قماش.
- يخطط البريم الجاهز على حافة منحنية لقطعة قماش.

المفاهيم والمصطلحات

السلامة المهنية

- الالتزام بتعليمات السلامة المهنية في أثناء العمل داخل المشغل.

استراتيجيات التدريس وإدارة الصف / المشغل

التدريس المباشر / التدريبات والتمارين

- التمهيد للموضوع بمراجعة سريعة للموضوع السابق (تركيب شريط الورد (الببيه) على قطعة قماش)، ثم عرض النماذج المنفذة، ومناقشة الطلبة فيها.
- توجيه الطلبة إلى تأمل الأشكال المرفقة بالتمرين؛ نظراً إلى أهميتها في توضيح التمرين المطلوب تنفيذه (تركيب البريم الجاهز).
- تنفيذ المعلم التمرين أمام الطلبة، وحسب تسلسل خطوات التمرين الواردة في الكتاب المدرسي.
- توفير المواد والأدوات اللازمة لتنفيذ التمرين وتوزيعها على الطلبة.
- تكليف الطلبة بتنفيذ التمرين (٥-٣)، بصورة فردية، وحسب تسلسل خطوات العمل، مع مراعاة النقاط الحاكمة كما وردت في الكتاب المدرسي، والزمن اللازم لتنفيذ التمرين.
- تجول المعلم بين الطلبة، لمتابعتهم، والتأكيد على ضرورة الالتزام بالنقاط الحاكمة، من مثل تركيب البريم على خط الخياطة تماماً، واستخدام القدم الخاصة بالسحاب عند تركيب البريم.
- متابعة المعلم أداء الطلبة، والتأكيد على الالتزام بتعليمات السلامة المهنية في أثناء العمل، ومشاركتهم النقاش في أثناء تنفيذ التمرين.
- استخدام قوائم الرصد لتقويم الطلبة.
- حفظ الطلبة العينات المنفذة في ملفات الأعمال، لتقويمها.

خياطة شريط البريم

تمرين
٣-٥

يتوقع منك بعد الانتهاء من هذا التمرين أن:

- تخطط البريم الجاهز على حافتي زاوية قائمة لقطعة قماش.
- تخطط البريم الجاهز على حافة منحنية لقطعة قماش.

المعلومات الأساسية

يُعد البريم من أنواع الأشرطة التي تضاف إلى قطعة الملابس لتضفي لمسة جمالية، ويمكن تبيته في عدّة أماكن، كالباقات، والجيوب، والحواشي الجانبية للبنطونات، أو عند وصل أجزاء قطعة الملابس، ويُفضّل استعمال الأنواع الثابتة اللون التي تتطلّب عناية مشابهة لقماش قطعة الملابس.

مستلزمات تنفيذ التمرين

الأدوات والتجهيزات	المواد	
- أدوات الخياطة	- بريم ذو حافة (١٠٠) سم	
- القدم الضاغطة المتعددة الاستعمال	- قطعة قماش مربعة طول ضلعها (٢٠) سم	
- القدم الضاغطة لتركيب السحاب	- (٣) قطع قماش (٢٠×٢٠) سم حافتها منحنية.	
- آلة خياطة مجهّزة بالخياط	- قطعتان من القماش مقصوصتان على شكل منحني.	
الرسوم التوضيحية	خطوات العمل والنقاط الحاكمة	الرقم
	أولاً: تركيب البريم على زاوية	١
	حضّر قطعة قماش مربعة، وبريمًا ذا حافة بطول يساوي طول ضلعي قطعة القماش.	٢
	ثبّت البريم على الوجه الصحيح للقماش بالدبابيس، بحيث تكون الحافة التزيينية للبريم باتجاه قطعة القماش، والحافة المنبسطة (الحاشية) باتجاه حافة القماش.	

الشكل (١)

٢٨٩

إجابات الأسئلة الواردة في المحتوى

مراعاة الفروق الفردية

علاج

إثراء

استراتيجيات التقويم وأدواته

- استراتيجية التقويم: التقويم المعتمد على الأداء.
- أداة التقويم: قائمة رصد (٥-٢).

التكامل الأفقي

التكامل الرأسي

مصادر التعلم

للمعلم
- دليلك سيدتي، مكملات الأناقة، الرياض، دار المريخ للنشر.

للطالب

 <p>الشكل (٢)</p>	<p>٣ قُص حافة البريم المنبسطة عند الزاوية دون الوصول إلى نهاية عرض البريم؛ لتسهيل لفّ البريم حول رأس الزاوية، كما في الشكل (١).</p>
 <p>الشكل (٣)</p>	<p>٤ ثبت البريم بآلة الخياطة، مستعملاً القدم الضاغطة لتثبيت السحاب.</p> <p>ثانياً: تركيب البريم على حافة منحنية</p> <p>١ جهّز البريم ذا الحافة، وقطعة قماش حافتها منحنية.</p> <p>٢ نفّذ الخطوة (٢)، كما في البند (أولاً) من هذا التمرين.</p> <p>٣ نفّذ القصاصة على مسافات متساوية على الحافة المنبسطة عند المنحنيات للفرم حول الخط المنحني، كما في الشكل (٢)، إذا نقص طول البريم، اعمل على وصله كما يأتي:</p>
 <p>الشكل (٤)</p>	<p>أ - ضع نهايات البريم فوق بعضها عند انتهاء طول البريم، وقبل انتهاء خط الخياطة.</p> <p>ب - اسحب نهايات البريم قليلاً إلى الخارج عند خط الدرزة، بحيث يتطابق خط تثبيت الطرفين معاً، مع مراعاة اختفاء طرفي الشريط داخل خط الخياطة، كما في الشكل (٣).</p> <p>ج- ادرز البريم، ثم قص الزيادات في أطراف البريم بالتدرج.</p>
 <p>الشكل (٥)</p>	<p>٤ ثبتت البريم على القماش بالغرزة المستقيمة لآلة الخياطة، مستعملاً القدم الضاغطة للسحاب، بحيث يكون خط الخياطة قريباً من الحافة التزيينية، كما في الشكل (٤).</p>

النتائج الخاصة

- يتعرّف الدور الوظيفي والجمالي للأزرار .
- يشكّل الأزرار والعراوي المجدولة .

المفاهيم والمصطلحات

السلامة المهنية

- الالتزام بتعليمات السلامة المهنية في أثناء العمل داخل المشغل .

استراتيجيات التدريس وإدارة الصف / المشغل

التدريس المباشر / أسئلة وأجوبة

- التمهيد بعمل تغذية راجعة لما درسه الطلبة في الوحدة الثالثة عن موضوع الأزرار، ثم طرح الأسئلة الآتية:
- عدّد استعمالات الأزرار .
- ما أشكال الأزرار الرئيسة؟
- ما الأزرار المصنوعة من الأشرطة؟
- وضح طريقة تحديد أماكن العراوي والأزرار على قطع الملابس .
- تنظيم المعلم حوارًا جماعيًا، لتعرّف الدور الوظيفي والجمالي للأزرار .

التدريس المباشر / عرض توضيحي

- عرض المعلم أنواعًا مختلفة من الأزرار والعراوي المجدولة أمام الطلبة، لمقارنتها بما هو وارد في الكتاب المدرسي، ثم الإجابة عن أسئلة الطلبة، (يمكن للمعلم أن يستخدم ملابس الطلبة التي يرتدونها وسيلة لعرض أنواع مختلفة من الأزرار، وتحديد أماكن وجودها في قطع الملابس، وطرائق تركيبها).

التدريس المباشر / التدريبات والتمارين

- تكليف الطلبة بتنفيذ التمرين (٤-٥) بصورة فردية، وحسب تسلسل خطوات العمل، مع مراعاة النقاط الحاكمة كما وردت في الكتاب المدرسي، والزمن اللازم لتنفيذ التمرين .
- متابعة المعلم أداء الطلبة، والتأكيد على الالتزام بتعليمات السلامة المهنية في أثناء العمل، ومشاركتهم النقاش في أثناء تنفيذ التمرين .
- استخدام قوائم الرصد لتقويم الطلبة .
- حفظ الطلبة العينات المنفّدة في ملفات الأعمال، لتقويمها .

الملاحق

ملحق أدوات التقويم (٣-٥) .



الشكل (٦)

٥ ضع القطعة الأخرى من قطعة القماش أسفل القطعة ذات البريم مراعيًا أن يكون البريم بين القطعتين، وأن يكون خط درزة البريم، على القطعة الأولى هو الدليل لإجراء درزة القطعتين معًا ثم ادرز على خط السراجة، كما في الشكل (٥) .

٦ اكسو مسافات الخياطة باتجاه واحد، ثم اقلب القطعة على الوجه الصحيح، كما في الشكل (٦) .

٧ اكسو القطعة، واحتفظ بها في ملفك .



الشكل (٤-٥) : تثبيت الأزرار تجميلًا ووظيفيًا .



الشكل (٥-٥) : استعمال الأزرار للترتين .

إجابات الأسئلة الواردة في المحتوى

مراعاة الفروق الفردية

علاج

إثراء

– تكليف الطلبة بتنفيذ تشكيل الأزرار والعرابي المجدولة باستخدام شريط بريم جاهز، ثم عرض التطبيق على زملاء.

استراتيجيات التقويم وأدواته

- استراتيجية التقويم: الملاحظة.
- أداة التقويم: قائمة رصد (٥-٣).

التكامل الأفقي

التكامل الرأسي

مصادر التعلم

للمعلم

للطالب

عمل العراوي والأزرار الزخرفية باستعمال الشريط المجدول

تمرين
٤-٥

يتوقع منك بعد الانتهاء من هذا التمرين أن:

– تشكّل الأزرار والعرابي المجدولة.

المعلومات الأساسية

تُصنّف الأزرار جمالاً على قطعة الملابس؛ إذ، تُستعمل أحياناً كأحد مكملات الملابس (الإكسسوارات) لغرض تجميلي، في حين أن الغرض الأساسي منها إغلاق الفتحات، وفي حالة عدم توافر الأزرار المطلوبة، يمكن تشكيلها يدوياً، كالأزرار الصينية (المجدولة).

مستلزمات تنفيذ التمرين

الرقم	خطوات العمل والنقاط الحاكمة	الرسوم التوضيحية
	– شريط مجدول (قيطان)	– أدوات الخياطة
		الأدوات والتجهيزات
١	أولاً : العروة المجدولة حضّر شريطاً مجدولاً (قيطان) طوله (١٥٠) سم لعمل العروة، واتين الشريط طولياً من المنتصف، وثبته بغرزة اللقطة ليصبح شريطاً عريضاً، كما في الشكل (١).	 الشكل (١)
٢	شكّل حلقة صغيرة من أحد طرفي الشريط، ثم لف الطرف الآخر حول الحلقة الصغيرة؛ لتشكيل حلقة كبيرة في الأسفل، كما في الشكل (٢).	 الشكل (٢)

٢٩٢

٣	تابع لف الطرف الطويل إلى الأمام؛ لتشكيل حلقة ثانية داخل الحلقة الأولى الكبيرة السفلية باتجاه الحلقة الأصلية، كما في الشكل (٣).	 الشكل (٣)
٤	لّف الشريط الطويل حول الحلقة الصغيرة العليا وأسفل الحلقة السابقة، بحيث تُشكّل حلقة ضمن الحلقة السفلية الثانية، كما في الشكل (٤).	 الشكل (٤)
٥	كزّر الخطوة السابقة، حتى يتم تعبئة الفراغ في الحلقة السفلية.	
٦	أدخل طرف الشريط وسط الحلقات الكبيرة السفلى، وشده لتثبيته، كما في الشكل (٥).	 الشكل (٥)
٧	قُص طرفي الشريط، وثبتهما معاً بوساطة غرزة اللقطة خلف الجدلة.	
	ثانياً : تشكيل الزر المجدول	
١	شكّل حلقة عند أحد طرفي الشريط، كما في الشكل (٦)، ثم ثبت الحلقة بوساطة دبائيس على سطح مستو.	 الشكل (٦)
٢	شكّل حلقة ثانية فوق الحلقة الأولى، بحيث يمر طرف الشريط تحت طرف الشريط للحلقة الأولى، كما في الأسهم المبيّنة في الشكل (٧).	 الشكل (٧)

٢٩٣

النتائج الخاصة

- يتعرّف أشكال الخرز والبرق المستعملة في قطع الملابس.
- يبيّن تأثير الخرز والبرق في مظهر قطع الملابس.
- يبيّن طرائق تثبيت الخرز والبرق على اختلاف أنواعه.
- يلتزم بتعليمات السلامة المهنية عند تركيب الخرز والبرق على قطع الملابس.
- يثبّت الخرز والبرق على قطعة قماش.

المفاهيم والمصطلحات

الخرز، البرق.

السلامة المهنية

- الالتزام بتعليمات السلامة المهنية في أثناء العمل داخل المشغل.

استراتيجيات التدريس وإدارة الصف / المشغل

التدريس المباشر / العمل في الكتاب المدرسي

- التمهيد بمراجعة سريعة للموضوع السابق.
- عرض المعلم نماذج مختلفة من الخرز والبرق (المتوافرة في المشغل) أمام الطلبة، ليتعرّفوا أشكالها ومواصفاتها، ثم طرح الأسئلة الآتية:
- عدّد أشكال الخرز والبرق التي تباع في الأسواق.
- وضح تأثير الخرز والبرق في مظهر قطع الملابس بوصفهما مكملات متصلة.
- عدّد طرائق تركيب الخرز والبرق على قطع الملابس.
- وضح التعليمات الواجب مراعاتها عند تركيب الخرز والبرق على قطع الملابس.
- منح المعلم الطلبة وقتاً كافياً للإجابة عن الأسئلة.
- الاستماع إلى إجابات الطلبة ومناقشتها، لاستنتاج تأثير الخرز والبرق في مظهر قطع الملابس، وطرائق تثبيت الخرز والبرق، والالتزام بتعليمات السلامة المهنية عند تركيب الخرز والبرق على قطع الملابس.

التدريس المباشر / التدريبات والتمارين

- تأمل الأشكال المرفقة بالتمرين؛ نظراً إلى أهميتها في توضيح خطوات التمرين المطلوب تنفيذه.
- تنفيذ المعلم التمرين أمام الطلبة، وحسب تسلسل خطوات التمرين الواردة في الكتاب المدرسي.
- توفير المواد والأدوات اللازمة لتنفيذ التمرين.
- تكليف الطلبة بتنفيذ التمرين (٥-٥) بصورة فردية، وحسب تسلسل خطوات العمل، مع مراعاة النقاط الحاكمة كما وردت في الكتاب المدرسي، والزمن اللازم لتنفيذ التمرين.
- متابعة أداء الطلبة، والتأكيد على ضرورة الالتزام بتعليمات السلامة المهنية في أثناء العمل، ومشاركتهم النقاش في أثناء تنفيذ التمرين.
- تقويم الطلبة باستخدام قوائم الرصد.

ملحق أدوات التقويم (٥-٤).

الملاحق

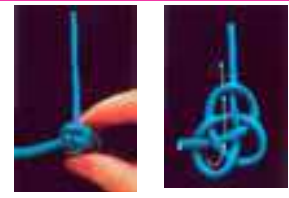

الشكل (٩)

الشكل (٨)

٣ مرّر الطرف الحر للشريط فوق الحلقات السابقة وتحتها، كما في الأسهم المبينة في الشكل (٨).

٤ اسحب طرفي الشريط بلطف، لتشكيل عقدة (كرة)، كما في الشكل (٩).

٥ أكمل عمل العروة بتشكيل حلقة إلى الأسفل، وتابع دورة الطرف الطويل إلى الأمام؛ لتشكيل حلقة ثانية داخل الحلقة الأولى الكبيرة السفلية باتجاه الحلقة الأضلية، كما في الشكل (١٠).

٦ كرّر الخطوات السابقة، كما في البند الأول، حتى يتم تعبئة الفراغ في الحلقة السفلية.

٧ أدخل طرف الشريط وسط الحلقات الكبيرة السفلى، وشده لتثبيته.

٨ قُصْ طرفي الشريط، وثبتهما بواسطة غرزة المفقة خلف الحلقة، ويتم بذلك تشكيل العروة والزرّ، كما في الشكل (١١).

٩ احفظ القطعة في ملفك.



الشكل (١٠)



الشكل (١١)

٣٤ **الخرز والبرق (Beads and Sequins):** من المكملات التي يمكن تثبيتها على أي جزء من أجزاء قطعة الملابس، كما في فساتين الزفاف؛ إذ تضفي لمسة من الجاذبية والجمال وبخاصة عند تثبيتها معاً على الملابس الرسمية، وملابس السهرة، وحقائب (شنط) السهرة، والأحذية، وغيرها، كما في الشكل (٥-٦). يوجد الخرز أو البرق في الأسواق بعدة أشكال: الأول شريط يتم تثبيته على

٢٩٤

تثبيت الخرز والبرق على القماش

تمرين

٥-٥

يتوقع منك بعد الانتهاء من هذا التمرين أن:

- تثبت الخرز على قطعة القماش.
- تثبت البرق على قطعة القماش.

المعلومات الأساسية

يمكن استعمال خيط النايلون الرفيع لتثبيت الخرز والبرق في حال عدم وجود لون الخيط المطابق للون قطعة القماش؛ لأنه رفيع ومتين وشفاف لا يظهر لونه، ويُفضّل استعمال خيط قصير ومشمّع؛ لتجنب تعقيد الخيط في أثناء التثبيت، وفي حال عدم القدرة على رسم التصميم، يتم نقله على الوجه الصحيح للقماش بالسراجة، أو ورق الكربون والدراجة. مستلزمات تنفيذ التمرين

الأدوات والتهيزات	المواد
- إبرة خرز رفيعة، وقصيرة - خيط نايلون - خيط يطابق لون القماش	- قطعة قماش أبعادها (٢٠ × ٢٠) سم - خرز وبرق
الرسوم التوضيحية	خطوات العمل والنقاط الحاكمة
	أولاً: تثبيت الخرز على قطعة القماش يتم تثبيت الخرز بطريقتين: الطريقة الأولى ١ ثبت خيط النايلون على الوجه الخلفي للقماش بغرزي تثبيت صغيرتين (الغرزة الراجعة)، ثم مرّر الإبرة إلى وجه القماش. ٢ أدخل الإبرة والخيط عبر ثقب الخرزة الواحدة، ثم اعمل غرزة راجعة، بحيث يكون طولها ضعفي طول

٢٩٦

إجابات الأسئلة الواردة في المحتوى

مراعاة الفروق الفردية

علاج

– تكليف الطلبة بتثبيت الخرز والبرق على قطعة قماش وفق شكل محدد يختاره المعلم، ثم عرضه على زملاء.

إثراء

استراتيجيات التقويم وأدواته

- استراتيجية التقويم: القلم والورقة.
- أداة التقويم: اختبار (٥-٤).

التكامل الأفقي

التكامل الرأسي

مصادر التعلم

للمعلم

– كامير، باربرا، فنون الإكسسوارات النسائية في شك الخرز لصنع الحلبي والزينة المنزلية، الدار العربية للعلوم، ناشرون، ٢٠٠٧م.

للطالب

الخطوط المحددة، ويُراعى لف شريط من اللاصق الشفاف حول الخرز والبرق في مكان القص قبل قصه؛ لتجنب ضياع أو خسارة جزء منه، والثاني يباع بالعدد المطلوب، ويثبت باستعمال خيط بلون القماش، بحيث يكون قصيراً ومشمعاً، وإذا لم يتوافر يُستعمل خيط من النايلون الشفاف مع إبرة رفيعة، وفي كلتا الحالتين يجب التأكد من الخطوط التي سيتم تثبيت الخرز أو البرق عليها، وذلك بعمل تصميم مسبق يوضح ذلك، وقد يُنقل هذا التصميم إلى قطع الملابس بالسراجة أو قلم التأشير وفي المكان المحدد له. وتوجد أنواع أخرى يمكن تثبيتها بوساطة الكتي.



الشكل (٥-٦): التزين بالبرق والخرز.

وعادة ما يتم تثبيت هذه المكملات

في المراحل النهائية لخياطة الملابس، بعد التأكد من مكان تثبيتها والكمية اللازمة لشراؤها بحسب الحاجة نظراً لارتفاع أثمانها، وعادة ما تُبطن الأماكن في قطعة الملابس التي سيوضع عليها الخرز أو البرق، أو يتم تقويتها بالفازلين الذي يوضع على الوجه الخلفي للقماش؛ ليتحمل ثقل الخرز ولزيادة تماسك خيوط النسيج معاً، وفي حال تثبيت هذه المكملات على قطعة الملابس المبطن، كالجاكيت مثلاً، فإنه يجب تثبيت الخرز أو البرق قبل تركيب البطانة وذلك لتغطية الغرز المستعملة وإخفائها في تثبيتها.

زيارة ميدانية

نشاط (١-٥)

زُر أحد محلات بيع لوازم الخياطة في منطقتك، وأطلع على موجوداتها من أنواع الخرز والبرق، ثم سجل ملحوظاتك في جدول يتضمن: الشكل الذي تباع عليها، وأشكالها، وألوانها، وأثمانها، ثم قارنها مع المكملات المتصلة الأخرى (الترقيع، والتنجيد، والألبك) من حيث الوقت والجهد المبذولان في تنفيذها، وتكلفتها المادية، وجمال مظهر قطعة الملابس في كل نوع منها، ثم ناقش زملاءك في ذلك بإشراف المعلم.

٢٩٥

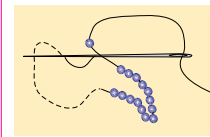

الشكل (١)

الخرزة من بداية الغرزة الرجعة إلى مكان خروج الإبرة؛ وذلك كي يكون الخرز قريباً من بعضه، كما في الشكل (١)، على ألا تشد الخيط كثيراً فتسمح للخرز أن ينسبط فوق القماش بسهولة.

٣ كثر تعبئة الخرز حتى تنتهي كمية الخرز المطلوبة، ثم ثبت الخيط على الوجه الخلفي للقماش بغرزة راجعة صغيرة.

الطريقة الثانية

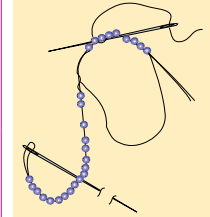

الشكل (٢)

١ أدخل عدداً من الخرز في خيط من القطن أو النايلون، مع ترك مسافة (١٠) سم من طرف الخيط دون خرز؛ لتثبيته على الوجه الخلفي للقماش.

٢ ضع الخرز فوق خيط التصميم المرسوم على قطعة القماش، ويمكن أن توضح خطوط التصميم بالسراجة العادية، كما في الشكل (٢).

٣ ثبت الخيط الذي يضم الخرز بغرزة صغيرة تلتف حوله، مستعملاً إبرة أخرى وخيط بلون القماش غير الإبرة والخيط الذين يضمّان الخرز، كما في الشكل (٢)، مراعيًا تثبيت الخيط على الوجه الخلفي للقماش بغرزتين صغيرتين.

٤ مرّر خرزة واحدة من الخيط لتثبيتها فوق خط التصميم المراد تركيب الخرز عليه بعمل غرزة فوق الخيط إلى يسار الخرزة؛ أي عمل غرزة فوق الخيط بين كل خرزة والتي تليها؛ لمنع الخرز من الانزلاق أو الحركة.

٥ كثر الخطوة السابقة (٤) حتى تنتهي من تغطية خطوط التصميم الموجود على قطعة القماش بالخرز.

٢٩٧

النتائج الخاصة

- يتعرّف استعمالات الإبليك في قطع الملابس.
- يبيّن طرائق تثبيت الإبليك.
- يتعرّف مصادر الحصول على تصاميم قطع الإبليك.

المفاهيم والمصطلحات

الإبليك.

السلامة المهنية

استراتيجيات التدريس وإدارة الصف / المشغل

التدريس المباشر/ أسئلة وأجوبة

- التمهيد بمراجعة سريعة لما درسه الطلبة عن الإبليك في المستوى الأول، ثم طرح الأسئلة الآتية:
 - ما المقصود بالإبليك؟
 - ما الهدف من استخدام الإبليك؟
 - كيف يثبت الإبليك على الملابس؟
 - من أين يمكن الحصول على تصاميم قطع الإبليك؟
- الاستماع إلى إجابات الطلبة ومناقشتها، لتعرّف استعمالات الإبليك في تزيين قطع الملابس (إضفاء الجمال والحيوية على الأقمشة السادة، وتدعيم بعض أجزاء قطع الملابس في منطقة الكوع والركبة)، وزخرفة قطع الملابس الشعبية وغيرها، وتعرف طرائق تثبيت الإبليك يدوياً (استعمال غرزة البطانية) وآلياً (استخدام غرزة الزكرك)، ومصادر تصاميم قطع الإبليك (الكتب، رسوم الأقمشة، القطع الجاهزة، الرسم اليدوي).
- تدوين الطلبة الإجابات في ملفات الأعمال، لتقويمها فيما بعد.
- طرح المعلم الأسئلة الآتية، لبيان مدى استيعاب الطلبة المادة:
 - عدد ثلاثة من استعمالات الإبليك.
 - وضح طرائق تثبيت الإبليك على الأقمشة.
 - عدد المصادر الخاصة بتصاميم الإبليك.
- الاستماع إلى إجابات الطلبة وتصويبها إن لزم الأمر.
- تقويم الطلبة تقويماً مناسباً.

الملاحق

- ٦ تُثبت الخيوط على الوجه الخلفي للقماش بغرزتين صغيرتين.
- ٧ تُصّ خيط الخرز على بعد (١٠) سم من انتهاء التصميم، وانزع الخرز المتبقي.
- ٨ أدخل نهاية الخيط في الإبرة، ثم مررها إلى الوجه الخلفي للقماش، واربط الخيطين فوق بعضهما خلف القماش وقرّباً منه؛ للتثبيت المحكم.
- ٩ كرر الخطوة (٨) للطرف الآخر من الخيط الذي يضم الخرز.
- ثانياً: تثبيت البرق
- ١ تُثبت الخيوط على الوجه الخلفي للقماش بغرزتين صغيرتين، باستعمال الغرزة الراجعة في مكان تثبيت البرق.
- ٢ مرر الإبرة والخيوط إلى الوجه الصحيح للقماش.
- ٣ أدخل الإبرة في ثقب البرقة الواحدة، كما في الشكل (٣).
- ٤ ضع حبة البرق، بحيث تكون منبسطة على القماش، ويكون وجه البرقة إلى أعلى، ثم اعمل غرزة راجعة، كما في الشكل (٤)، على أن يكون طول الغرزة على الوجه الخلفي للقماش مساوياً لقطر البرقة.
- ٥ تُثبت البرق المتبقي بالطريقة نفسها، مراعيًا أن يكون البرق متراصاً، كما في الشكل (٤)، وبعد الانتهاء من العمل، تُثبت الخيوط على الوجه الخلفي للقماش بغرزتين.
- يمكنك تثبيت البرق والخرز معاً، كما في الشكل (٥).

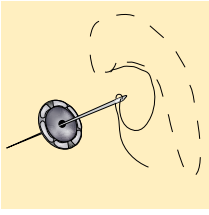

الشكل (٣)

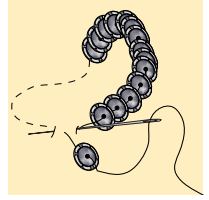

الشكل (٤)

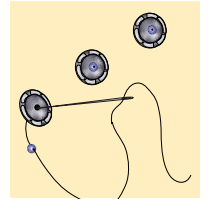

الشكل (٥)

إجابات الأسئلة الواردة في المحتوى

ركب الخرز أو البرق كشریط، كما هو موضّح بالشكل.



د

الأبلِك (Applique): يُعدّ فن الأبلِك

من الأساليب التقليدية في تزيين الملابس وبخاصة للأطفال، كما في الشكل (٧-٥)؛ إذ يضيفي الجمال والحيوية على الأقمشة السادة، كما أنه يقوّي بعض أجزاء قطعة الملابس التي يوضع عليها، كمنطقة الكوع أو الركبة ويدعمها. ويُستعمل الأبلِك في زخرفة قطع الملابس الشعبية، ليتم تثبيت حافات قطعة الأبلِك بغرز تطريز وبخيوط ملوّنة، ويُنفذ الأبلِك بوضع قطعة قماش مخالفة للون قطعة الملابس بعد قصها بتصاميم وأشكال زخرفية فوق منطقة محدّدة في قطعة الملابس للزخرفة، أو لإخفاء عيوب محدّدة، كالثقوب أو الخياطات غير المتقنة، أو لتركيز الانتباه



الشكل (٧-٥) الأبلِك المثبت آلياً.



الشكل (٨-٥) الأبلِك المحشو.

على منطقة محدّدة في الجسم. ويمكن حشو قطعة الأبلِك بحشوة مناسبة قبل تثبيتها على قطعة الملابس لإضافة بُعد ثالث للتصميم، كما في الشكل (٨-٥). ويتم تثبيت قطعة الأبلِك بعدة طرق، كالغززة الآلية المتعرّجة، أو بغرز التطريز

٢٩٩

اليدوي، كما في الشكل (٩-٥)، وأحياناً يمكن أن يتم بعملية الصق بمواد خاصة لا تتأثر بالغسل والكي.

ويمكن الحصول على تصاميم قطع الأبلِك وأشكالها من الكتب، أو رسوم الأقمشة ذاتها، أو القطع الجاهزة، أو برسمها يدوياً، وتختلف رسوم الأبلِك فمنها الهندسية، أو النباتية، أو غيرها، ولتنفيذ قطع الأبلِك، تُستعمل عادة

الأقمشة التي لا تنسل حافاتهما؛ كالجلدية، والشمواء، ويجب أن يتناسب قماش الأبلِك مع قماش قطعة الملابس من حيث الملمس، والسّمك، وطرق العناية، والتنظيف.

٣٠٠

الزمن المتوقع نظري (ساعة)

مراعاة الفروق الفردية

علاج

– تكليف الطلبة بجمع صور أو قطع إبلِك عن ملابس قديمة، ثم تنظيمها، ثم عرضها على زملاء.

إثراء

استراتيجيات التقويم وأدواته

– استراتيجية التقويم: التواصل.

– أداة التقويم: أسئلة وأجوبة.

التكامل الأفقي

– كتاب إنتاج الملابس، المستوى الأول، العمليات الأساسية في الخياطة، إصلاح الملابس وإعادة تدويرها، الإبلِك.

التكامل الرأسي

مصادر التعلّم

للمعلم

للطالب

النتائج الخاصة

- يعد نموذجًا (تصميمًا) للإبليك ونماذجه الكرتونية.
- يقص القماش حسب التصميم.
- يثبت قطع الإبليك على القماش (يدويًا، أو آليًا).

المفاهيم والمصطلحات

السلامة المهنية

- الالتزام بتعليمات السلامة المهنية في أثناء العمل، أو استخدام آلات الخياطة وأدوات الكي في المشغل.

استراتيجيات التدريس وإدارة الصف / المشغل

التدريس المباشر / أسئلة وأجوبة

- التمهيد للموضوع بمراجعة سريعة للموضوع السابق، ثم طرح الأسئلة الآتية:

- عرّف الإبليك.
- عدد استعمالات الإبليك في مجال الأزياء وعالم الخياطة.
- وضح طرائق تثبيت الإبليك.
- الاستماع إلى إجابات الطلبة وتصويبها إن لزم الأمر.
- عرض المعلم نماذج من قطع إبليك معدة مسبقًا ومنقذة يدويًا أو آليًا (قطع ملابس أطفال، ألعاب أطفال)، ليشاركها الطلبة، ويتعرفوا التمرين المطلوب تنفيذه بصورة واضحة.

التدريس المباشر / التدريبات والتمارين

- مناقشة الطلبة في المعلومات الخاصة بالتمرين (٥-٦)، التي توضح بعض الأمور الواجب مراعاتها عند اختيار تصاميم تقل فيها الزوايا ليسهل تركيبها، وكذلك حشو الأقمشة الناعمة والرقيقة (المستعملة في الإبليك) بالفازلين أو البوليستر لتقويتها.
- مناقشة خطوات العمل والنقاط الحاكمة، ولفت انتباه الطلبة إلى الأشكال المرفقة بالتمرين، نظرًا إلى أهميتها في توضيح مراحل تنفيذ التمرين.
- تنفيذ المعلم التمرين (٥-٦) حسب الخطوات الواردة في الكتاب المدرسي والنقاط الحاكمة.
- تنفيذ الطلبة التمرين بصورة فردية بإشراف المعلم.
- متابعة المعلم أداء الطلبة، والتجول بينهم، ومشاركتهم النقاش في أثناء التنفيذ؛ لتبنيهم - بطريقة غير مباشرة - لتنفيذ التمرين على النحو الصحيح.
- حفظ الطلبة خطوات تنفيذ التمرين في ملفات الأعمال، لتقويمها.

الملاحق

تنفيذ الإبليك وتثبيتته على القماش

تمرين
٦-٥

يوقع منك بعد الانتهاء من هذا التمرين أن:

- تُعدّ نموذجًا (تصميمًا) للإبليك ونماذجه الكرتونية.
- تقصّ القماش حسب التصميم.
- تثبت قطع الإبليك على القماش يدويًا أو آليًا.

المعلومات الأساسية

يُفضّل تثبيت الإبليك على قطعة القماش قبل وصل أجزائها معًا؛ إذ، من السهل تركيب الإبليك على القماش وهو منبسّط (مسطّح)، ويُفضّل اختيار التصميم التي تقل فيها الزوايا، كما تقوى الأقمشة الخفيفة والناعمة للإبليك باستعمال حشوة الفازلين، ويمكن حشو الإبليك بالقطن أو البوليستر؛ لإعطائه مظهرًا بارزًا، وأحيانًا تثبت قطع الإبليك بغرز التطريز، كما يمكن تزيين الإبليك بالأزرار والشرائط باستعمال مادة لاصقة مناسبة، لتثبيتها عند صعوبة تثبيتها بالخياطة، ويُفضّل التدريب على قصاصات من القماش ذاته، قبل البدء بقطعة الملابس.

مستلزمات تنفيذ التمرين

الأدوات والتجهيزات	المواد
- أدوات الخياطة - آلة الخياطة مجهزة بالخياط المناسبة	- قطعًا قماش (٢٥×٢٥) سم - قصاصات أقمشة بألوان مختلفة - كرتون مقوى - ورق رسم شفّاف
الرسم التوضيحية	الرقم
الرسم التوضيحية	خطوات العمل والنقاط الحاكمة
	أولاً: قص قطعة الإبليك وتثبيتته يدويًا أو آليًا ارسم التصميم المناسب لقطعة الملابس، مراعيًا مناسبته للغرض منه.

٣٠١

إجابات الأسئلة الواردة في المحتوى

مراعاة الفروق الفردية

علاج

إثراء

– تكليف الطلبة بتنفيذ الإبليلك على بعض قطع ملابس الأطفال بالطريقة التي يرونها مناسبة (حسب نوع القماش، ونوع الإبليلك المستخدم)، ثم عرض التطبيق على الزملاء.

استراتيجيات التقويم وأدواته

- استراتيجية التقويم: مراجعة الذات.
- أداة التقويم: ملف الطالب.

التكامل الأفقي

التكامل الرأسي

مصادر التعلم

للمعلم

للطالب

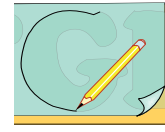

الشكل (١)



الشكل (٢)

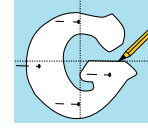

الشكل (٣)



الشكل (٤)



الشكل (٥)

٢ شغف التصميم المعد على ورق شفاف، كما في الشكل (١).

٣ قُص نموذج التصميم من الكرتون المقوى في حال استعمال نموذج التصميم لأكثر من مرة، كما في الشكل (٢)؛ ليكون كمخطط كرتوني ثابت.

٤ ضع نموذج (مخطط) الأبليلك على قطعة القماش المختارة، على أن يكون وجه القماش ومخطط الأبليلك إلى أعلى.

٥ ثبت نموذج الأبليلك الورقي مع القماش بالدبابيس أو الكرتوني باستعمال الأتقال، ثم حدّد الخطوط الخارجية لنموذج الأبليلك بقلم التأشير، كما في الشكل (٣).

٦ أضف (٠,٥) سم مسافة خياطة حول حدود النموذج الخارجية للخياطة، كما في الشكل (٤).

٧ قُص قطعة الأبليلك قريباً من خط مسافة الخياطة، كما في الشكل (٥).



الشكل (٦)



الشكل (٧)

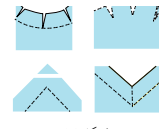

الشكل (٨)



الشكل (٩)

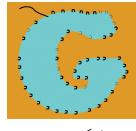

الشكل (١٠)

٨ نفذ الخياطة المدعّمة حول حدود تصميم الأبليلك، على أن تكون خطوط الخياطة في قماش مسافة الخياطة وقريباً من خط التنسي، كما في الشكل (٦)؛ لتقوية حافات الأبليلك عند التنسي.

٩ قص قطعة الأبليلك على خطوط مسافة الخياطة، كما في الشكل (٧).

١٠ شدّب الحافات الخارجية (قصاصة، وتقليم) للأبليلك حسب شكل المنحنيات والزوايا، كما في الشكل (٨)، وكما درست سابقاً، وذلك لثني مسافات الخياطة إلى الوجه الخلفي للقماش بحسب تصميم قطعة الأبليلك.

١١ اثن مسافات الخياطة إلى الوجه الخلفي للقماش على حدود خط الأبليلك، وثبت الثنية بوساطة غرزة السراجة، كما في الشكل (٩).

١٢ اكوّ ثنية قطعة الأبليلك بعد الانتهاء من التنسي.

١٣ ضع قطعة الأبليلك على قطعة القماش في المكان المحدّد لها، ثم ثبت قطعة الأبليلك بغيرز السراجة العمودية أو المائلة، كما في الشكل (١٠).

١٤ ثبت حافات الأبليلك على قطعة القماش بوساطة غرزة اللقطة المخفية، كما في الشكل (١٠)، أو باستعمال آلة الخياطة لعمل غرزة مستقيمة متوسطة.

١٥ اسحب خيوط السراجة، واكوّ القطعة.

النتائج الخاصة

- يتعرف المقصود بالترقيع ومجالات استعماله.
- يوضح كيفية تجهيز الترقيع.
- يرسم تصميم الترقيع المناسب.
- يعد نموذجاً (مخططاً) للترقيع.
- يقص النماذج حسب التصميم.
- يصل القطع بعضها ببعض لتكوين التصميم المطلوب.

المفاهيم والمصطلحات

الترقيع.

السلامة المهنية

- الالتزام بتعليمات السلامة المهنية في أثناء استخدام آلات الخياطة وأدوات الكي داخل المشغل.

استراتيجيات التدريس وإدارة الصف / المشغل

التدريس المباشر / أسئلة وأجوبة

- التمهيد للموضوع بمراجعة سريعة للموضوع السابق (الإبليك)، ثم طرح الأسئلة الآتية:
- عرف الترقيع.
- عدد استعمالات الترقيع.
- تتبع مراحل تجهيز الترقيع.

التعلم التعاوني / المناقشة

- تقسيم الطلبة إلى مجموعات عمل، ثم تعيين مقرر لكل منها.
- منح الطلبة وقتاً كافياً للنقاش وحل الأسئلة باستخدام الكتاب المدرسي.
- تجول المعلم بين المجموعات ومناقشتها في أثناء حل الأسئلة.
- تنظيم المعلم نقاشاً وحواراً جماعياً مع الطلبة، للتوصل إلى تعريف المقصود بالترقيع (تجميع قطع القماش الصغيرة، ثم وصلها معاً للحصول على قطعة كبيرة بهدف ترقيع قطع الملابس والمفارش والحقائب والوسائد ذات الطابع التقليدي وغيره)، وتتبع مراحل تجهيز الترقيع.

التدريس المباشر / التدريبات والتمارين

- مناقشة الطلبة في المعلومات الخاصة بالتمارين (٧-٥)، وخطوات العمل والنقاط الحاكمة، ولفت انتباه الطلبة إلى الأشكال المرفقة بالتمارين، التي توضح مراحل التنفيذ بتسلسل ودقة.
- تنفيذ المعلم التمرين (٧-٥) أمام الطلبة، والتأكيد على الالتزام بالنقاط الحاكمة له.
- تكليف الطلبة بتنفيذ التمرين، وحسب تسلسل الخطوات المطلوبة.
- متابعة المعلم أداء الطلبة، ومشاركتهم النقاش في أثناء تنفيذ التمرين، وتصويب الأخطاء إن وجدت.

الملاحق

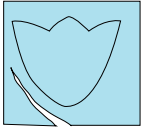

الشكل (١١)



الشكل (١٢)



الشكل (١٣)

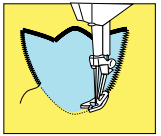

الشكل (١٤)

ثانياً : تثبيت قطعة الأبليك باستعمال الغرزة المتعرجة

- ١ قُصَّ مخطَّط (نموذج) الأبليك، مراعيًا ترك مسافة خياطة مقدارها (١,٥) سم، كما في الشكل (١١).
- ٢ ضع قطعة الأبليك فوق القماش وفي المكان المحدد على أن يكون كل من وجه قماش الأبليك وقطعة القماش إلى الأعلى.
- ٣ ثبتت قطعة الأبليك بوساطة غرز السراجة المائلة ثم بغرز سراجة متساوية ومتقاربة، كما في الشكل (١٢).
- ٤ ادرز بالغرزة المستقيمة فوق حدود الأبليك الأساسية، كما في الشكل (١٢).
- ٥ قُصَّ بمقص صغير وحاد مسافة الخياطة على حدود خط الدرزة مباشرة، كما في الشكل (١٣).
- ٦ ادرز على حافات قطعة الأبليك بالغرزة المتعرجة ويعرض يجمع بين قطعة القماش وجزء من طرف الأبليك، كما في الشكل (١٤).
- ٧ اسحب خيوط الدرزة (الإبرة والمكوك) البداية والنهاية إلى الوجه الخلفي للقماش، ثم اعدد خيط الإبرة مع خيط المكوك، وقص الزائد منهما.

٣٥ **الترقيع (Patchwork):** يُقصد بالترقيع تجميع قطع القماش الصغيرة ووصلها معاً بطريقة منسقة للحصول على قطعة كبيرة لغايات نغية أو تجميلية، كما في الشكل (١٠-٥).

ويُستعمل الترقيع بشكل واسع في المفارش، وأغطية الأسرة والطاولات، واللوحات والوسائد ذات الطابع التقليدي المستوحى من التراث الشعبي، وفي

٣٠٤

تنفيذ الترقيع

تمرين ٧-٥

يتوقع منك بعد الانتهاء من هذا التمرين أن:

- ترسم التصميم المناسب.
- تُعدَّ نموذجاً (مخطَّطاً) للترقيع.
- تقصَّ النماذج حسب التصميم.
- تصل القطع مع بعضها لتكوين التصميم المطلوب.

المعلومات الأساسية

يُعدُّ الترقيع فنًا منتشرًا انتشارًا واسعًا، ويُستعمل في تزيين قطع الملابس، وعند تنفيذه، يجب مراعاة خطوط نسيج القماش واتجاه الأشكال في التصميم، وعند وصل الأشكال، يجب الأخذ بقواعد الخياطة وأسسها التي درستها سابقًا، كالثلثيم، والقصاصة، وغيرها، ولابد من تحديد عدد وكمية القماش اللازمة من كل لون، بعد تجهيز نماذج الترقيع المطلوبة. مستلزمات تنفيذ التمرين

الأدوات والتجهيزات	المواد
- آلة خياطة مجهزة بالخيوط	- ثلاث قطع أقمشة
- قلم التأشير	- منسجمة الألوان وأبعاد
- أدوات الكي وتجهيزاته	- كل منها (٢٥×٢٥) سم
	- أدوات الخياطة

الرقم	خطوات العمل والنقاط الحاكمة	الرسوم التوضيحية
١	حدّد شكل قطعة الترقيع المراد عملها وأبعادها.	
٢	جهّز ورقة رسم (مربعات) بالحجم التقريبي للقطعة المراد عملها.	
٣	ارسم التصميم على ورق المربعات، كما في الشكل (١).	
٤	لوّن أجزاء التصميم؛ لتحديد ألوان قطع القماش المطلوبة بحسب التصميم.	

الشكل (١)

٣٠٦

إجابات الأسئلة الواردة في المحتوى

مراعاة الفروق الفردية

علاج

– تكليف الطلبة بتنفيذ نموذج مصغر للترقيع، يمكن استخدامه بيتاً للهاتف النقال، أو حقيبة صغيرة، أو إطار (برواز) حائط، ثم عرضه على زملاء.

إثراء

استراتيجيات التقويم وأدواته

- استراتيجية التقويم: التقويم المعتمد على الأداء.
- أداة التقويم: قائمة رصد.

التكامل الأفقي

التكامل الرأسي

مصادر التعلم

للمعلم

– عابدين، عالية، نظرية الابتكار في تصميم الأزياء، دار الفكر العربي، ٢٠٠٢م.

للطالب



الشكل (١٠-٥): الترقيع.

زخرفة الملابس، كملايس الأطفال، وغيرها، والملابس الشعبية كأجزاء من الثوب الشعبي، كنهايات الذيل والأكماس والجوانب، وتجميع قطع من خامات متنوعة، كالحرامسات الصوفية التي تُجمع من قطع صوفية صغيرة محبوكة، وكذلك في تزيين الجلود والحقائب. ويتم تجميع قطع الترقيع معاً بالخياطة الآلية، أو بغرز تطريز ظاهرة، أو بالسنارة، أو غيرها.

وقد تكون قطع الترقيع جميعها بشكل ولون واحد، أو بشكل واحد ولونين أو عدة ألوان يتم اختيارها بدقة لإنتاج تصميم جذاب، وقد تُجمع القطع معاً بترتيب ونسق ثابت، أو بشكل عشوائي.

ويمكن استعمال أنواع الأقمشة جميعها في الترقيع، بحيث تكون ثابتة الألوان ومتناسكة النسيج، كالأقمشة القطنية الناعمة السادة أو المنقوشة، والكتانية والصوفية والمخملية، كما يجب أن تكون القطع المستعملة في التصميم الواحد للترقيع متشابهة في الشّمك والنوع.

ويمكن عمل نموذج الترقيع باستعمال الورق المقوّى، أو المعدن الرقيق، وتحتاج إلى دقة متناهية في قصها لتستعمل كشبلونة (طبعة)، يتم بموجبها قص قطع الترقيع المطلوبة جميعها حسب عددها في التصميم، ويُعدّ الرسم على ورق المربعات بالأبعاد أو القياسات الحقيقية للنماذج أفضل الطرق لرسم تصميم الترقيع والاحتفاظ به، كما يمكن تلوين أجزائه بالألوان الخشبية للحصول على التصميم المطلوب للترقيع بالألوان.

٣٠٥



الشكل (٢)



الشكل (٣)



الشكل (٤)

- ٥ ارسم وحدة الشكل المتكرر (الشبلونة أو الطبعة) بالحجم الحقيقي المراد خياطته.
- ٦ تفحص وحدة الشكل في التصميم كله، ثم كتر الأشكال التي تحتاج إلى نماذج وكذلك عددها؛ لقص العدد المطلوب لكل منها.
- ٧ قُص الأشكال التي تحتاج إلى نماذج بالحجم الحقيقي، مثل: مربع صغير، ومربع كبير، ومثلث صغير، ومثلث كبير، وشكل مضلع ثماني.
- ٨ ضع هذه الأشكال على كرتون مقوّى، وارسم حول حدودها بقلم الرصاص.
- ٩ قُص الكرتون بحسب الخطوط المرسومة؛ فتحصل على نماذج جاهزة للقص (شبلونات).
- ١٠ حدّد عدد قطع النماذج الواجب قصها بحسب حجم المشروع النهائي المطلوب تنفيذه.
- ١١ ضع النموذج على القماش حسب لونه مع مراعاة اتجاه النسيج للقطع واتجاه الأشكال، ثم أضف مسافة للخياطة (١) سم حول حدود النموذج للخياطة، كما في أجزاء الشكل (٢).
- ١٢ قُص حول خطوط الأشكال (الشبلونات) بالعدد المطلوب، مراعيًا أخذ مسافة للخياطة لكل قطع الترقيع، كما في الشكل (٣).
- ١٣ تفحص شكل التصميم جيداً، وصل القطع الصغيرة مع بعضها بعضاً باستعمال آلة الخياطة، كما في الشكل (٤)؛ لتكوين وحدات صغيرة.

٣٠٧

النتائج الخاصة

- يتعرّف التنجيد ومجالات استخداماته.
- يبيّن الخامات المستخدمة في التنجيد.
- يتعرّف طرائق تثبيت التنجيد.
- ينقل تصميم التنجيد إلى قطعة قماش.
- ينفذ التنجيد بالطريقة الصحيحة.

المفاهيم والمصطلحات

التنجيد.

السلامة المهنية

- توخي الحذر عند تنفيذ الدرزة على الطبقات الخارجية للقطعة المنجدة؛ تجنباً لكسر إبرة الماكينة، وتعرض الطالب للضرر، والآلة للتلف.

استراتيجيات التدريس وإدارة الصف/ المشغل

التدريس المباشر/ أسئلة وأجوبة

- التمهيد بعرض أعمال للتنجيد (شراشف منجدة، حقائب، مساقات مطبخ، براونيز). وفي حال عدم توافرها، يمكن عرض بعض الصور الخاصة بها على الطلبة، ثم طرح الأسئلة الآتية:
- ما المقصود بالتنجيد؟
- هل تختلف استخدامات القطع المنجدة التي أمامك (أو في الصور التي أمامك)؟
- ما الخامات المستخدمة في التنجيد؟
- كيف تُثبّت القطع المنجدة مع الحشو الداخلي بعضها ببعض؟
- منح الطلبة وقتاً كافياً للإجابة عن الأسئلة ضمن مجموعات ثنائية، مع تحديد الزمن اللازم.
- الاستماع إلى إجابات الطلبة، ثم تنظيم حوار جماعي للتوصل إلى تعريف لتنجيد الثياب، أو أغذية الأسرة، أو غيرها (لجعلها أكثر دفئاً في البرد، وأكثر نعومة)، والخامات المستخدمة فيه (القطن، الكتان، الساتان للطبقات العليا)، وبيان أن القماش قد يكون سادة أو مزخرفاً، وأنه يمكن تثبيت التنجيد بصورة يدوية أو آليّة.
- التدريس المباشر/ عرض توضيحي
- مناقشة الطلبة في المعلومات الخاصة بالتمرين (٥-٨)، وخطوات العمل والنقاط الحاكمة، ولفت انتباه الطلبة إلى الأشكال المرفقة بالتمرين.
- تنفيذ المعلم التمرين (٥-٨) أمام الطلبة.
- تكليف الطلبة بتنفيذ التمرين، وحسب تسلسل خطوات التمرين المطلوبة، والالتزام بالزمن المحدد.
- متابعة المعلم أداء الطلبة، ومشاركتهم النقاش في أثناء تنفيذ التمرين، وتصويب الأخطاء إن وجدت.
- استخدام أداة تقويم مناسبة لتقويم أداء الطلبة.
- حفظ الطلبة العيّات المنفذة في ملفات الأعمال، لتقويمها.

الملاحق



الشكل (٥)

١٤ صل القطع الموصولة، كما في الشكل (٤)؛ لتكوين وحدات أكبر، ثم صل هذه الوحدات؛ لتكوين الشكل الكامل، كما في الشكل (٥)، مراعيًا تنفيذ عمليات الخياطة بالطريقة الصحيحة عند وصل القطع المنحنية أو المثلثة معاً.

١٥ اكو القطعة، وافتح مسافات الخياطة، ويمكن تثبيت فازلين على الوجه الخلفي للقطعة.

و التنجيد (Quilting): يُقصد بالتنجيد حشو الثياب، أو أغذية الأسرة، أو غيرها لجعلها أكثر دفئاً في البرد وأكثر نعومة، كما أنه يحمي بعض أجزاء الجسم من الصدمات أو غيرها، كحماية الأكواع والركب لوجود طبقة من الحشو تُخفّف حدة الصدمة.

لم يقتصر التنجيد على هذه الوظيفة النفعيّة له، بل امتدّ إلى تزيين قطع الملابس المتنوعة، وتطويعها؛ كملابس النوم، والأرواب، وملابس الأطفال، وغيرها، كما في الشكل (٥-١١). ويمكن أن يثبت حشو التنجيد مع قماش قطعة الملابس بأشكال هندسية بسيطة، كالخطوط المستقيمة، أو المربعات، أو الرسوم التقليدية، كالأزهار، والثمار باستعمال آلة الخياطة، أو يدويًا بتنفيذ غرز التطريز كالشلال، أو الراجعة، أو غيرها باستعمال خيوط التطريز الملونة والمتينة، كما في الشكل (٥-١٢).

الشكل (٥-١١): تثبيت التنجيد.



الشكل (٥-١٢): التنجيد.

ويعمل التنجيد على إظهار البعد الثالث في الجزء المنفذ عليه، ومما يزيد من جمال

إجابات الأسئلة الواردة في المحتوى

مراعاة الفروق الفردية

علاج

إثراء

- تكليف الطلبة بتنفيذ أعمال تنجيد بسيطة، من مثل: مساكات المطبخ، والوسائد الصغيرة، وقطع الأقمشة التي تقص بشكل مربع، ثم تدرز وتحشى بالبوليستر، وتجهز بصورة ميداليات، وغيرها.

استراتيجيات التقويم وأدواته

- استراتيجية التقويم: مراجعة الذات.
- أداة التقويم: ملف الطالب.

التكامل الأفقي

التكامل الرأسي

مصادر التعلم

للمعلم

للطالب

التصميم المنفّذ بالتنجيد استعمال ألوان عدة متناسقة معاً.

وتُستعمل في تنفيذ التنجيد عادة طبقتان من القماش بينهما حشوة من القطن، أو الصوف، أو البوليستر، تخترقها الإبرة بسهولة عند تثبيت الحشوة مع طبقتي القماش، وتكون الحشوة عادة من مادة عازلة تتحمل الغسل وخفيفة الوزن، أما الأقمشة فتكون ذات ملمس ناعم ونسيج متماسك يتحمل الغسل، فلا ينكمش، وتقوى ألوانه ثابته، كالقطن، والكتان، والساتان للطبقة العليا، وقد يكون القماش سادة أو مزخرفاً بزخارف كبيرة، ويمكن تثبيت الحشوة بتنفيذ غرز التنجيد حول الرسوم، ويتم تثبيت الطبقات الثلاث معاً على الحافات فقط، أو على الحافات والوسط بأشكال هندسية أو زخرفية.

٣٠٩

تنفيذ التنجيد

تمرين
٨-٥

يتوقع منك بعد الانتهاء من هذا التمرين أن:

- تنقل تصميم التنجيد إلى قطعة القماش.
- تنفّذ التنجيد بالطريقة الصحيحة.

المعلومات الأساسية

يُفضّل استعمال الحشوة المسطّحة قليلة السُمك (٠,٥-١) سم في تنجيد قطع الملابس، ويعتمد سُمك التنجيد على الهدف منه، وقد يتم التنجيد بواسطة آلة الخياطة، أو باستعمال خيوط صوفية، أو ببعض غرز التطريز اليدوي حول خطوط التصميم، أو بطرق أخرى. مستلزمات تنفيذ التمرين

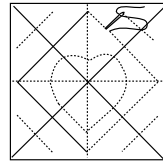
الأدوات والتجهيزات	المواد	
<ul style="list-style-type: none"> - خيوط - أدوات الخياطة - أدوات القياس والرسم - أدوات الكيّ وتجهيزاته - آلة خياطة مجهزة بالخيوط 	<ul style="list-style-type: none"> - تصميم معيّن للتنجيد - مخطّط ورقي للتنفيذ - قطعة قماش أبعادها (٢٠×٢٠) سم - بطانة لقطعة القماش مطابقة لها بالقياس - حشوة سُمك (٠,٥) سم أبعادها (٢٠×٢٠) سم 	
الرسوم التوضيحية	خطوات العمل والنقاط الحاكمة	الرقم
 <p>الشكل (١)</p>	<p>١ ارسم شكل التصميم على الورق، ثم انقله بواسطة ورق الكربون والعجلة المسنّنة إلى قطعة القماش، كما في الشكل (١).</p> <p>٢ ضع البطانة على سطح مستو كالطاولة على أن يكون وجه البطانة إلى الأسفل، ثم ضع فوقها طبقة الحشو (البوليستر)، ثم ضع قطعة القماش المرسوم عليها التصميم، بحيث يكون وجه</p>	

٣١٠

النتائج الخاصة

- يتعرّف تأثير الرسم في قماش قطعة ملابس.
- يعدّد أنواع الأقمشة التي يمكن الرسم عليها.
- يتعرّف أنواع الألوان المستخدمة في الرسم على القماش.
- يبيّن الأمور الواجب مراعاتها عند استعمال الرسم على القماش.
- يتعرّف ألوان النفخ وطرائق استخدامها ومواصفاتها.

المفاهيم والمصطلحات

ألوان النفخ.

السلامة المهنية

- الالتزام بتعليمات السلامة المهنية في أثناء العمل داخل المشغل.

استراتيجيات التدريس وإدارة الصف / المشغل

التعلم التعاوني / المناقشة

- التمهيد بمراجعة سريعة لأنواع المكملات المتصلة التي درسها الطلبة، وربطها بالرسم على القماش (يمكن تنفيذها على أقمشة قطع الملابس، أو الشراشف، أو أغطية الرأس، وغيرها)، ويمكن الاستعانة بنماذج من قطع الملابس والصور الواردة في الكتاب المدرسي، ثم طرح الأسئلة الآتية:
- وضّح تأثير الرسم في قماش إحدى قطع الملابس.
- ما نوع الأقمشة التي يمكن الرسم عليها ويبقى أثر الألوان واضحًا بعد جفافها؟
- عدّد أنواع الألوان المستخدمة في الرسم على القماش.
- ما الأمور الواجب مراعاتها عند الرسم على القماش.
- بناءً على الألوان المستخدمة (ألوان النفخ)، تتبع مراحل استخدام الألوان في الرسم على القماش، مبيّنًا أهم مواصفاتها.
- تقسيم الطلبة إلى خمس مجموعات عمل، ثم تعيين مقرر لكل منها، ثم الطلب إلى كل مجموعة الإجابة عن سؤال ضمن زمن محدد
- تجول المعلم بين مجموعات الطلبة في أثناء حل الأسئلة، للتوصل إلى الإجابات الصحيحة، ومناقشتها في أثناء ذلك.
- عرض مقرر كل مجموعة ما تتوصل إليه مجموعته على بقية المجموعات.
- الاستماع إلى إجابات الطلبة ومناقشتها، لاستنتاج أن الرسم على القماش يسهم في إبراز الذوق الشخصي، وأن الأقمشة التي يمكن الرسم عليها، هي: الساتان، والأورجنزا، والشيفون، والأقمشة الوبرية كالمخمل والبشكير، وأن أهم الألوان المستخدمة في ذلك، هي: اللون الذهبي، أو الفضي اللذان يستخدمان في تحديد الخطوط الخارجية التي يتم تعبئتها بالألوان فيما بعد، وأن من الأمور الواجب مراعاتها عند استعمال الرسم على القماش، تركّ الألوان تجف بعد عملية الرسم وكيها على الوجه الخلفي للقماش، وأن أهم ما يميز ألوان النفخ هو إعطاء الرسم بعدًا ثالثًا بعد التجفيف بالكي.
- تدوين الطلبة إجاباتهم في ملفات الأعمال، لتقويمها.

الملاحق

ملحق أوراق العمل (٥-٢).



الشكل (٢)

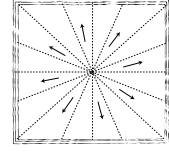

الشكل (٣)

- ٣ القماش إلى الأعلى، كما في الشكل (٢).
أبدأ بتثبيت الطبقات الثلاث معًا بغرز سراجة من المركز إلى الحافات، كما في الشكل (٣).
- ٤ ادرز بآلة الخياطة درزة مستقيمة فوق خطوط التصميم الموجود على قطعة القماش؛ لتثبيت الحشوة بين البطانة والقماش عند الخياطة على خطوط التصميم المرسوم، أو تثبيتها بغرز تطريز يدوية.
- ٥ انزع خيوط السراجة، ثم نظّف حافات القطعة المنجدة بالطريقة المناسبة مثلاً (تركيب شريط ورب)، واحتفظ بالقطعة في ملفك.

ز الرسم على القماش: يُسهّم الرسم على قماش قطعة الملابس في أجزاء محدّدة منها، كما في الشكل (٥-١٣)، في إبراز الذوق الشخصي، ويمكن أن يتم الرسم على القماش قبل خياطته أو بعدها، باستعمال ألوان خاصّة للأقمشة، وتُستعمل

لعملية الرسم على القماش الأقمشة السميكة كالساتان، أو الرقيقة الناعمة كالأورجنزا، أو الشيفون، أو الأقمشة الوبرية كالمخمل والبشكير، ويمكن أن يتم الرسم على القماش باستعمال ألوان عدة، ذات تأثير مختلف لكل منها؛ فالألوان اللامعة كالذهبي، أو الفضي، أو الأزرق، أو غيرها والتي توجد داخل أنابيب ذات رأس رفيع تُستعمل لتحديد الخطوط الخارجية



الشكل (٥-١٣): الرسم على القماش.

إجابات الأسئلة الواردة في المحتوى

مراعاة الفروق الفردية

علاج

إثراء

– تكليف الطلبة بتنفيذ ورقة العمل (٥-٢).

استراتيجيات التقويم وأدواته

- استراتيجية التقويم: التواصل.
- أداة التقويم: أسئلة وأجوبة.

التكامل الأفقي

– كتاب الرسم والتصميم، المستوى الثاني، الوحدة الثالثة، الزخارف غير الهندسية، رسم زخرفة نباتية.

التكامل الرأسي

مصادر التعلّم

للمعلم

للطالب

للتصميم ورسمها؛ إذ تعطي خطوطاً محدّدة تمنع نسل القماش أسفلها، على أن يتم مسك الأنيوب عمودياً وبنسب ودقة في أثناء رسم الخطوط، كما تُستعمل لتعبئة مساحات محدّدة باستعمال فرشاة الألوان، ويمكن غسل الفرشاة وإزالة الألوان عنها وهي في الحالة السائلة بالماء العادي قبل جفافها؛ إذ، يصعب إزالتها بعد تمام جفافها، ويراعى عند استعمال هذه الألوان تركها تجف مدة ٢٤ ساعة، ويمكن غسل قطعة الملابس المرسومة بماء دافئ وتجنّف بالمجفّف العادي بدرجة حرارة متدنية، ويمكن كتي هذه القطع الملونة على الوجه الخلفي للقماش، كما يُراعى غسل قطعة الملابس قبل تنفيذ الرسم باستعمال هذا النوع من الألوان. أما الألوان ذات البعد الثالث (النفخ) فتوجد في أنابيب، وتتميّز بسيولة متوسطة؛ إذ يمكن استعمالها من الأنابيب مباشرة في رسم الخطوط الدقيقة، أو باستعمال الفرشاة لتلوين المساحات المحدّدة في التصميم حسب الرغبة، على أن يكون



الشكل (٥-١٤) : نموذج الرسم على القماش.

سُمك مادة اللون متساوياً في المساحة الواحدة وثابتاً، وتعمل هذه الألوان على إبراز مساحات التصميم بالنفخ؛ إذ، يتم ترك الألوان على التصميم لتجف تماماً، ثم تعرّض لدرجة حرارة بالفرن الدافئ بعد إطفائه أو بالكوي على الوجه الخلفي للقماش، مما يعطي التصميم بعداً ثالثاً؛ إذ ترتفع خطوط التصميم عن سطح القماش قليلاً، ويخف تأثير البعد الثالث في حال خلط هذه الألوان بالماء ليصبح تأثيرها كالألوان العادية المستعملة على القماش، كما في الشكل (٥-١٤). ويراعى عند استعمال هذه الألوان في الرسم، غسل القطعة وكتيها قبل الرسم عليها.

النطريز (Embroidery): يُعدّ النطريز من أفضل أنواع المكملات المتصلة وبخاصة لملايس النوم وملابس الأطفال؛ إذ إنه لايسبب الإزعاج في أثناء ارتداء قطعة الملابس، كما أنه يُنفذ على أنواع الملابس جميعها، سواء الرجالية، كنطريز

النتائج الخاصة

- يتعرّف مزايا التطريز بوصفه أحد المكملات المتصلة.
- يبيّن أماكن تنفيذ التطريز على قطع الملابس وطرائق تنفيذه.
- يبيّن المواد والأدوات المستخدمة في التطريز اليدوي والآلي (الأقمشة، والخيوط، والإبر).
- يتعرّف خطوات تنفيذ التطريز.
- يبيّن طرائق تكبير التصميم أو تصغيره والأدوات المستخدمة في ذلك.
- يعدّد طرائق نقل تصاميم التطريز.

المفاهيم والمصطلحات

التطريز.

السلامة المهنية

استراتيجيات التدريس وإدارة الصف / المشغل

التعلم التعاوني / المناقشة

- التمهيد بمراجعة سريعة للموضوع السابق.
- عرض المعلم قطع ملابس، أو وسائل وشرائح ذات تطريز يدوي وآلي، ثم طرح الأسئلة الآتية:
 - ما الصفة التي تميز التطريز من المكملات الأخرى؟
 - حدّد أماكن التطريز المنفذة في القطع التي أمامك.
 - ما الطريقة المستخدمة في تنفيذها؟
- منح الطلبة وقتًا كافيًا للإجابة ضمن مجموعات ثنائية، ثم تنظيم حوار جماعي، لاستنتاج أن أهم مزايا التطريز تتمثل في عدم تأثيره السلبي أو إعاقته ارتداء الملابس، ولا سيما ملابس الأطفال وملابس النوم، وأنه يتضمن استخدام خيوط متنوعة (قطنية، أو حريرية، أو صوفية أو لامعة (ذهبية، فضية) على الياقة، أو الكم، أو قطعة الملابس الكاملة كما في الملابس الشعبية، وأنه يتعيّن استخدام خيوط لا تتأثر بالغسيل والكي حتى لا يبهت لونها أو تتقطع.

التدريس المباشر / المحاضرة

- توضيح المعلم أهم المواد المستخدمة في التطريز (الطارة، الإبر، الدبابيس، المقص، الكشّبان)، والتنبيه على ضرورة اتباع خطوات تنفيذ التطريز، بدءًا بتصميم المطرزات، وانتهاءً بتنفيذ التطريز، ثم توضيح طرائق تكبير التصميم أو تصغيره، فضلاً عن بيان الأدوات المستخدمة في التطريز (المربعات اليدوية، والتكبير باستعمال الأجهزة).
- تدوين الطلبة الإجابات في ملفات الأعمال، لتقويمها.

ملحق أدوات التقويم (٥-٥).

الملاحق



حرف أو رمز، وفي الملابس النسائية، كتطريز ملابس السهرة بخيوط ذهبية أو فضية.

ويمكن تنفيذ غرز التطريز على أي جزء من أجزاء قطعة الملابس، كالياقة أو الكم، كما في الشكل (٥-١٥)، أو على قطعة الملابس كاملة تقريباً، كما في الملابس الشعبية؛ إذ يحتل التطريز مكانة متميزة في التراث الشعبي والأزياء

الشكل (٥-١٥): التطريز على الملابس.

الشعبية، فهو يُعتبر عن جانب مهم من تراثنا وأصالتنا. ويُنفذ التطريز الشعبي يدويًا باستعمال الإبرة والخيوط، وذلك بعد الغرز وتنفيذها واحدة تلو الأخرى، وهذا يحتاج لوقت وجهد كبيرين، أو آلياً تُنفذه آلة الخياطة العادية أو آلة التطريز، وهذا يحتاج إلى مهارة ودقة في تنفيذه وفقاً للتصاميم والألوان المحددة، وتوجد في الأسواق حالياً آلات خاصة تُنفذ غرز التطريز بالحاسوب وتصاميمه وألوانه على مختلف أنواع الأقمشة تقريباً، ويُعتبر كل منها عن معانٍ محدّدة ومقصودة، فتكون إما على شكل رسوم هندسية، أو أشكال الأزهار والأشجار والنجوم وغيرها، ويُفضّل قبل إجراء التطريز على بعض أنواع الأقمشة الرقيقة تطيئها بالفازلين؛ لزيادة سمكها وتماسك خيوط نسيجها معاً. ولتنفيذ التطريز اليدوي أو الآلي، تُستعمل خيوط التطريز القطنية، أو الحريرية، أو الصوفية، أو المعدنية، وعند اختيار أي منها لا بد من مراعاة تناسب سُمك الخيط المستعمل مع سُمك القماش، فالخيوط الحريرية الرقيقة تناسب التطريز على أقمشة التريكو، كما يجب مراعاة تحمّل خيوط التطريز طرق العناية، كالغسل، والتنظيف، وغيرها كي لا يبهت لونها أو تتقطع، في حين تكون قطعة الملابس لا تزال برونقها وجمالها.

وتُستعمل في تنفيذ غرز التطريز بعض الأدوات، كالطارة التي تساعد على التحكّم بالقماش وشده بالتساوي، وبالقدر المناسب؛ لتجنّب الشد الذي قد يحدث في غرز

إجابات الأسئلة الواردة في المحتوى

مراعاة الفروق الفردية

علاج

– تكليف الطلبة بتكبير حرف أو رسمه، ثم تصغيره، ثم تلوينه، ثم عرضه على زملاءه.

إثراء

استراتيجيات التقويم وأدواته

- استراتيجية التقويم: الملاحظة.
- أداة التقويم: سلم تقدير لفظي (٥-٥).

التكامل الأفقي

– كتاب الرسم والتصميم، المستوى الأول، الوحدة الثالثة، الزخارف غير الهندسية، الطباعة بالتفريغ أو الإستنسل.

التكامل الرأسي

مصادر التعلم

للمعلم

للطالب

التطريز، كما تُستعمل الإبر، والدبابيس، والمقص، والكشيتان، وغيرها. وتضمن خطوات تنفيذ التطريز ما يأتي:

١. تصميم المطرّزات: التصميم تنسيق العناصر المتنوّعة معاً بطرق مختلفة تؤدي إلى إنتاج فني يتمتع به الناظر، ويلبي الغرض منه، والتصميم الجيد يعتمد على مقومات جوهرية، مثل: الوحدة، والتنوّع، والتنظيم.

وإضافة لما سبق، فإنّ التصميم في التطريز التقليدي يجمع بين الجانبين الجمالي والوظيفي للقطع المنتجة. وقد كان الحرفي قديماً يصمّم منتجاته وينفذها بعفوية تملئها عليه رغبته في تجميلها، وحاجته إلى الانتفاع بها.

وعند تصميم المطرّزات، يمكن الاستعانة ببعض المصادر التي تساعد على اختياره التصميم والخطة اللونية المناسبة له، مع إمكانية تكبير التصميم أو تصغيره قبل نقله إلى القماش المراد تطريزه.

٢. تكبير التصميم وتصغيره: بعد أن يتمّ تجهيز التصميم واختيار الخطة اللونية، يمكن تكبير التصميم أو تصغيره إلى المساحة المطلوبة قبل نقله إلى القماش، وتوجد عدّة طرق لتكبير التصميم أو

تصغيره، منها:

أ. التكبير والتصغير باستعمال

المربعات: وتعتمد هذه الطريقة

البيسطّة على تقسيم التصميم

شبكة من المربعات، ثم تُرسم

هذه المربعات على مساحة

أخرى من الورق مكبرة، كما في

الشكل (١٦-٥)، أو مصغّرة،

كما في شكل (١٧-٥) حسب

الحاجة، ثم يُنقل إليها التصميم.

ب. التكبير باستعمال الأجهزة:

يمكن أن يتمّ التكبير والتصغير

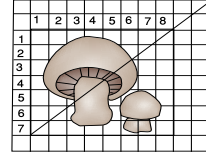

الشكل (١٦-٥): تكبير التصميم.

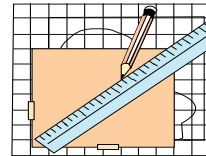

الشكل (١٧-٥): تصغير التصميم.

بواسطة آلة التصوير (Photo Copier)، أو باستعمال جهاز الماسح الضوئي (Scanner).

كما أنه توجد أجهزة عرض متعدّدة تُستعمل لهذا الغرض، منها: جهاز عرض الصور المعتمّة (Opaque)، وتُستعمل للصور المعتمّة غير الشفّافة (Overhead Projector)، وتُستعمل للصور الشفّافة، وجهاز عرض الشرائح (Slides Projector) ويتمّ تكبير التصميم أو تصغيره بتثبيت الورقة المراد تكبير التصميم عليها على الحائط، أو لوح خشبي بشرط لاصق، ثم يوضع التصميم على الجهاز في مكانه المخصّص، ويضبط وضع الجهاز والعدسة إلى أن يظهر التصميم على الحائط بوضوح وبالقياس المطلوب، ويمكن التحكم في تكبيره أو تصغيره بمفتاح خاص، أو بتقريب الجهاز وإبعاده عن الورقة، ثم تُحدّد خطوط التصميم.

تكبير الأشكال

نشاط (٢-٥)



ارسم شكلاً، أو انقل الشكل المجاور إلى ورق الرسم، واعمل على تكبيره بمقاس (١٠×١٠) سم، كما مر معك في الرسم المهني.

٣. نقل التصميم: بعد الانتهاء من تجهيز التصميم بالقياس المطلوب على الورق، يُنقل فيها إلى القماش المراد التطريز فوقه، وذلك بطرق عدّة، منها:

أ. طريقة النقل بالعد: وهذه الطريقة لا تحتاج إلى نقل التصميم بالرسم بل ينقل فيها التصميم وتطريزه مباشرة بالعد عند استعمال القماش الخاص ذي النسيج المتباعد (إيتامين كفا)، أما إذا كان القماش المستعمل أملس ذا نسيج متقارب؛ فتُسرّج على سطحه قطعة من قماش الماركة، ثم يُياشر النقل بالعد كما سبق.

ب. طريقة النقل بالشفّ المباشر: طريقة مناسبة للقماش الرقيق الشفّاف؛ إذ يتمّ تبيته فوق التصميم، ثم نقل التصميم بقلم الرصاص على القماش مباشرة.

النتائج الخاصة

- يتعرّف مواد التطريز الآلي.
- يتعرّف أدوات التطريز اليدوي.
- يبيّن غرز التطريز التقليدي الأردني.

المفاهيم والمصطلحات

السلامة المهنية

استراتيجيات التدريس وإدارة الصف / المشغل

التدريس المباشر / العمل في الكتاب المدرسي

- التمهيد بمراجعة سريعة للموضوع السابق، ثم طرح الأسئلة الآتية:

- ما أهم مزايا التطريز؟
- عدّد أماكن تنفيذ التطريز في قطع الملابس.
- اذكر طرائق تكبير الرسم وتصغيره.

- الاستماع إلى إجابات الطلبة ومناقشتها، ثم ربطها بالموضوع الحالي، وتصويبها إن لزم الأمر.

التعلم التعاوني / العمل الجماعي

- تقسيم الطلبة إلى ثلاث مجموعات عمل، ثم تعيين مقرر لكل مجموعة.
- كتابة المعلم ثلاثة أسئلة على السبورة، ثم تكليف كل مجموعة بحل سؤال، على النحو الآتي:

- المجموعة الأولى: ذكر المواد المستخدمة في التطريز، ومواصفاتها.
- المجموعة الثانية: ذكر الأدوات التي تستخدم في التطريز اليدوي، وميزات كل منها.

- المجموعة الثالثة: تعداد غرز التطريز التقليدي في الأردن.

- الطلب إلى المجموعات الإجابة عن الأسئلة، مستعينين بالكتاب المدرسي.
- تجول المعلم بين مجموعات الطلبة في أثناء النقاش، وحل الأسئلة، والإجابة عن أسئلتها واستفساراتها.

- استماع المعلم إلى إجابات المجموعات على التوالي ومناقشتها، لتعرف مواد التطريز الآلي (الخيوط، الأقمشة بأنواعها)، وأدوات التطريز اليدوي (الإطارات، الإبر ذات الرؤوس الكروية (غير المدببة)).

- لفت انتباه الطلبة إلى الشكل (٥-٢٢) الذي يتضمن أشكالاً من غرز التطريز التقليدي الأردني، تستخدم في قطع الملابس الشعبية.

- حفظ الطلبة الإجابات في ملفات الأعمال، لتقويمها.
- تكليف الطلبة بتنفيذ النشاط (٥-٣) المتعلق بأنواع الغرز المستعملة في التطريز.

ج. طريقة النقل بورق الكربون: يتم بوضع ورقة الكربون فوق وجه القماش، ويثبت التصميم فوقها، ثم تحدد خطوط التصميم بقلم الرصاص، فيعمل ورق الكربون على طبعها فوق القماش.

د. طريقة النقل بالتسريح: تصلح لنقل التصميم فوق الأقمشة الخشنة أو الوبرية؛ ويتم ذلك بتهيئة التصميم المعد مسبقاً على ورق شفاف، فوق القماش بالدايبس، ثم يجري التسريح فوق التصميم. وتفرغ الورقة بعد ذلك فيظهر التصميم بخطوط السراجة.

هـ. طريقة النقل بالتنقيب: طريقة قديمة وشائعة، وتناسب الأقمشة ذات الأسطح الملساء، ويتم وضع التصميم المرسوم على ورق شفاف سميك فوق سطح إسفنجي ثم ينقب بإبرة سميكة، على مسافات متقاربة، وهذه الثقوب تسمح بمرور مسحوق خاص من خلالها إلى القماش على شكل نقط، وبعد إزالة ورقة الشفاف يجري تحديد هذه النقط ووصلها بقلم الرصاص.

و. طريقة النقل بالإضاءة: وتتم بوضع التصميم فوق زجاج نافذة، ثم تثبيت القماش فوقه بشرائط لاصق، فيعمل الضوء الطبيعي المار من خلف الزجاج على إظهار التصميم من خلال القماش، وبعد ذلك يتم نقل خطوط التصميم بقلم الرصاص.

كما يمكن استعمال الإضاءة الصناعية أسفل لوح من الزجاج بوضع التصميم فوقه أولاً، ثم قطعة القماش المراد نقل التصميم إليها، ويثبت على الزجاج بشرائط لاصق، ثم يجري تحديد التصميم بقلم الرصاص.

٤. مواد التطريز: تنوع مواد التطريز اليدوي، وتختلف باختلاف القطعة المراد إنجازها، ومن أهم هذه المواد:

أ. الخيوط: وتعدّ مادة أساسية في التطريز، وتتنوع من حيث الألياف التي صنعت منها، فمنها: الحريرية، والقطنية، والصوفية، والكتانية، والصناعية التركيبية. ويوجد نوع من الخيوط المعدنية، كأسلاك الذهب، أو الفضة، أو القصب وغيرها.

٣١٦

- الأقمشة ذات السطح المزخرف: سطوح بعضها ذوات زخارف مطبوعة وسطوح بعضها الآخر ذوات زخارف منسوجة، وهذه الزخارف قد تكون على شكل خطوط، أو مربعات، أو نقط، كما في الشكل (٥-٢١)، وأياً كانت طريقة زخرفها، فإن هذه الزخرفة تساعد على توزيع غرز التطريز، خصوصاً عند استعمال الغرزة الفلاحية. وتوجد أقمشة تصلح للتطريز، مثل الحرير، والخام، وغيرها.



الشكل (٥-٢١): أقمشة ذات أسطح مزخرفة.

٥. أدوات التطريز: من الأدوات التي تُستعمل في التطريز اليدوي:

أ. الإطارات والطارات: الطارة أو الإطار أداة مهمة لمعظم أعمال التطريز؛ فهي تساعد على شد القماش، وتُصنع من الخشب أو البلاستيك، وتعمل الطارة على إبقاء جزء من القماش مشدوداً بين حلقتيها، وتحتوي الحلقة الخارجية على برغيٍ للتحكم بدرجة الشد، وتتوافر الطارة بعدة قياسات وبعضها يُحمل باليد، وبعضها الآخر الآخر ذو قاعدة.

أما الإطار فيعمل على شد القماش، والإطارات على نوعين؛ فمنها ما يشد القماش من أعلى ومن أسفل، ومنها ما يشده من الجهات الأربع.

ب. الإبر: تتوافر الإبر المستعملة في التطريز اليدوي في أنواع رئيسة ثلاثة، وهي:

- إبر رفيعة ذوات رؤوس مدببة وطول متوسط مع سم (ثقب) واسع، وتتوافر بأرقام من (١-١٠)، وتُستعمل في معظم أنواع غرز التطريز.

- إبر ذوات رؤوس مدببة ولكنها أكثر طولاً وثخانة وذات سم واسع، وتتوافر بأرقام من (١٤-٢٦)، وهي مناسبة للتطريز بالخيوط ذوات السمك الأكبر.

٣١٨

إجابات الأسئلة الواردة في المحتوى

الملاحق

مراعاة الفروق الفردية

علاج

إثراء

استراتيجيات التقويم وأدواته

- استراتيجية التقويم: التواصل.
- أداة التقويم: أسئلة وأجوبة.

التكامل الأفقي

التكامل الرأسي

مصادر التعلم

للمعلم

للطالب



الشكل (١٨-٥): خيوط تطريز متنوعة.

وتفاوت جودة الخيوط من حيث مستوى تصنيعها وثبات ألوانها، وتوجد على شكل (شلال، أو طيب، أو بكرات)، انظر الشكل (١٨-٥)، وهذا الاختلاف في أنواع الخيوط وألوانها وملامسها يعطينا تنوعاً

في تأثيراتها في القماش، سواء استعملت في التطريز اليدوي أم الآلي.
ب. الأقمشة خامة أساسية في التطريز؛ إذ إنها تُشكّل السطح الذي تُفقد عليه الغرز بأنواعها، ويمكن تصنيف هذه الأقمشة إلى أنواع رئيسة ثلاثة، هي:
- الأقمشة ذات النسيج البسيط المتقارب، ومنها ما هو منسوج بإحكام، وله سطح أملس، مثل الحرير، والساتان. ومنها ما هو أثقل وزناً، مثل: الكتان والصوف، والخيش، كما في الشكل (١٩-٥)، كذلك توجد أقمشة منسوجة من الخيوط الصناعية.
- الأقمشة ذات النسيج البسيط المتباعد، ومنه ما يعتمد على خيط مفرد رفيع أو سميك، ومنه ما يعتمد على خيط مزدوج أو على مجموعة خيوط، وهذه الأقمشة جميعها تصلح للتطريز بطريقة العد، انظر الشكل (٢٠-٥).

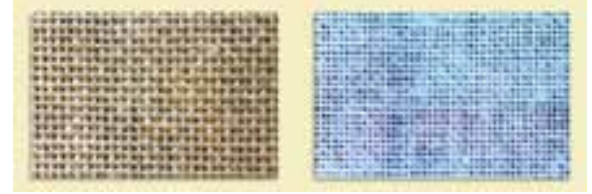

الشكل (١٩-٥): قماش ذو نسيج متقارب. الشكل (٢٠-٥): قماش ذو نسيج متباعد.

٣١٧

- إبر ذات رؤوس كروية (غير مدببة) وهي متشابهة في الحجم، وتتوافر بأرقام من (١٤-٢٦)، وهي مناسبة للتطريز بطريقة العد.
ويبين الجدول (١٥-٥) أنواع الأقمشة والإبر المناسبة للتطريز الصناعي.
الجدول (١٥-٥): أنواع الأقمشة والإبر المناسبة للتطريز الصناعي.

قياس الأبرة	مثال	القماش
٩	حرير، وشيفون، وأورجنزا.	ناعم جداً
١١	تافتا، وجرسية.	خفيف الوزن
١٤	القطن، الصوف الخفيف، والساتان، والمخمل.	أقمشة متوسطة الوزن
١٦	الصوف الخشن والقطنيات.	أقمشة ثقيلة الوزن
١٨	أقمشة المعاطف، وأقمشة التنجيد، وأقمشة الجينز.	أقمشة ثقيلة جداً

من أدوات التطريز:

متر قياس، ومثلث قياس، ومسطرة، ومرآة معدني، أو بلاستيكي (كشيتان)، ودبابيس خياطة، ويوجد نوع خاص من الأقلام يُسمى قلم النقل، يُرسم به تصميم فوق الورق، ثم يُنقل التصميم ووجهه إلى سطح القماش، ويكوى ثم يُنقل التصميم إلى القماش.

٦. غرز التطريز التقليدي في الأردن: تنوع قطع التطريز في الأردن لتشمل معظم موجودات البيت الريفي إضافة إلى الملابس، وهذا التنوع يحوي تنوعاً في الغرز المستعملة من منطقة إلى أخرى، وأكثر هذه الغرز استعمالاً وشيوعاً الغرز الآتية كما في الشكل (٢٢-٥):

- أ . غرزة الماكنة (الراجعة) ز . غرزة اللف (بين إبرتين)
- ب . غرزة إكعابة ح . غرزة السنبلية
- ج . الغرزة البداوية ط . غرزة الزكرك
- د . الغرزة الفلاحية ي . الغرزة المعانية
- هـ . غرزة التيزير ك . غرزة التيجان
- و . الغرزة المثمثة ل . غرزة النميلة

٣١٩

النتائج الخاصة

– يتفد بعض غرز التطريز اليدوية (الحشو، الفرع، عظمة السمكة).

المفاهيم والمصطلحات

السلامة المهنية

- الالتزام بتعليمات السلامة المهنية في أثناء العمل، أو استخدام الإبر اليدوية والمقصات داخل المشغل.

استراتيجيات التدريس وإدارة الصف / المشغل

التدريس المباشر / أسئلة وأجوبة

– التمهيد بعمل تغذية راجعة للموضوع السابق، عن طريق طرح بعض الأسئلة، من مثل:

- عدد الأدوات المستخدمة في التطريز اليدوي.
- عدد خمساً من غرز التطريز اليدوي المستخدمة في الملابس الشعبية الأردنية.

– الاستماع إلى إجابات الطلبة وتصويبها، ثم ربطها بالموضوع الحالي (تنفيذ غرز تطريز يدوياً).

التدريس المباشر / التدريبات والتمارين

– طلب المعلم إلى المجموعات تأمل الأشكال الواردة في الكتاب المدرسي، التي توضح أنواعاً مختلفة من الغرز، ثم عرض نماذج معدة لها مسبقاً أمام الطلبة، وربط مسمياتها بأشكالها واستخداماتها.

– مناقشة الطلبة في المعلومات الخاصة بالتمارين (٥-٩)، وخطوات العمل والنقاط الحاكمة التي توضح مراحل تنفيذ التمرين على نحو متسلسل صحيح.

– تنفيذ المعلم التمرين (٥-٩) أمام الطلبة، حسب تسلسل الخطوات الواردة في الكتاب المدرسي، مع التأكيد على ضرورة لبس الكشيتان في أثناء تنفيذ التطريز، وتثبيت بداية الخيط ونهايته على النحو الصحيح.

– تكليف الطلبة بتنفيذ التمرين بصورة فردية، والتأكيد على ضرورة الجلوس جلسة صحيحة، وتجنب إحناء الظهر في أثناء العمل.

– متابعة المعلم أداء الطلبة، ومشاركتهم النقاش في أثناء تنفيذ التمرين، وحفظ الطلبة العينات المنفذة في ملفات الأعمال، لتقويمها.

– تقويم الطلبة تقويماً مناسباً.



الشكل (٥-٢٢/ب): غرزة إكعابة.



الشكل (٥-٢٢/أ): الغرزة الراجعة.



الشكل (٥-٢٢/د): الغرزة الفلأحية.



الشكل (٥-٢٢/ج): الغرزة البداوية.



الشكل (٥-٢٢/و): الغرزة المشتمة.



الشكل (٥-٢٢/هـ): غرزة التبرير.



الشكل (٥-٢٢/ح): غرزة السنبلة.



الشكل (٥-٢٢/ز): غرزة اللف (بين إبرتين).



الشكل (٥-٢٢/ي): الغرزة المعابة.



الشكل (٥-٢٢/ط): الغرزة المتعرجة.



الشكل (٥-٢٢/ل): غرزة النملة.



الشكل (٥-٢٢/ك): غرزة النيجان.

أنواع الغرز المستعملة في التطريز

نشاط (٣-٥)

تفحص أحد الأثواب الشعبية الأردنية، وتعرف أنواع الغرز التي استعملت في تزيينه، ثم قارن الغرز من استعمالها بما درست، وناقش معلمك وطلبة صفك في ذلك.

٣٢٠



الشكل (٣)

الإبرة والخيط حول آخر غرزة على الوجه الخلفي للتطريز، كما في الشكل (٣).



الشكل (٤)

٣ اسحب الإبرة، واعمل حلقة، كما في الشكل (٤).

٤ أدخل الإبرة والخيط في الحلقة، واعده، كما في الشكل (٥).



الشكل (٥)

٥ شد الإبرة والخيط لتحكم العقدة، كما في الشكل (٦).

٦ اعمل غرزة الملققة لعدد من الغرز على الوجه الخلفي للقماش لمسافة (٥) سم تقريباً، ثم قص الخيط، كما في الشكل (٧).



الشكل (٦)

٧ كثر الخطوات من (٣) إلى (٧) مستعملاً الخيط الذي تركته في بداية غرز التطريز.

ثانياً: تنفيذ بعض غرز التطريز اليدوي

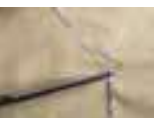

الشكل (٧)

غرزة الحشوة المستقيمة

١ مرر الخيط من الوجه الخلفي للقماش إلى الوجه الصحيح في النقطة (١).

٣٢٢

إجابات الأسئلة الواردة في المحتوى

يتوقع منك بعد الانتهاء من هذا التمرين أن:

– تتفقد بعض غرز التطريز اليدوية، كالحشو، والفرع، وعظمة السمكة، والسلسلة، والأقحوان، والعقدة الفرنسية، والغرزة الفلاحية.

المعلومات الأساسية

يُعدّ التطريز على قطع الملابس من المكملات المتصلة الشائعة الاستعمال، وللحصول على الألوان المناسبة له، يُفضّل تلوين التصميم على الورق بألوان متنوّعة، ثم اختيار الأكثر مناسبة لشراء كمية الخيوط الملونة بحسب التصميم.

مستلزمات تنفيذ التمرين

الأدوات والتجهيزات	المواد	
<ul style="list-style-type: none"> – إبرة تطريز – مقص صغير – مكواة – قلم رصاص 	<ul style="list-style-type: none"> – (١٤) قطعة قماش كتان سادة خيوطه الطويلة والعرضية واضحة (إيتامين متقارب)، وأبعاد كل منها (٢٠×٢٠) سم – خيوط حرير بألوان مختلفة 	
الرقم	خطوات العمل والنقاط الحاكمة	الرسوم التوضيحية
١	أولاً: تثبيت بداية الخيط ونهايته مرّر الإبرة والخيط من الوجه الخلفي للقماش إلى الوجه الصحيح، وارك مسافة (١٠) سم تقريباً من طرف الخيط، على الوجه الخلفي للقماش، كما في الشكل (١).	
٢	نقذ غرزة التطريز المرغوبة، وعندما يقترب طول الخيط من الانتهاء، كما في الشكل (٢)، مرّر الخيط إلى الوجه الخلفي للقماش، ثم لفّ	

مراعاة الفروق الفردية

علاج

– تكليف الطلبة بتنفيذ غرزة الحشو، والفرع، وعظمة السمكة على قطعة قماش ذات شكل زخرفي محدد، ثم تنظيف الحافات بغرزة البطانية، ثم عرض التطبيق على الزملاء.

إثراء

استراتيجيات التقويم وأدواته

- استراتيجية التقويم: مراجعة الذات.
- أداة التقويم: ملف الطالب.

التكامل الأفقي

التكامل الرأسي

مصادر التعلّم

للمعلم

للطالب



الشكل (٨)



الشكل (٩)



الشكل (١٠)

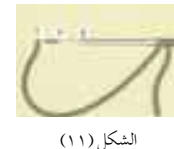

الشكل (١١)



الشكل (١٢)

٢ أدخل الخيط في النقطة (٢)، على أن تكون على المستوى نفسه للنقطة (٢) مباشرة، كما في الشكل (٨).

٣ أخرج الخيط من النقطة (٣)، على أن تكون بجانب النقطة (١)، كما في الشكل (٩).

٤ كرّر الخطوات من (١) إلى (٣) على أن تملأ المنطقة المحددة لذلك، كما في الشكل (١٠)

غرزة الفرع

١ مرّر الإبرة والخيط إلى وجه القماش في النقطة (١) من جهة يسار قطعة القماش، كما في الشكل (١١).

٢ أدخل الإبرة في النقطة (٢)، وأخرجها من النقطة (٣) والتي تقع في منتصف المسافة بين نقطتي (١،٢)، كما في الشكل (١١).

٣ كرّر الخطوات ذاتها، حتى تحصل على غرزة الفرع الشكل (١٢).

غرزة عظمة السمكة (ورق النبات)

١ حدّد الشكل الذي تريد تعينته بغرزة السراجة، وارسم خطاً وهمياً في المنتصف.

النتائج الخاصة

– ينفذ بعض غرز التطريز اليدوية (غرزة السلسلة، الأفحوان، العقدة الفرنسية، الغرزة الفلاحية).

المفاهيم والمصطلحات

السلامة المهنية

• الالتزام بتعليمات السلامة المهنية في أثناء العمل داخل المشغل.

استراتيجيات التدريس وإدارة الصف / المشغل

التدريس المباشر / التدريبات والتمارين

- التمهيد للموضوع بمراجعة سريعة للغرز اليدوية التي نفذها الطلبة في الحصة السابقة، ثم عرضها لتذكير الطلبة بها.
- مناقشة الطلبة في المعلومات الخاصة بالتمارين (٥-٩)، وخطوات العمل والنقاط الحاکمة، التي توضح مراحل تنفيذ التمرين على نحو متسلسل صحيح.
- تنفيذ المعلم التمرين (٥-٩) أمام الطلبة، وحسب تسلسل الخطوات الواردة في الكتاب المدرسي، مع التأكيد على ضرورة لبس الكشّبان في أثناء تنفيذ التطريز، وتثبيت بداية الخيط ونهايته على النحو الصحيح.
- تكليف المعلم الطلبة بتنفيذ الغرز المتبقية من التمرين (غرزة السلسلة، غرزة الأفحوان، العقدة الفرنسية، الغرزة الفلاحية) بصورة فردية، مع التأكيد على ضرورة الجلوس جلسة صحيحة، وتجنب إحناء الظهر في أثناء العمل.
- متابعة المعلم أداء الطلبة ومشاركتهم النقاش في أثناء تنفيذ التمرين.
- حفظ الطلبة العينات المنفّذة في ملفات الأعمال، لتقويمها.
- تقويم الطلبة باستخدام قائمة رصد معدة مسبقاً.



الشكل (١٣)

٢ مزر الإبرة والخيط على وجه القماش في النقطة (١)، كما في الشكل (١٣).

٣ أدخل الإبرة في النقطة (٢)، كما في الشكل (١٣).

٤ أخرج الإبرة من النقطة (٣)، ثم مزرها من النقطة (٤) التي تقع في أسفل النقطة (٣)، كما في الشكل (١٤).

٥ أخرج الإبرة من النقطة (٥)، كما في الشكل (١٤)، على أن تكون على مستوى النقطة (٣) نفسها.

٦ أدخل الإبرة في النقطة (٦)، وأخرجها من أسفل النقطة (٣)، كما في الشكل (١٥).

٧ كرر الخطوات ذاتها؛ لتعبئة الشكل كما في الشكل (١٦).



الشكل (١٤)



الشكل (١٥)



الشكل (١٦)

٣٢٤



الشكل (٢١)

٤ أدخل الإبرة في النقطة (٢)، وذلك لتثبيت حلقة الخيط، كما في الشكل (٢١)، وأخرجها من بداية الغرزة الثانية.

٥ كرر الخطوات ذاتها لتحصل على الغرزة كاملة، كما في الشكل (٢٢). غرزة العقدة الفرنسية

١ مزر الإبرة والخيط إلى وجه القماش في النقطة (١)، كما في الشكل (٢٣).

٢ أمسك الخيط بإبهام وسبابة اليد اليسرى، على أن يكون متجهاً إلى الأسفل، ولف الخيط مرتين حول الإبرة، كما في الشكل (٢٣).

٣ شد الخيط حول الإبرة، كما في الشكل (٢٤).



الشكل (٢٢)



الشكل (٢٣)



الشكل (٢٤)

٣٢٦

إجابات الأسئلة الواردة في المحتوى

الملاحق

ملحق أدوات التقويم (٥-٦).

مراعاة الفروق الفردية

علاج

إثراء

استراتيجيات التقويم وأدواته

- استراتيجية التقويم: التقويم المعتمد على الأداء.
- أداة التقويم: قائمة رصد (٥-٦).

التكامل الأفقي

التكامل الرأسي

مصادر التعلم

للمعلم

للطالب

غرزة السلسلة



الشكل (١٧)

١ مزر الإبرة والخيط على وجه القماش في النقطة (١)، كما في الشكل (١٧).

٢ أدخل الإبرة مرة ثانية بجانب النقطة (١)، وأخرجها من النقطة (٢)، بحيث يساوي طول الغرزة المسافة بين النقطتين (١،٢)، مراعيًا أن يكون الخط أسفل الإبرة، كما في الشكل (١٨).



الشكل (١٨)

٣ أدخل الإبرة مرة ثانية بجانب النقطة (٢)، كما في الشكل (١٨)، وأخرجها على مسافة تساوي المسافة بين النقطتين (٢،١)، مع مراعاة أن يكون الخيط في أسفل الإبرة.

٤ كثر الخطوات ذاتها لتحصل على الشكل (١٩).



الشكل (١٩)

غرزة الأفحوان

١ ارسم الشكل الذي تريده، أو كما في الشكل (٢٠).

٢ مزر الإبرة والخيط إلى الوجه الصحيح للقماش في النقطة (١)، كما في الشكل (٢٠).

٣ أدخل الإبرة من جانب النقطة (١)، وأخرجها من النقطة (٢)، على أن يكون الخيط على يسار الإبرة وفي أسفلها، كما في الشكل (٢٠).



الشكل (٢٠)

٣٢٥

٤ أدخل الإبرة في نقطة قريبة من النقطة (١)، كما في الشكل (٢٥).

٥ كثر الخطوات ذاتها لتحصل على عدة عقد، كما في الشكل (٢٦).

الغرزة الفلاحية

١ اعمل غرزًا مستقيمة مائلة، كما في الشكل (٢٧).

٢ اعمل غرزًا مستقيمة مائلة بعكس الغرز الأولى، كما في الشكل (٢٨). ويمكنك عمل الغرز بشكل عمودي أو أفقي.



الشكل (٢٥)



الشكل (٢٦)



الشكل (٢٧)



الشكل (٢٨)

٣٢٧

النتائج الخاصة

- يتعرّف مواد التطريز الآلي وأدواته.
- يتعرّف أنواع آلات التطريز الصناعية.
- يتعرّف أجزاء آلة التطريز الصناعية.
- يتعرّف خطوات تنفيذ التطريز.
- يوضّح طرائق تنفيذ الغرزة المستقيمة والمتعرجة على آلة التطريز الصناعية.

المفاهيم والمصطلحات

السلامة المهنية

- الالتزام بتعليمات السلامة المهنية في أثناء العمل داخل المشغل.

استراتيجيات التدريس وإدارة الصف / المشغل

التدريس المباشر / أسئلة وأجوبة

- التمهيد بعمل تغذية راجعة للموضوع الذي درسه الطلبة في المستوى الأول عن آلة الخياطة المنزلية، التي تُنفَّذ بها الغرزة المتعرجة (الركزك)، التي من استخداماتها التطريز.
- عرض المعلم قطع ملابس، أو وسائل وشرائح تحتوي على تطريز يدوي وآلي، ثم طرح الأسئلة الآتية:
 - ما استخدامات الغرزة المتعرجة؟
 - ما مواصفات الغرزة المتعرجة؟
 - ما الأدوات المستخدمة في التطريز اليدوي؟
- منح المعلم الطلبة وقتاً كافياً للإجابة عن الأسئلة، ثم تنظيم حوار جماعي، لاستنتاج أن الغرزة المتعرجة تستخدم في التطريز، وتنظيف حافات القماش، وعمل العراوي وغيرها، وأن أهم ما يميزها المرونة العالية، لذلك يجب استخدام الطارة في أثناء تنفيذها على الأقمشة المتنوعة؛ تجنباً لحدوث أي شد أو ارتخاء في القماش بعد الانتهاء من التطريز، وأن الأدوات المستخدمة في التطريز الآلي هي نفسها المستخدمة في التطريز اليدوي مع وجود اختلاف وحيد هو أنواع الخيوط التي تكون على شكل بكرات كبيرة.

التدريس المباشر / عرض توضيحي

- تقديم المعلم عرضاً توضيحياً للطلبة يبيّن أجزاء آلة التطريز الصناعي، وطرائق تنفيذ الغرزة المستقيمة والمتعرجة على آلة التطريز الصناعية؛ إمّا باستخدام الآلة مباشرة، وإمّا باستخدام جهاز العرض.
- متابعة الطلبة عرض توضيحي، ثم تكليف أحد الطلبة بإعادة الشرح لزملائه بإشراف المعلم.
- تدوين الطلبة ملاحظاتهم عمّا شاهدوه في ملفات الأعمال، لتقويمها.

الملاحق

أ. مواد التطريز الآلي وأدواته: تُستعمل في التطريز الآلي المواد نفسها التي تُستعمل في التطريز اليدوي، لكن بتنوع أكبر في أنواع الأقمشة. أمّا الخيوط فتكون على شكل بكرات (مواسير). وبالنسبة إلى الأدوات فهي أدوات التطريز اليدوي نفسها، بالإضافة إلى ذلك تُستعمل آلة الخياطة بأنواعها وهي الأداة الأساسية في التطريز الآلي.

وقديماً كانت آلة الخياطة المنزلية تعمل الخياطة بالغرزتين المستقيمة والمتعرجة، وفي الوقت نفسه، استُعملت هذه الغرز للتطريز على



الشكل (٥-٢٣): آلة الخياطة والتطريز.

القماش لعمل تأثيرات، عن طريق توسيع الغرزة، وتضييقها وتغيير اتجاهاتها وتشكيلاتها، مع التنوع في ألوان الخيوط المستعملة فيها، بعد ذلك تطوّرت الآلة التي تعمل غرز التطريز المتنوعة وعلى أي نوع من

القماش، كما في الشكل (٥-٢٣)، ومؤخراً تم اختراع آلة خياطة وتطريز تعمل على الحاسوب ومزوّدة بأسطوانات (DISCS) خاصة تحتوي كل منها على أنواع من الغرز والزخرفة بتشكيلات لا حصر لها.

وبازدياد الطلب على الأقمشة المطرزة، ظهرت آلة التطريز الصناعية التي مكّنت الحرفيين من إنتاج كمية كبيرة مع مواصفات فنية راقية.

ب. أجزاء آلة التطريز الصناعي: يوجد نوعان من آلات التطريز، فالنوع الأول ينفَّذ الغرزة المستقيمة والغرزة المتعرجة، وهذا النوع من الآلات لا يختلف عن آلة الدرزة الصناعية من حيث أجزائها ووظيفة كل جزء منها وطريقة ضبط الآلة لتنفيذ الغرزتين المستقيمة والمتعرجة. كما في الشكل

إجابات الأسئلة الواردة في المحتوى

مراعاة الفروق الفردية

علاج

إثراء

استراتيجيات التقويم وأدواته

- استراتيجية التقويم: التواصل.
- أداة التقويم: أسئلة وأجوبة.

التكامل الأفقي

التكامل الرأسي

مصادر التعلم

للمعلم

للطالب



الشكل (٥-٢٤): آلة التطريز الصناعي.

(٥-٢٤). ويتم تزيت الآلة يدويًا كما في آلة الخياطة المنزلية ويمكن ضبطها لتنفيذ التطريز الحر باستعمال الطارة كما يأتي:

- فك القدم الضاغطة.
- فك مشط التغذية (الأسنان).
- ضبط رافع القدم الضاغطة (بالركبة). وذلك بتحريك عموده المتصل بالآلة ليصبح منظمًا لعرض الغرزة بالركبة.
- تركيب غطاء مشط التغذية (مرآة الآلة) ذي الفتحة العريضة.
- ويتم تنفيذ الغرزة المستقيمة بوساطة تحريك الطارة المثبت عليها قطعة التطريز حسب خطوط التصميم، ويعتمد طول الغرزة المستقيمة على سرعة تحريك الطارة فكلما زادت سرعة تحريكها زاد طول الغرزة.
- ويتم تنفيذ الغرزة المتعرجة بطريقتين:

الأولى بتحريك الطارة، إلى اليمين واليسار حيث يعتمد عرض الغرزة على مقدار هذه الحركة على ألا يزيد عرض الغرزة (التحريك) على مقدار فتحة نزول الإبرة في مرآة الآلة (حتى لا تكسر الإبرة).
أما الطريقة الثانية فتتم بوساطة منظم عرض الغرزة للآلات التي تنفذ الغرزة

٣٢٩

المتعرجة والتي يتم بوساطته الحصول على عرض ثابت للغرزة حسب الرغبة، أو عرض متغيرٍ بتحريك المنظم باستمرار في أثناء تنفيذ الغرزة. ويوجد نوع آخر من الآلات ينفذ التطريز الحر فقط، حيث تشبه هذه الآلة آلة الدرزة الصناعية في معظم أجزائها ووظيفتها، وتختلف عنها في بعض الأجزاء ومنها:

- عدم وجود قدم ضاغطة أو منظم لطول الغرزة.
- توجد في غطاء مشط التغذية فتحة عرضية فقط يبلغ عرضها (١,٥٢) سم تقريباً ويتم الحصول على عرض الغرزة، بطريقتين: الأولى بتحريك الطارة إلى اليمين واليسار، أما الطريقة الأخرى فيتم بوساطة الضغط على منظم عرض الغرزة الموجود في أسفل آلة التطريز بوساطة الركبة كما في الشكل (٥-٢٥)، فكلما زاد الضغط على المنظم بوساطة الركبة، زاد عرض الغرزة.



الشكل (٥-٢٥): التحكم بعرض الغرزة بضاغطة الركبة.

٣٣٠

النتائج الخاصة

- ينقل التصميم المراد تطريزه إلى القماش.
- يتعرّف أجزاء الطائرة، ووظيفتها، وكيفية تركيبها.
- يركب الطائرة على القماش بصورة صحيحة.
- يتعرّف خطوات تجهيز آلة التطريز الصناعي، وكيفية تشغيلها.
- يحدّد الأمور الواجب مراعاتها عند إجراء الصيانة الوقائية لآلة التطريز الصناعي.

المفاهيم والمصطلحات

السلامة المهنية

- الالتزام بتعليمات السلامة المهنية في أثناء العمل داخل المشغل.

استراتيجيات التدريس وإدارة الصف / المشغل

التدريس المباشر / التدريبات والتمارين

- التمهيد للتمرين بمراجعة سريعة للموضوع السابق، ثم ربطه بموضوع الدرس (نقل التصميم إلى القماش)، وهو من خطوات التطريز.
- توضيح المعلم هذه الطريقة، التي تعتمد على نقل التصميم إلى ورق الزبدة، ثم تخريم حدود التصميم الخارجية والداخلية، ثم غمس قطعة من الإسفنج محدّدة اللون في مادة الكاز، ثم إمرارها سريعاً فوق ورق الزبدة بعد تثبيته على القماش المراد التطريز عليه.
- تنفيذ المعلم التمرين (٥-١٠) أمام الطلبة، حسب ما ورد في الكتاب المدرسي.
- تكليف الطلبة بتنفيذ التمرين فردياً، والطلب إليهم توخي الحذر عند استعمال الكاز في الصبغة، وتجنب زيادة كمية الصبغة على الإسفنج حتى لا يتسرب اللون إلى القماش بطريقة عشوائية.
- متابعة المعلم أداء الطلبة، ومشاركتهم النقاش في أثناء تنفيذ التمرين.

التعلم التعاوني / العمل الجماعي

- توضيح المعلم أجزاء الطائرة، ووظيفتها (شد القماش في أثناء عملية التطريز ليسهل التطريز عليه من دون حدوث كرمشة للقماش المطرز)، ثم تنفيذ تركيب الطائرة على القماش بالطريقة الصحيحة.
- تقسيم الطلبة إلى مجموعات عمل لتنفيذ التمرين، ومتابعتهم، وتوجيههم.

التدريس المباشر / المحاضرة

- توضيح المعلم خطوات تجهيز آلة التطريز الصناعي، بدءاً بالتوصيل الكهربائي الصحيح والسليم، وإمرار الخيط في موجهاته، وشد القماش بطريقة مناسبة على الطائرة، والتأكيد على ضرورة تحريك الطائرة بكلتا اليدين وبخفة من دون الضغط على الطائرة، وانتهاءً بإيقاف الماكينة.
- تأكيد المعلم على أهمية الصيانة الوقائية لآلة التطريز الصناعي؛ حفاظاً على جاهزيتها أطول مدة ممكنة.

نقل التصميم إلى القماش

تمرين
١٠-٥

يتوقع منك بعد الانتهاء من هذا التمرين أن:

- تنقل التصميم إلى القماش.

المعلومات الأساسية

توجد عدّة طرق لنقل التصميم إلى القماش، ولكل نوع من القماش طريقة تناسبه، ولذلك يتم تجربة طريقة النقل على عينة من القماش المراد استعماله، ويُمكن استعمال بودرة الأطفال مع الأقمشة الغامقة عند النقل بطريقة التثقيب.

مستلزمات تنفيذ التمرين

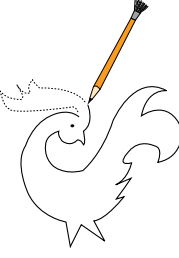
الأدوات والتجهيزات	المواد	الرقم	خطوات العمل والنقاط الحاكمة	الرسوم التوضيحية
- ديوس أو مخرز رفيع الرأس - وعاء لوضع الصبغة	- قطعة قماش - كاز - ورق زبدة - صبغة خاصة - إسفنجة	١	انقل التصميم المراد تطريزه على الورق الشفّاف (ورق الزبدة / ستانسل)، كما في الشكل (١).	

الشكل (١)

٣٣١

تركيب الطائرة

تمرين
١١-٥

يتوقع منك بعد الانتهاء من هذا التمرين أن:

- تركّب الطائرة على القماش بصورة صحيحة.

المعلومات الأساسية

تُستعمل الطائرة لشد القماش؛ ليسهل التطريز عليه دون حدوث كرمشة للقماش المطرز (زَمّ القماش مع الخيوط)، وليعطي تطريزاً منتظماً.

مستلزمات تنفيذ التمرين

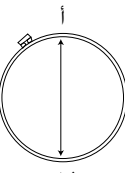
الأدوات والتجهيزات	المواد	الرقم	خطوات العمل والنقاط الحاكمة	الرسوم التوضيحية
- الطائرة بجزأها الداخلي والخارجي	- قطعة قماش	١	ضع الجزء الخارجي للطائرة على الطاولة، مع إرخاء برغي المربط، وضع القماش فوقه. مراعيًا أن يكون الجزء المراد تطريزه وسط الطائرة.	
		٢	ضع الجزء الداخلي، بحيث تبدأ بإدخاله داخل الإطار الخارجي، مبتدئاً من جهة المربط عند النقطة (أ) مع شد القماش في الوقت نفسه، انتهاءً بإدخال الإطار عند النقطة (ب)، كما في الشكل (١).	
		٣	شدّ برغي المربط قليلاً، ثم اسحب القماش عبر الإطارين من الاتجاهات جميعها، مراعيًا عدم مطّ القماش، ثم شدّ برغي المربط مرة ثانية.	

الشكل (١)

٣٣٣

إجابات الأسئلة الواردة في المحتوى

الملاحق

مراعاة الفروق الفردية

علاج

– تكليف الطلبة بتركيب أقمشة مختلف سمكها على الطارة بإشراف المعلم.

إثراء

– تكليف الطلبة بنقل تصميم بطريقة الطباعة بالتفريغ لتنفيذ التطريز عليه، ثم عرضه على زملاء.

استراتيجيات التقويم وأدواته

– استراتيجية التقويم: التقويم المعتمد على الأداء.

– أداة التقويم: ملف الطالب.

التكامل الأفقي

– كتاب الرسم والتصميم، المستوى الأول، الوحدة الثالثة، الزخارف غير الهندسية، الطباعة بالتفريغ.

التكامل الرأسي

مصادر التعلم

للمعلم

للطالب

٢	خزَم (ثَقَب) الرسم باستعمال دبوس أو مخزِرز بنقوب متقاربة، مراعيًا تثبيت الورق الشَّفَاف عند طبع الرسمة للحصول على تصميم دقيق ونظيف، كما في الشكل (٢).
٣	ضع ورقة الرسم المخزَمة على قطعة القماش، المراد نقل التصميم إليها. اغمس الإسفنج في محلول الكاز والصبغة، مراعيًا عصر الإسفنج التي يتم الطبع بها جيدًا كي لا تنزل الصبغة بكثرة على القماش، ثم امسح سطح الورقة كما في الشكل (٣).
٤	

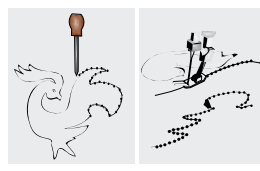

الشكل (٢)



الشكل (٣)

ج . أجزاء الطارة ووظيفتها وكيفية تركيبها: تتكون إطار التطريز (الطارة) من إطارين خشبيين من خشب الزان الأحمر.

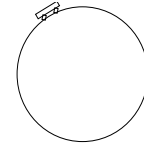

الشكل (٢٦-٥): الطارة (الخارجية).

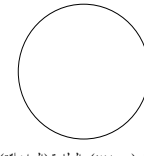

الشكل (٢٧-٥): الطارة (الداخلية).

– الإطار الأول (الجزء الخارجي)، وهو حلقة توضع أسفل القماش ويكون في أسفل القماش، ويتوافر فيها مربط أو محبس لتثبيت القماش، كما في الشكل (٢٦-٥).

– أما الإطار الثاني (الجزء الداخلي)، فهو حلقة دون مربط وتوضع فوق القماش، كما في الشكل (٢٧-٥).

٣٣٢

د . تجهيز آلة التطريز وتشغيلها

- تأكد أن سلك التوصيل الكهربائي خالٍ من العيوب.
- اجلس أمام آلة التطريز جلسة صحيحة.
- مزّر الخيط بشكل سليم، واضبط الآلة.
- شدّ القطعة المراد التطريز عليها على الإطار شتًا جيدًا.
- ارفع الإبرة إلى أقصى حد تصل إليه، ثم أدخل الطارة من أسفل الإبرة.
- ضع مفتاح التشغيل على (ON) وشغّل الآلة.
- أمسك الإطار بكلتا اليدين بصورة صحيحة (اليمنى على طرف الإطار، واليسرى على القماش)، مراعيًا عدم محاولة النظر إلى أي شيء أو التحدّث إلى شخص ما، وأنت تعمل على الآلة؛ لأنّ ذلك قد يؤدي إلى إيذاء اليد من الإبرة.
- حرّك الطارة بكلتا اليدين بخفة ودون ضغط الطارة على الطاولة، محافظًا على وضع اليدين بصورة صحيحة.
- يجب مراعاة نقطة مهمة جدًا وهي تحريك الطارة عندما تكون الإبرة غير منغرزة بالقماش (الآلة تعمل)، وإذا توقفت الآلة عن العمل، حرّك الطارة بعد رفع الإبرة عن القماش لإزالتها إذا انتهى العمل.
- بعد الانتهاء من العمل، ضع مفتاح التشغيل على (off)، وفرّغ ما تبقى من الطاقة الكهربائية في المحرّك، بالضغط على الدعسة إلى أن توقّف الآلة عن العمل.
- هـ . الصيانة الوقائية لآلة التطريز الصناعية: تتشابه الصيانة الوقائية لآلة التطريز الصناعية بآلة الدرزة الصناعية، ويجب مراعاة ما يأتي:
- تنظيف الآلة من الغبار، والخيط، وأية مواد ناتجة عن الأقمشة.
- تزييت الآلة باستمرار بعد الانتهاء من العمل.
- استعمال إبر مناسبة للقماش ذات نوعية جيدة.
- استعمال نوعيات خيوط جيدة.
- إجراء صيانة دورية للآلة.

٣٣٤

النتائج الخاصة

- يتحكّم في حركة الطارة.
- يتحكّم في عرض الغرزة.
- يطرّز خطوطاً ذات أشكال مستقيمة.
- يطرّز نقاطاً دائرية.
- يطرّز أقواساً.

المفاهيم والمصطلحات

السلامة المهنية

- الالتزام بتعليمات السلامة المهنية في أثناء العمل داخل المشغل.

استراتيجيات التدريس وإدارة الصف/ المشغل

- التدريس المباشر/ التدريبات والتمارين
- التمهيد للتمرين بتذكير الطلبة بما درسه عن أجزاء آلة التطريز الصناعية، ومراحل تجهيزها وتشغيلها.
- طلب المعلم إلى أحد الطلبة تحديد أجزاء آلة التطريز الصناعي الموجودة في المشغل أمام زملائه.
- توضيح المعلم خطوات تنفيذ الغرزة المستقيمة والمتعرجة على آلة التطريز الصناعية.
- طلب المعلم إلى بعض الطلبة تطبيق هذه الخطوات في أثناء شرحه لها.
- شرح المعلم المعلومات الأساسية التي توضّح ما يساعد على إتقان عملية التطريز.
- مناقشة المعلم خطوات العمل والنقاط الحاكمة التابعة للتمرين.
- تنفيذ المعلم التمرين (٥-١٢) الذي يتكون من أربعة أجزاء، هي: التطريز على خطوط مستقيمة، وتشكيل الأقواس، وتشكيل النقاط الدائرية، وتنفيذ تصميم محدّد يجمع الأجزاء السابقة.
- التعلم التعاوني/ العمل الجماعي
- تقسيم الطلبة إلى مجموعات عمل لتنفيذ التمرين.
- متابعة المعلم أداء المجموعات، مع التأكيد على ضرورة سحب الطارة باتجاهات معينة، وبسرعة تتناسب مع سرعة الآلة؛ لتجنب كسر الإبرة، وتعطل الآلة.
- استخدام المعلم أداة تقويم مناسبة في أثناء متابعة الطلبة.
- حفظ الطلبة العيّنات المنفّذة في ملفات الأعمال، لتقومها.

تنفيذ التطريز الصناعي بأشكال محدّدة

تمرين
١٢-٥

يتوقّع منك بعد الانتهاء من هذا التمرين أن:

- تتحكّم بحركة الطارة.
- تتحكّم بعرض الغرزة.
- تطرّز خطوطاً بأشكال مستقيمة.
- تطرّز نقاطاً دائرية.
- تطرّز أشكال أقواس.

المعلومات الأساسية

يتطلّب التطريز باستعمال آلة التطريز الصناعية إتقان عدة أمور، منها: التحكّم بحركة الطارة، وسعة الغرز المنفّذة، وتنفيذ أشكال مختلفة من الخطوط المستقيمة، والدائرية، والأقواس، وتعتمد كثافة الخيوط على عنصرين:

سرعة سحب اليد للطارة، وسرعة محرّك الآلة.

مستلزمات تنفيذ التمرين

الأدوات والتجهيزات	المواد	
- الطارة - آلة التطريز الصناعية مجهزة بالخيوط - مقصّ - أدوات الكيّ وتجهيزاته - أدوات نقل التصميم	- قطعة قماش - تصميم للتطريز - ورق زبدة - خيوط تطريز مناسبة	
الرقم	خطوات العمل والنقاط الحاكمة	الرسوم التوضيحية
١	أولاً: التطريز على الخطوط المستقيمة تحكّم بالعرض الذي تريده من خلال تحريك الركبة للضغط على منظم عرض الغرزة للحصول على عرض الغرزة المطلوب.	

٣٣٥

إجابات الأسئلة الواردة في المحتوى

مراعاة الفروق الفردية

علاج

– تكليف الطلبة بتنفيذ التطريز الآلي بخطوط مستقيمة، ومنحنية، ومنكسرة.

إثراء

– تكليف الطلبة برسم تصميم محدد على قطعة قماش ساتان أو حرير، ثم تنفيذ التطريز باستخدام ألوان خيوط متنوعة متناسبة، ثم عرضه على الزملاء.

استراتيجيات التقويم وأدواته

- استراتيجية التقويم: مراجعة الذات.
- أداة التقويم: ملف الطالب.

التكامل الأفقي

التكامل الرأسي

مصادر التعلم

للمعلم

– سنجر موسوعة الخياطة المصورة، أشغال يدوية، ٢٠٠٣ م.

للطالب

٢	ارسم على قطعة القماش عدة خطوط مستقيمة، ثم ثبتها على الطائرة مراعيًا أن تكون الخطوط المرسومة في وسط الطائرة، كما في الشكل (١). ثم أنزل إبرة الآلة في بداية الخط الأول.
٣	اسحب الطائرة باتجاه معين وانتظام، حتى تشكّل الخط المطلوب بعرض منتظمة ومتقاربة (كثيفة).
٤	كزّر تنفيذ الخطوات؛ للحصول على عدة خطوط، كما في الشكل (٢).
١	فأنيًا: تشكيل النقاط الدائرية.
١	حرك الطائرة بانتظام، واسحب الطائرة باستقامة كحركة الخط المستقيم.
٢	ضع الإبرة في النقطة (أ) واضغط بالركبة على منظم عرض الغرزة السفلي تدريجيًا مع تحريك الطائرة للخلف بسرعة بطيئة إلى أن تصل إلى منتصف الدائرة (ب) كما في الشكل (٣)، مراعيًا أن يبدأ عرض الغرزة (صفر) وينتهي بأعرض غرزة مطلوبة.
٣	ابدأ بتخفيف الضغط على منظم عرض الغرزة بالتدرج وتحريك الطائرة بالسرعة السابقة نفسها، إلى أن تصل إلى نهاية الدائرة (النقطة د) وعندها يكون عرض الغرزة مساويًا للصفير.
٤	كزّر الخطوات السابقة؛ لتشكيل خط من النقاط، كما في الشكل (٤).
١	نألفًا: تشكيل الأقواس.
١	انقل التصميم إلى القماش، كما مر معك في تمرين نقل التصميم.

٢	ضع الطائرة أسفل الإبرة، بحيث تكون الأقواس (التصميم) عموديًا، كما في الشكل (٥).
٣	ابدأ بالتطريز من بداية القوس من الصفير (أ)، وزد العرض تدريجيًا ببطء عن طريق الركبة، مع تحريك الطائرة على الرزمة، وعند الوصول إلى نصف القوس (ب)، يكون عندها أكبر عرض للقوس والغرزة، وبعدها خفّف عرض الغرزة تدريجيًا، وصولاً إلى الصفير (ج)، كما في الشكل (٦).
٤	كزّر الخطوات السابقة؛ لتشكيل خط من الأقواس، كما في الشكل (٧).
١	رابعًا: تنفيذ تصميم محدد
١	انقل التصميم المحدد، كما مر معك سابقًا.
٢	ثبتت قطعة القماش على الطائرة، مع مراعاة أن يكون الجزء المراد تطريزه في منتصف الطائرة تقريبًا.
٣	اضبط غرزة الآلة.
٤	ضع الطائرة أسفل الإبرة، وطرز التصميم المحدد.
٥	قصّ الخيط، واسحب القماش.
٦	فك القماش عن الطائرة، ونظّف الخيوط الزائدة، ثم اكبو القطعة، واحتفظ بها في ملفك.

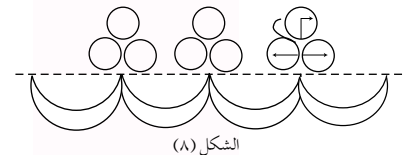

الشكل (٨)

النتائج الخاصة

- يتعرف برنامج (كورل درو).
- يصمم إكسسواراً على برنامج (كورل درو).
- ينفذ تصميمًا على آلة التطريز الصناعية.

المفاهيم والمصطلحات

برنامج (كورل درو).

السلامة المهنية

- الالتزام بتعليمات السلامة المهنية في أثناء العمل داخل المشغل.

استراتيجيات التدريس وإدارة الصف / المشغل

التدريس المباشر / عرض توضيحي

- التمهيد للتمرين بشرح المعلومات الخاصة بالتمرين، التي توضّح أهمية البرنامج في مجال تصميم الأزياء.
- مناقشة خطوات العمل والنقاط الحاكمة التابعة للتمرين، التي توضّح مراحل تشغيل البرنامج من البداية إلى النهاية، مرورًا بالأوامر الموجودة في شريط الأدوات الظاهر على الشاشة.
- استخدام جهاز العرض، لتعريف الطلبة ببرنامج (كورل درو)، وطريقة تشغيله، واستخدام الأدوات المرفقة به.
- تنفيذ المعلم التمرين (٥-١٣) أمام الطلبة باستخدام جهاز العرض.
- تكليف المعلم الطلبة بتنفيذ التمرين حسب تسلسل الخطوات الواردة في الكتاب المدرسي.
- متابعة المعلم الطلبة، والإجابة عن استفساراتهم، وتصحيح الأخطاء في أثناء تنفيذ التمرين.
- التعلم عن طريق النشاط / التعلم عن طريق المشاريع
- تقسيم الطلبة إلى مجموعات، ثم تعيين مقرر (يتقن مهارة الحاسوب جيدًا) لكل مجموعة.
- تكليف المجموعات بعمل تصاميم زخرفية، وتلوينها باستخدام البرنامج، وتطبيقها على مفارش أو وسائل صغيرة باستخدام أحد أنواع المكملات المتصلة، مثل: التطريز، والرسم على القماش.
- تقويم أعمال الطلبة، ثم عرضها على لوحة العرض الموجودة في المشغل.

تصميم إكسسوار باستخدام برنامج كورل درو (Corel Draw)

تمرين
١٣-٥

يتوقع منك بعد الانتهاء من هذا التمرين أن:

- تتعرف إلى برنامج (كورل درو).
- تصمم إكسسواراً على برنامج (كورل درو).
- تنفذ التصميم على آلة التطريز الصناعية.

المعلومات الأساسية

باستعمال برنامج (كورل درو)، تستطيع رسم التصاميم المتنوعة (البيسطة، والأكثر تعقيداً)، ويتطلب ذلك إتقان استعمال الأدوات التي يوفرها لك هذا البرنامج، إضافة لتمكّنك من استعمال الحاسوب بواجهة كافة.

مستلزمات تنفيذ التمرين

المواد	الأدوات والتجهيزات	
- جهاز حاسوب مزود ببرنامج كورل درو (Corel Draw)		
الرقم	خطوات العمل والنقاط الحاكمة	الرسوم التوضيحية
١	اجلس جلسة صحيحة أمام الحاسوب، كما في الشكل (١).	
٢	اضغط على زر التشغيل (Power) الموجود في وحدة النظام، وانتظر بضع ثوان حتى يظهر مربع حوار.	
٣	اضغط لإدخال كلمة السر، إن وجدت.	
٤	اضغط على موافق (ok) فتظهر شاشة سطح المكتب.	
٥	انقر على الزر ابدأ (start) في شريط المهام الموجود أسفل شاشة سطح المكتب؛ لعرض اللوحة الرئيسية.	الشكل (١)

٣٣٨

٥	زد عدد رؤوس النجمة ليصبح (٤٠) من شريط الخصائص  باختيار رقم (٤٠)، بالضغط على السهم المشير إلى الأعلى، فتحصل على الشكل، كما في الشكل (٨).	الشكل (٧)
١	تعبئة الأشكال بالألوان حدّد الشكل المراد تعبئته بآداة التحديد (Pick Tool) من قائمة الأدوات الموجودة على يسار الشاشة، كما في الشكل (٩).	الشكل (٨)
٢	اختر أحد خيارات التعبئة، كما في الشكل (١٠)، فيظهر مربع حوار لكل من هذه الخيارات.	الشكل (٩)
٣	اختر زر التعبئة المندرج  فيظهر مربع حوار يُمكنك من التعبئة بالطريقة التي تريد. من خلال خيار التعبئة المتدرّجة، يمكن تطبيقه بعدة أنواع، منها: الخططي (Linear)، أو القطري (Radial) أو المخروطي (Conical)، أو المربع (Square). لاختيار التدرج اللوني، أما بلونين ومن خلال ألوان، يتم تحديدها بالضغط على الخيار الآخر (Custom). اختيار أي لونين من القائمة التي تفتح بالضغط على السهم السفلي بجانب اللون المختار لتم التعبئة بها. وكذلك التحكم في نقطة الوسط بين اللونين من خلال أزرار التحكم بطريقة الوصل بين اللونين مباشرة، أو من خلال الدوران عبر الألوان مع عقارب الساعة أو عكسها.	الشكل (١٠)

٣٤٠

إجابات الأسئلة الواردة في المحتوى

مراعاة الفروق الفردية

علاج

– تكليف الطلبة بإعادة تشغيل البرنامج لتصميم شكل زخرفي وإضافة الألوان، ثم عرضه على زملاء.

إثراء

– تكليف الطلبة بتنفيذ تمرين الممارسة المرفق بالتمرين، متتبعين مراحل التنفيذ الموضحة، ثم عرض التطبيق على زملاء.

استراتيجيات التقويم وأدواته

– استراتيجية التقويم: مراجعة الذات.
– أداة التقويم: ملف الطالب.

التكامل الأفقي

– كتاب الرسم والتصميم، المستوى الأول، الوحدة الثالثة، تصميم الزخارف الإلكترونية.

التكامل الرأسي

مصادر التعلم

للمعلم

للطالب



الشكل (٢)



الشكل (٣)



الشكل (٤)



الشكل (٥)



الشكل (٦)

٦ اختر تشغيل برنامج (CorelDraw 10)، أو البرنامج المتوافق من قائمة البرامج (All Programs)؛ فظهر شاشة البرنامج وبداخلها مربع حوار الترحيب الآتي، كما في الشكل (٢).
٧ اختر من شاشة البرنامج ومن مربع حوار الترحيب؛ وذلك بالضغط على الزر الأيسر للفأرة؛ لفتح ملف جديد (New Graphic)، كما في الشكل (٣).
البدء بتصميم إكسسوار
١ إبدأ بالعمل في البرنامج على الشاشة الرئيسية للبرنامج ضمن إعدادات افتراضية فيصبح اسم الملف التصميم الأول (Graphic 1)، كما في الشكل (٤).

٢ اختر من شريط الأدوات الموجود على يسار الشاشة أداة المضلع (Polygon Tool)، كما في الشكل (٥).

٣ انقر مؤشر الفأرة، واسحبه بالضغط على العقدة السفلى، ثم اسحب إلى الأسفل فيتحول الشكل تدريجياً إلى نجمة خماسية أو سباعية، كما في الشكل (٦).

٤ اضغط على أداة التحديد (Pick Tool) ثم توجه إلى شريط الخصائص في الأعلى ، واختر رقم (٧) بالضغط على السهم المشير إلى الأعلى، فتحصل على الشكل (نجمة سباعية)، كما في الشكل (٧).

٣٣٩



الشكل (١١)



الشكل (١٢)



الشكل (١٣)



الشكل (١٤)

ويوفر (كورل درو) من هذا الخيار ما يقارب من (٥٠) نموذجاً مختلفاً لألوان التدرج الشائعة الاستعمال، كما في الشكل (١١).

لدمج عدة أشكال

١ ارسم شكلين أو عدة أشكال من الأشكال الموجودة في قائمة الأدوات والتي على يسار الشاشة معاً، كما في الشكل (١٢).

٢ حدّد الأشكال بأداة التحديد، ثم اختر من شريط القوائم (Arrange) أمر (Shaping)، ثم من هذا الأمر (weld) فظهر مربع حوار، كما في الشكل (١٣)، ثم اضغط فوق الشكل فيدمج مع بعضه بعضاً.

التغيير من شكل إلى آخر (تشويه الأشكال) (Distortion)

١ ارسم مربعاً من قائمة الأدوات والموجود على يسار الشاشة، ولونه بأي لون تختاره، كما في الشكل (١٤).

٣٤١

النتائج الخاصة

– ينقذ تمرين الممارسة؛ الذي يتضمن تصميم إكسسوار على برنامج (كورل درو) وتلوينه.

المفاهيم والمصطلحات

السلامة المهنية

استراتيجيات التدريس وإدارة الصف/ المشغل

التعلم التعاوني/ العمل الجماعي

- تكليف الطلبة بتنفيذ تمرين الممارسة ضمن مجموعات، وتلوينه.
- متابعة المعلم عمل المجموعات، ولفت انتباهها إلى الطريقة الصحيحة في التنفيذ.
- تكليف المجموعات بحل أسئلة الدرس، ثم تصحيحها الإجابات (تقويم الزميل).



الشكل (١٥)

٢ انقر بمؤشر الفأرة واسحب إلى اليسار بأداة التغيير (التشويه)، كما في الشكل (١٥).



الشكل (١٦)

٣ انقر بمؤشر الفأرة واسحبه بالضغط على توسيط التغيير (التشويه)، كما في الشكل (١٦).



الشكل (١٧)

٤ انقر بمؤشر الفأرة، واسحبه بالضغط على تغيير (تشويه) آخر من أسفل الشكل، كما في الشكل (١٧)، فتحصل على تصميم، كما في الشكل (١٨).



الشكل (١٨)

٥ لون التصميم السابقة.
٦ اسحب التصميم السابقة بواسطة الطابعة.
٧ نقذ أحد التصميم على آلة التطريز الصناعية.
٨ احتفظ بالتصميم داخل المغلف الخاص بك.

٣٤٢

الأسئلة

- ١ - وضح ثلاثة شروط يجب توافرها في الأشرطة لتثبيتها على قطعة ملابس محددة.
- ٢ - كيف توزع عرض شريط الشمواه عند تركيبه على حافة قطعة القماش؟
- ٣ - وضح طريقة تثبيت الشريط الموروب على الجهة الخلفية لقطعة القماش عند تركيبه على حافة منحنية.
- ٤ - اعط أمثلة لاستعمالات الألبليك في قطعة الملابس.
- ٥ - حدد نوع غرزة التطريز التي تصلح لكل من: الحدود الخارجية، وتعبئة المساحات واسعة، وشكل الزهرة.
- ٦ - صف الإجراء المتبع في استعمال ورق كربون الخياطة؛ لنقل التصميم من الورق إلى القماش.
- ٧ - تتبع إجراءات تثبيت قطعة القماش المراد تطريزها بين حلقتي الطارة.
- ٨ - كيف يتم الوصول إلى برنامج (كورل درو) (CorelDraw 10)؟
- ٩ - بكم طريقة يمكن تعبئة الأشكال بالألوان في برنامج (كورل درو) (CorelDraw 10)؟
- ١٠ - ما الأوامر التي يمكن من خلالها أن ندمج عدة أشكال في برنامج (كورل درو) (CorelDraw 10)؟
- ١١ - علل ما يأتي:
أ - يتم تركيب الخرز والبرق على قطعة الملابس قبل تركيب بطانتها.
ب - يكثر استعمال التطريز كنوع من المكملات المتصلة على ملابس النوم وملابس الأطفال.
ج - تُبطن بعض قطع الملابس ذات الأقمشة الرقيقة التي تُسند بها الألبليك بالفازلين على الوجه الخلفي لها.
د - يُفضّل استعمال أقمشة الشمواه؛ لعمل الأشرطة كمكملات متصلة على قطعة الملابس.

٣٤٤

إجابات الأسئلة الواردة في المحتوى

مراعاة الفروق الفردية

علاج

إثراء

استراتيجيات التقويم وأدواته

- استراتيجيات التقويم: التقويم المعتمد على الأداء.
- أداة التقويم: قائمة رصد.

التكامل الأفقي

التكامل الرأسي

مصادر التعلم

للمعلم

للطالب

تمارين ممارسة



الشكل (١)

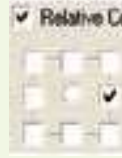

الشكل (٢)



الشكل (٣)



الشكل (٤)

- ١- ارسم الشكل البيضوي من قائمة الأدوات، ثم لونه بلون المناسب ومن قائمة (Arranger)، اختر الأمر (Transformations)، ثم الأمر (Rotate) فيظهر مربع حوار، نختار جهة التحريك ومقدار الزاوية للتحريك فقط مرة واحدة كما في الشكل (١).
- ٢- اختر زاوية الدوران لتكون (١٥) درجة، ثم حدّد الخانة الموضّحة، كما في الشكل (٢).
- ٣- اضغط (٥) مرات على (Apply To Duplicate)، فتحصل على تصميم، كما في الشكل (٣).
- ٤- استمر في الضغط على (Apply To Duplicate) كي تحصل على الشكل، كما في الشكل (٤).

- هـ - يُفضّل نقع الأشرطة بالماء قبل تركيبها.
- و - زَمْ شريط الدانتيل عند تركيبه على الخطوط المنحنية.
- ز - قصّ الزيادة من الخلف في شريط الدانتيل عند تشكيل زاوية قائمة منه.
- ح - يُفضّل أن يكون اتجاه نسيج شريط القماش المطلوب تركيبه على حافة منحنية موروثاً.
- ط - استعمال قدم السحاب لتثبيت البريم الجاهز على القماش.
- ي - عمل قصصات على حافة شريط البريم المنبسط عند تركيبه على حافة منحنية.
- ك - تثبيت الأبليلك على قطعة الملابس قبل خياطة أجزائها معاً.
- ل - تجريب تصميم التوقيع ذاته بألوان عدّة قبل تحديد الألوان التي سيتم تنفيذها.
- م - قص نموذج التوقيع على كرتون مقوّى.

النتائج الخاصة

- يحدّد تأثير المكملات المنفصلة في الملابس.
- يوضّح المعايير الواجب مراعاتها عند اختيار المكملات المنفصلة.
- يتعرّف شروط اختيار أنواع المكملات المنفصلة (الإشارات) بوصفها مكملات منفصلة.

المفاهيم والمصطلحات

السلامة المهنية

استراتيجيات التدريس وإدارة الصف / المشغل

التدريس المباشر/ أسئلة وأجوبة

- التمهيد للموضوع بعرض صور لأنواع المكملات المنفصلة (يمكن للمعلم الاستعانة بالصور الواردة في الكتاب المدرسي)، ثم طرح الأسئلة الآتية:
 - لماذا سميت المكملات المنفصلة بهذا الاسم؟
 - هل توجد معايير يتعين مراعاتها عند اختيارنا لهذه المكملات؟
 - برأيك، فيم تستعمل أغطية الرأس، الخاصة بالرجال والنساء، وحتى للأطفال؟
 - ما مواصفاتها؟
- الاستماع إلى إجابات الطلبة ومناقشتها، ثم تنظيم حوار جماعي، لاستنتاج أهمية المكملات المنفصلة؛ التي تتمثل في منح قطع الملابس تنوعاً وتميزاً، وإسهامها في التعبير عن شخصية مرتديها، فضلاً عن تعرف الأمور الواجب مراعاتها عند اختيار المكملات المنفصلة، وشروط اختيار أنواع المكملات المنفصلة (الإشارات) بوصفها مكملات منفصلة، سواء للرجال، أو النساء، أو الأطفال.
- تدوين الطلبة الإجابات في ملفات الأعمال، لتقويمها فيما بعد.
- تقويم أداء الطلبة باختبار قصير في نهاية الحصة.

تُصنّف المكملات المنفصلة تنوعاً وتميزاً لقطع الملابس، ويمكن استعمال النوع الواحد منها لأكثر من مناسبة، كما أنها تساهم في التعبير عن شخصية مرتديها، ويمكن تغييرها دون تغيير قطعة الملابس حسب خطوط الموضة؛ لإعطاء الملابس تأثيراً مختلفاً ومظهراً جديداً فما المكملات المنفصلة؟ ما مواصفاتها؟ كيف تؤثر في مظهر قطعة الملابس؟

١ اختيار المكملات المنفصلة

يراعى عند اختيار المكملات المنفصلة عدّة أمور، منها:

- انسجامها مع أكبر عدد ممكن من قطع الملابس التي تُرتدى باستمرار.
- ملاءمتها لشكل الجسم وحجمه.
- استعمالها لإخفاء بعض عيوب الجسم؛ فالسيدات ذوات الحوض المتسع العريض والاكشاف الصغيرة تناسبها المكملات البراقة على الصدر وحول الرقبة؛ لإبعاد النظر عن منطقة الحوض وتركيزه على الوجه والرقبة.
- تجريب ارتدائها قبل شرائها؛ للوصول إلى أفضل النتائج في تحسين المظهر الخارجي للجسم.

٢ أنواع المكملات المنفصلة

تُستعمل مع قطع الملابس عدّة أنواع من المكملات المنفصلة، ولكل منها شروط اختيار محدّدة وتأثير مختلف في مظهر قطعة الملابس، ومن أنواع المكملات المنفصلة، ما يأتي:

- أغطية الرأس:** غُطي الرأس منذ القدم بشريط أو بشبكة توضع حوله، وتزيّن بالأزهار وأوراق الأشجار في المناسبات المختلفة، وكان الأغنياء يستعملون التيجان المصنوعة من الذهب، كما نلاحظ في أنحاء العالم جميعها تقريباً تقليداً بتغطية

إجابات الأسئلة الواردة في المحتوى

مراعاة الفروق الفردية

علاج

إثراء

– تكليف بعض الطلبة البحث في الموقع الإلكتروني: (www.wikipedia.org) عن صور لأغطية الرأس المتنوعة وتشكيلاتها وتصميمها، ثم عرضها على زملاء.

استراتيجيات التقويم وأدواته

- استراتيجية التقويم: القلم والورقة.
- أداة التقويم: اختبار.

التكامل الأفقي

– كتاب الإدارة والسلامة المهنية، المستوى الأول، السلامة والصحة المهنية، أخطار العمل وطرائق الوقاية منها.

التكامل الرأسي

مصادر التعلم

للمعلم

للطالب

رأس العروس بالطرحة البيضاء المصنوعة من قماش التول، وبطبقات عدّة، ويتفاوت طولها من القصير إلى الطويل، على أن تُرتن عند مقدمة الرأس بالأزهار الطبيعية، أو الصناعية أو غيرها.

ولغطاء الرأس في الملابس الشعبية وجود متميز؛ إذ تُرتدى العرجة ذات القطع المعدنية الثمينة، والحطة ذات الخيوط المعدنية المقصّبة، وكذلك العصبة وغيرها بحسب المنطقة الجغرافية، وقد تُرتن أطراف أغطية الرأس في الملابس الشعبية بخيوط حريرية متعددة الأشكال، كالكروشيه، والمجدولة، وغيرها.

وتُستعمل القبعات في تغطية الرأس، وتُصنع من عدّة خامات كالجلد، أو الصوف، أو القش، أو القماش، وعند اختيارها يُراعى حجم الرأس، والجسم، ولون قطعة الملابس.

ومن أكثر أغطية الرأس استعمالاً الإيشارب أو الشال؛ إذ، يُصنع من خامات عدّة كالقطن، أو البوليستر، أو الحرير، للتمكّن من وضعه على الرأس بسهولة وتثبيتته أسفل الرقبة، كما تتنوّع ألوانه لاختيار المناسب منه مع لون البشرة ولون قطعة الملابس، وفي كثير من الأحيان، يُفضّل وضع الإيشارب الأبيض أو الفاتح اللون المحايد، الذي يتوافق مع ألوان الملابس والبشرة جميعها.

النتائج الخاصة

– يشكّل غطاء الرأس بتصاميم محدّدة.

المفاهيم والمصطلحات

السلامة المهنية

• الالتزام بتعليمات السلامة المهنية في أثناء العمل داخل المشغل، وتشكيل غطاء الرأس باستخدام الدبابيس.

استراتيجيات التدريس وإدارة الصف/ المشغل

التدريس المباشر/ التدريبات والتمارين

- التمهيد للتمرين بمراجعة الموضوع السابق المتعلق بأغطية الرأس ومواصفاتها واستخداماتها.
- شرح المعلم المعلومات الخاصة بالتمرين، التي تبيّن أشكال الشالات التي يمكن عمل تصاميم مختلفة منها لأغطية الرأس؛ بتشكيلها بأكثر من طريقة، ولا سيما تشكيل نهايات الرباط لهذه الشالات.
- لفت انتباه الطلبة إلى الأشكال المصوّرة المرفقة بالتمرين، التي توضح مراحل التنفيذ على نحو عملي واضح ودقيق.
- تنفيذ المعلم التمرين (٥-١٤) أمام الطلبة، حسب تسلسل الخطوات الواردة في الكتاب المدرسي.
- تكليف المعلم الطلبة بتنفيذ التمرين بصورة فردية؛ باستخدام رأس المانيكان، أو الاستعانة بالزملاء.
- متابعة المعلم أداء الطلبة، ومشاركتهم النقاش في أثناء تنفيذ التمرين، مع التأكيد على ضرورة توخي الحذر عند استخدام الدبابيس في تثبيت رباط الرأس.
- ملحوظة: يمكن للمعلم تصوير التشكيلات التي نفّذها الطلبة، والاحتفاظ بالصور كنماذج تعليمية للسنوات التالية.
- تقويم الطلبة تقويمًا مناسبًا.

تشكيل أغطية الرأس

تمرين
١٤-٥

يتوقّع منك بعد الانتهاء من هذا التمرين أن:

– تشكّل غطاء الرأس بتصاميم محدّدة.

المعلومات الأساسية

يتمّ عمل تصاميم مختلفة لغطاء الرأس الذي قد يتكوّن فقط من قطعة على شكل مربع (منديل) أو على شكل مستطيل (شال)، ويمكن أن يتكوّن غطاء الرأس من قطعة واحدة أو أكثر توضع فوق بعضها على الرأس وباللون مختلفة لتناسب قطعة الملابس، كما يمكن عمل تشكيلات مختلفة عن طريق ربط نهايات هذه الشالات على شكل دوائر لولبية (كعكة) أو على شكل جديلة، ويمكن لف هذه الجديلة على مؤخرة الرأس أو على الجنب.

مستلزمات تنفيذ التمرين

الأدوات والتجهيزات	المواد
– دبابيس ذات رأس مزين بالخرز (الوان مناسبة للون الأغطية).	– أقمشة مختلفة الألوان مستطيلة الشكل تصلح كغطاء للرأس قياسها (١٨٠ × ٤٥) سم تقريبًا. – حجاب مكوّن من قطعتين (حجاب الأميرة).
الرسوم التوضيحية	خطوات العمل والنقاط الحاكمة
	الطريقة الأولى ١ ضع غطاء الرأس (الشال) الأول على الرأس، واربطه من الخلف، كما في الشكل (١).

الشكل (١)

٣٤٨

إجابات الأسئلة الواردة في المحتوى

مراعاة الفروق الفردية

علاج

إثراء

– تكليف الطلبة بتشكيل أغطية الرأس باستخدام إشارات مختلفة الألوان والسّمك.

استراتيجيات التقويم وأدواته

- استراتيجية التقويم: مراجعة الذات.
- أداة التقويم: ملف الطالب.

التكامل الأفقي

التكامل الرأسي

مصادر التعلّم

للمعلم

– دليلك سيدتي، مكملات الأناقة، الرياض، دار المريخ للنشر.

للطالب

 <p>الشكل (٢)</p>	<p>٢ لَفّ أحد أطراف الشال حول الرأس والرقبة لتغطيتها، وثبتت نهايتها بواسطة دبوس، كما في الشكل (٢).</p>
 <p>الشكل (٣)</p>	<p>٣ اربط غطاء الرأس (الشال) الثاني فوق الأول، كما في الشكل (٣).</p>
 <p>الشكل (٤)</p>	<p>٤ لَفّ (ابرم) الأطراف الثلاثة الساتبة من الشالين، كما في الشكل (٤).</p>
 <p>الشكل (٥)</p>	<p>٥ جدّل الأطراف الثلاثة، كما في الشكل (٥).</p>

٣٤٩

 <p>الشكل (٦)</p>	<p>٦ لَفّ الجدلة حول الشعر، وثبتها بالدبابيس مع ترك الأطراف منسدلة، كما في الشكل (٦).</p>
 <p>الشكل (٧)</p>	<p>الطريقة الثانية ١ ارتدِ الحجاب المكوّن من قطعتين (حجاب الأميرة). ٢ ضع غطاء الرأس (الشال) فوق الحجاب، واربطه من الخلف، كما في الشكل (٧).</p>
 <p>الشكل (٨)</p>	<p>٣ لَفّ (ابرم) طرفي غطاء الرأس (الشال) كلّاً وحده، كما في الشكل (٨).</p>

٣٥٠

النتائج الخاصة

- يتعرّف فوائد استخدام ربطة العنق.
- يتعرّف أقمشة ربطات العنق.
- يعدّد أشكال ربطات العنق.
- يربط ربطة العنق البسيطة.

المفاهيم والمصطلحات

السلامة المهنية

- الالتزام بتعليمات السلامة المهنية في أثناء العمل داخل المشغل.

استراتيجيات التدريس وإدارة الصف / المشغل

التدريس المباشر / أسئلة وأجوبة

- التمهيد للتمرين بعرض العديد من ربطات العنق (رجالية ونسائية) من خامات مختلفة، وعرض صور من مجلات أزياء تتضمن ربطات عنق، ثم طرح الأسئلة الآتية:

- هل سبق أن استخدمت ربطة عنق؟ لماذا؟
- ما أشكال ربطة العنق بناء على ما شاهدته؟
- هل تختلف الأقمشة المصنعة منها؟
- هل توجد وظائف أخرى (غير الجمالية) لربطات عنق؟

- الاستماع إلى إجابات الطلبة، ومناقشتها، لاستنتاج فوائد استخدام ربطة العنق (المظهر الجميل، والمحافظة على الرقبة دافئة في الشتاء، وامتصاص العرق في فصل الصيف)، وتعرّف الأقمشة المستخدمة في تصنيعها، مثل: الصوف، والأقمشة الرقيقة كالحرير، فضلاً عن تشكيلها بأكثر من شكل باستخدام الإشارات المربعة أو المستطيلة.

التعلم التعاوني / العمل الجماعي

- شرح المعلم المعلومات الخاصة بالتمرين (٥-١٥)، ولفت انتباه الطلبة إلى الأشكال المصورة المرفقة بالتمرين، التي توضّح مراحل التنفيذ على نحو عملي واضح دقيق.
- تنفيذ المعلم التمرين أمام الطلبة، حسب تسلسل الخطوات الواردة في الكتاب المدرسي.
- تكليف الطلبة بتنفيذ التمرين بصورة فردية، باستخدام المانيكان، أو الاستعانة بالزملاء.
- متابعة المعلم أداء الطلبة، ومشاركتهم النقاش في أثناء تنفيذ التمرين.
- تقويم الطلبة تقويماً مناسباً.

٤ لَفّ الطرفين مع بعضهما، كما في الشكل (٩).



الشكل (٩)

٥ شكّل الطرفين المبرومين معاً على شكل كعكة على الجنب، وثبتها بالدبابيس، كما في الشكل (١٠).



الشكل (١٠)

ب **ربطة العنق** : يشترك في ارتدائها الرجال والنساء على حد سواء، إلا أنها تختلف في ألوانها، وتصاميمها، وطريقة ربطها، وطولها؛ إذ تضفي بذلك الحيوية على التصاميم البسيطة لقطع الملابس، وتظهر بأشكال مختلفة.

ولربطة العنق جوانب وظيفية إضافة للجوانب التجميلية؛ إذ إنها تحفظ الرقبة دافئة في فصل الشتاء، وتمص العرق في فصل الصيف، كما أنها تحمي ثنية ياقة قطعة الملابس من الاحتكاك المباشر بالرقبة.

وتتنوع أقمشة ربطات العنق، فمنها السمكة الدافئة، كالصوف، وغيره، أو الرقيقة الناعمة، كالحرير، كما تتنوع أشكالها. ومن أشكال ربطة العنق النسائية الإشارات المربعة أو المستطيلة التي تثني على خط الورب في النسيج، مما يعطيها مرونة أكثر في التشكيل؛ لإعطاء الشكل المطلوب.

٣٥١

تشكيل ربطة العنق

تمرين ١٥-٥

يتوقّع منك بعد الانتهاء من هذا التمرين أن:

- تربط ربطة العنق البسيطة.
- تربط ربطة العنق المعقّدة.

المعلومات الأساسية

تُعَدّ ربطات العنق النسائية والرجالية من المكملات المنفصلة والمهمة للملابس، وتحدّد أشكال ربطات العنق وتتنوّع، كحجم الرقبة ونوعية قماشها وشكل قطعة الملابس.

مستلزمات تنفيذ التمرين

الأدوات والتجهيزات	المواد	
	- ربطة عنق رجالية	
الرقم	خطوات العمل والنقاط الحاكمة	الرسم التوضيحية
١	ربط ربطة العنق البسيطة لَفّ الطرف الطويل العريض فوق الطرف القصير الرفيع، كما في الشكل (١)، ويُفضّل تجربة طول الرقبة على الرقبة.	الشكل (١)
٢	ضع الطرف الطويل في أسفل الطرف القصير، كما في الشكل (٢).	الشكل (٢)

٣٥٢

إجابات الأسئلة الواردة في المحتوى

الملاحق

مراعاة الفروق الفردية

علاج

إثراء

– تكليف الطلبة بتنفيذ النشاط (٥-٤)، ثم عرضه على زملاء بإشراف المعلم.

استراتيجيات التقويم وأدواته

- استراتيجية التقويم: مراجعة الذات.
- أداة التقويم: ملف الطالب.

التكامل الأفقي

التكامل الرأسي

مصادر التعلم

للمعلم

للطالب

وتوضع الربطة على الملابس حسب تصميمها وشكل الوجه. ويوضح الشكل (٢٨-٥) رسماً توضيحياً لطريقة ربط بعض المناديل، مما يساعد على اختيار المناسب منها حسب شكل الوجه.



الشكل (٢٨-٥): طرق ربط بعض المناديل

طرق ربط الربطات

نشاط (٤-٥)

اربط ربطة العنق، متبعاً تسلسل الخطوات المرسومة:



٣٥٢

<p>الشكل (٣)</p>	<p>٣ ضع الطرف الطويل حول الطرف القصير، كما في الشكل (٣).</p>
<p>الشكل (٤)</p>	<p>٤ مزر الطرف الطويل من المنتصف والى أعلى، كما في الشكل (٤).</p>
<p>الشكل (٥)</p>	<p>٥ اسحب الطرف الطويل من نهاية الحلقة، وثبت العقدة بشد الطرف الطويل الى الأسفل مراعيًا عدم ظهور الطرف الأسفل تحت الطرف الآخر كما في الشكل (٥).</p>
<p>الشكل (١)</p>	<p>١ ربط ربطة العنق المعقدة ضع الطرف الطويل العريض فوق الطرف القصير الرفيع، كما في الشكل (١).</p>
<p>الشكل (٢)</p>	<p>٢ ضع الطرف الطويل تحت الطرف القصير، كما في الشكل (٢) لتشكيل عقدة.</p>

٣٥٤

النتائج الخاصة

- يتعرّف أهمية الأحزمة في قطع الملابس بوصفها مكملات منفصلة.
- يعدّد الخامات التي تصنع منها الأحزمة.
- يتعرّف أهمية الورد في قطع الملابس بوصفه مكملات منفصلة.
- يبيّن الأقمشة التي يصنع منها الورد.
- يشكّل وردة من قماش باستعمال شريط موروب.
- يشكّل وردة باستعمال شريط (شبر) من قماش الساتان.

المفاهيم والمصطلحات

السلامة المهنية

- الالتزام بتعليمات السلامة المهنية في أثناء العمل داخل المشغل.

استراتيجيات التدريس وإدارة الصف / المشغل

التدريس المباشر / العمل في الكتاب المدرسي

- التمهيد للتمرين بعرض صور لأشكال مختلفة من الأحزمة والورد (يمكن للمعلم الاستعانة بالصور الموجودة في الكتاب المدرسي، والعينات المتوافرة في المشغل)، ثم طرح الأسئلة الآتية:
 - من منكم يستخدم الأحزمة؟
 - ممّ تصنع الأحزمة؟
 - ما الفائدة من استخدام الأحزمة؟
 - هل يعد الورد من مكملات الملابس المهمة؟
 - اذكر بعض الخامات التي يمكن استخدامها في تصنيع الورد.
- الاستماع إلى إجابات الطلبة ومناقشتها، لاستنتاج أهمية الأحزمة والورد بوصفها إحدى نقاط التركيز في قطع الملابس التي تعطي حيوية للتصميم، فضلاً عن تعرّف الخامات التي تصنع منها الأحزمة (الجلد، والمطاط، والقماش)، والتي تختلف في السمك تبعاً للتصميم، واستخدامات الورد في الملابس البسيطة وملابس السهرة التي تصنع من أقمشة حريرية، أو مخملية، أو صوفية، أو غيرها.
- التدريس المباشر / التدريبات والتمارين
 - تنفيذ المعلم للتمرين (٥-١٦) أمام الطلبة، حسب تسلسل الخطوات الواردة في الكتاب المدرسي.
 - تكليف المعلم الطلبة بتنفيذ التمرين بصورة فردية، ومتابعة أدائهم، ومشاركتهم النقاش في أثناء تنفيذ التمرين.
 - حفظ الطلبة العينات المنفّذة في ملفات الأعمال، لتقويمها.

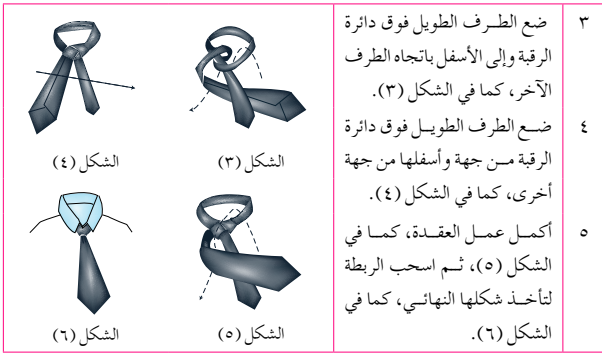

الشكل (٤)

الشكل (٣)

الشكل (٦)

الشكل (٥)

٣ ضع الطرف الطويل فوق دائرة الرقبة وإلى الأسفل باتجاه الطرف الآخر، كما في الشكل (٣).

٤ ضع الطرف الطويل فوق دائرة الرقبة من جهة وأسفلها من جهة أخرى، كما في الشكل (٤).

٥ أكمل عمل العقدة، كما في الشكل (٥)، ثم اسحب الربطة لتأخذ شكلها النهائي، كما في الشكل (٦).

ج **الأحزمة:** تُعدّ الأحزمة إحدى نقاط التركيز في قطعة الملابس، وفي حال الاختيار المناسب لها من حيث اللون والحجم، فإنها تحسّن من مظهر قطعة الملابس.

وتتوافر الأحزمة بعدّة خامات كالجلد والمطاط والقماش، وتتوّع في احجامها فمنها العريض والرفيع والسميك والخفيف الوزن. وعندما يُصنع الحزام من قماش قطعة الملابس، فإنّه يشكّل جزءاً متكاملًا من تصميم القطعة، وإذا كان مخالفاً للون قطعة الملابس، فإنّه يوجّه النظر والتركيز على منطقة الخصر.

ولتقوية الأحزمة وللمحافظة على شكلها وبخاصة أحزمة القماش، تُستعمل حشوة خاصة بالأحزمة حسب سُمك القماش الذي قد يكون حشوة الحزام المصنوع منه.

وقد تُشكّل الأحزمة من أشرطة قماش مجدولة، كما في الشكل (٥-٢٩)، وبالوان مختلفة بحسب لون قطعة الملابس، وقد يختلف عرض الحزام باختلاف عرض الأشرطة

المستعملة، كما يمكن تشكيل الأحزمة من القبطان أو الحبال أو الخيوط الصوفية، ويكون الحزام في الملابس الشعبية مطرّزاً بوحدات زخرفية مناسبة من التراث الشعبي.

وقبل شراء الحزام يجب تجربته للتأكد من مناسبته لمحيط الخصر والحجم الكلي للجسم.



الشكل (٥-٢٩):

أحزمة مصنوعة من الجلد.

٣٥٥

تشكيل الورد الصناعية

تمرين

١٦-٥

يتوقّع منك بعد الانتهاء من هذا التمرين أن:

- تشكّل وردة من القماش باستعمال شريط موروب.
- تشكّل وردة باستعمال شريط (شبر) من قماش الساتان.

المعلومات الأساسية

يمكن تشكيل ورود من القماش بأنواع وألوان عدّة لاستعمالها كمكملات لملابس السهرة والمناسبات الخاصة، وقد تكون الورد طبيعية أو صناعية، كما قد تُستعمل أقمشة متنوعة في تشكيلها، مثل شبر الساتان أو من قماش قطعة الملابس.

وكلما زاد طول وعرض قطعة القماش المصنوع منها، زاد حجم الورد، ولسهولة تشكيل الورد يُقصّ القماش بالورب.

مستلزمات تنفيذ التمرين

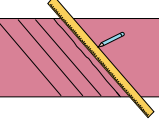
الأدوات والتجهيزات	المواد
- أدوات الخياطة - آلة الخياطة - أدوات الرسم	- قطعة قماش قياساتها (١٢٠ × ٦٠) سم - لقص الشريط الموروب. - شريط من الشبر الساتان طوله (٤,٥) م، وعرضه يتراوح ما بين (١-٣,٥) سم تقريباً.
الرسم التوضيحي	خطوات العمل والنقاط الحاكمة
	١ أولاً: تشكيل وردة من شريط قماش موروب قص شريطاً موروباً من القماش طوله (٨٠) سم تقريباً أو حسب حجم الورد المطلوبة، وعرضه (١٠) سم (ضعف عرض الورد)، مضافاً إليه مسافة (١) سم تقريباً كمسافة خياطة، كما في الشكل (١).

الشكل (١)

٣٥٧

إجابات الأسئلة الواردة في المحتوى

الملاحق

ملحق أدوات التقويم (٥-٨).

مراعاة الفروق الفردية

علاج

إثراء

- تكليف الطلبة بتشكيل وردة من شريط ساتان، عرضه (٣) سم، وطوله (٣) م، ثم عرض التطبيق على زملاء.

استراتيجيات التقويم وأدواته

- استراتيجية التقويم: التقويم المعتمد على الأداء.
- أداة التقويم: قائمة رصد (٥-٨).

التكامل الأفقي

التكامل الرأسي

مصادر التعلم

للمعلم

- سنجر موسوعة الخياطة المصورة، ٢٠٠٣ م.

للطالب



الشكل (٥-٣٠): ألوان مختلفة من الأخرمة.

وتثبت الأخرمة فوق قطعة الملابس، بواسطة عراو خارجية خاصة تتنوع في شكلها وعرضها بحسب تصميم قطعة الملابس، كما في الشكل (٥-٣٠). ويجب أن يكون اتساع هذه العراوي كافياً لتمرير الحزام داخلها بسهولة، وتصنع الحوامل عادةً من الأقمشة أو الخيوط بشكل غير لافت للنظر، إلا إذا كان تصميم قطعة الملابس غير ذلك، كما توضع عادةً عند خطوط الجنب والمنتصف، أو في مواقع عادة حول الخصر، وعادة يتم تنظيف الأخرمة والعناية بها كما في تنظيف الأحذية والحقائب الجلدية.



الشكل (٥-٣١): فستان الورد على الخصر.

الورد: تُعد الورد من أحمل مكملات الملابس البسيطة في مظهرها والمؤثرة في مظهر قطعة الملابس، ويكثر استعمالها في تزيين ملابس الأعراس والمناسبات وذلك بوضع وردة أو أكثر على قطعة الملابس كأن توضع على الكتف، أو على الخصر، كما في الشكل (٥-٣١) أو على فتحة الياقة. وقد تُصنع الورد من قماش قطعة الملابس ذاته أو من أقمشة أخرى كالحرير أو المخمل أو الصوف أو الأورجزا التي تصنع منها ورود ملابس الأفراح والمناسبات، ويمكن تزيين الورد بالتطريز والخرز والبرق، لزيادة التركيز عليها ولتقوية حواف الورد تُستعمل أسلاك معدنية رفيعة أو بلاستيكية ويتم تثبيتها على قطعة الملابس.

أنشاك مسكة العروس

نشاط (٥-٥)

اجمع وزملاءك صوراً عن أشكال مسكة العروس، واعرضها في الصف، ناقش زملاءك في بعض الملاحظات عنها من حيث: النوع واللون والحجم والشكل والمادة المستعملة في تشكيلها وإمكانية الاحتفاظ بها.

- حاول تنفيذ أحد أشكال مسكة العروس بالاستعانة بأحد الكيبيات التي تعرض ذلك.

٣٥٦

٢	اثن الشريط طولياً بالمنتصف، على أن يكون وجه القماش للداخل.
٣	قص حافتي القماش بخط منحني كما في الشكل (٢).
٤	ادرز حافتي القماش مع ترك مسافة مناسبة لقلب القطعة إلى الوجه الصحيح ثم اقلب القطعة، وثبت الحافة بغرزة السراجة قريباً من خط الخياطة.
٥	ادرز بغرزة الزم قريباً من خط الخياطة، ثم اسحب خيط المكوك لزم الشريط، ويمكنك عمل غرزة الشلالة لعمل الزم، كما في الشكل (٢).
٥	شكل الورد المطلوبة مبتدئاً من وسطها إلى الخارج وبشكل حلزوني تقريباً، كما في الشكل (٣).
٦	ثبت أجزاء الورد مع بعضها ومن الأسفل بغرزة يدوية صغيرة، كما في الشكل (٤).
١	ثانياً: تشكيل وردة من شريط رفيع حضّر شريطاً رفيعاً مزدوج الوجه طوله (٤,٥) م، وعرضه يتراوح ما بين (١-٣,٥) سم تقريباً.
٢	ضع علامات على الشريط بحيث تكون المسافات بينهما (٥) سم، على أن تترك مسافة في بداية الشريط ونهايته طولها (٣,٥) سم؛ لربط الورد عند استعمالها، كما في الشكل (٥).

٣٥٨

النتائج الخاصة

- يتعرّف أنواع الحقائب (الجزادين) بحسب استعمالاتها.
- يتعرّف الأمور الواجب مراعاتها عند شراء الأحذية.
- يذكر أنواع الجوارب ومواصفاتها.
- يحدّد الهدف من استخدام المجوهرات بوصفها مكملات منفصلة.
- يعدّد وظائف القفازات، والخامات المستخدمة في تصنيعها.

المفاهيم والمصطلحات

السلامة المهنية

- الالتزام بتعليمات السلامة المهنية في أثناء العمل داخل المشغل.

استراتيجيات التدريس وإدارة الصف / المشغل

التعلم التعاوني/ العمل الجماعي

- التمهيد بمراجعة سريعة للمكملات المنفصلة التي درسها الطالب، وربطها بالمكملات الواردة في هذا الموضوع.
- تقسيم الطلبة إلى مجموعات، ثم تعيين مقرر لكل منها.
- توزيع ورقة العمل (٣-٥) على مجموعات الطلبة.
- تكليف مجموعات الطلبة بحل الأسئلة التي تتضمنها ورقة العمل.
- متابعة نقاش المجموعات، وتوجيهها.
- تنظيم المعلم حوارًا جماعيًا، لتعرّف أنواع الحقائب والجوارب ومواصفاتها واستعمالاتها، والغرض من استخدام المجوهرات مكملات منفصلة بوصفها نقطة سيادة حيوية في التصاميم، وتحديد وظائف القفازات، والخامات المستخدمة في تصنيعها.
- تدوين الطلبة الإجابات في ملفات الأعمال، لتقويمها.
- تكليف مجموعات الطلبة بتنفيذ النشاطين: (٥-٦)، و (٥-٧)، لتقويمهما فيما بعد.
- تكليف المعلم مجموعات الطلبة بحل أسئلة الموضوع، ثم مناقشة الإجابات.

٣	زّم الشريط على العلامات بتمرير خيط مزدوج داخل كل علامة، ثم شدّ الخيط، كما في الشكل (٦).	
٤	ثبّت الثنيات باستعمال المطّاط أولاً، ثم نغذ غرزة اللفقة، كما في الشكل (٧).	
٥	رتّب الحلقات المتشكلة، ثم اعقد الخيط لتتحصل على وردة كما في الشكل (٨).	

٥-٣٢	الحقائب (الجزادين): يتم اختيار الحقائب بحسب الغرض من استعمالها، فقد تكون حقائب مدرسية أو عملية للاحتياجات اليومية أو للمناسبات، أو للنفود، أو للسفر، ويختلف اختيارها باختلاف حجم الجسم والذوق الشخصي وملائمتها للملابس، وتصنع الحقائب من عدّة خامات كالجلد والقماش والخيوط وغيرها، كما في الشكل (٥-٣٢).	
------	--	--

٣٥٩

الركبة تقريباً، والجوارب الصوفية متعدّدة الألوان وذوات النهايات المطاطية وتُستعمل في فصل الشتاء لحماية القدمين من البرد، على أن يتم غسلها بماء دافئ، ومسحوق الغسيل، وتجفيفها على سطح مسطح مستو للحفاظ عليها من المطاطية والتهدل.

وتوافر بأطوال عدّة منها القصيرة، والطويلة، ومنها ما يصل إلى الخصر (الكولون)، ويعتمد اختيار أطوال الجوارب بحسب الحاجة ونوعية الملابس.

المجوهرات: تُعدّ المجوهرات من مكملات الملابس المميّزة لوجود المادة الثمينة التي تصنع منها كالذهب، أو الفضة، أو غيرها مع الأحجار الكريمة، كالألماس، والزمرد، وغيرها، وتتوافر كذلك المجوهرات التقليدية التي تؤدي الغرض نفسه بإضفاء المظهر الجمالي على الملابس والشخص في الوقت نفسه.

القفازات: للقفازات دور مهم في تكملة قطعة الملابس وبخاصة ملابس المناسبات والأفراح، كما في الشكل (٥-٣٤)، ويمكن ارتداء القفازات القصيرة مع قطعة الملابس ذات الأكمام القصيرة، لإضافة جمال لمظهر قطعة الملابس والأيدي.

كما أن للقفازات وظيفة مهمة؛ إذ تحمي الأيدي من البرد في فصل الشتاء ومن أشعة الشمس في فصل الصيف. وتتوافر القفازات بخامات عديدة كالجلد، والصوف، والتريكو والقطن، والدانتيل، وغيرها، ليتم اختيار أيّ منها بحسب الغرض والحاجة.

وعند اختيار القفازات يُراعى تناسب لونها مع لون قطعة الملابس، ويمكن اختيار لونها بحسب لوني الحذاء والحقيبة، وغالباً ما يكون لونها أسود أو أبيض.

٣٦١

إجابات الأسئلة الواردة في المحتوى

الملاحق

انظر ملحق أوراق العمل (٥-٣).

مراعاة الفروق الفردية

علاج

إثراء

– تكليف الطلبة بتنفيذ النشاط (٥-٦) بإشراف المعلم.

استراتيجيات التقويم وأدواته

- استراتيجية التقويم: التقويم المعتمد على الأداء.
- أداة التقويم: قائمة رصد.

التكامل الأفقي

التكامل الرأسي

مصادر التعلّم

للمعلم

للطالب

نشاط (٥-٦) تمرين صنع حقيبة يد صغيرة وعليها أحد أنواع المكملات

نشاط (٥-٦)

قم بتنفيذ حقيبة يد حسب الأشكال الموجودة أدناه:

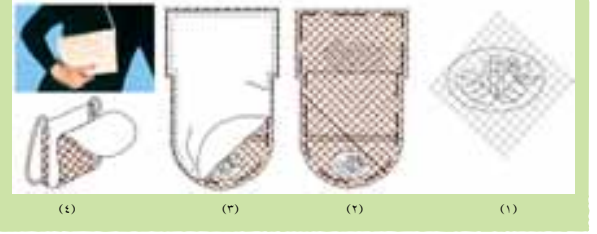

الأحذية: تُعد الأحذية من أهم أنواع مكملات الملابس التي يجب أن يتم اختيارها بدقة متناهية؛ إذ يجب البحث الجيد قبل شراء الحذاء الجديد ليتم اختيار المناسب والمرح من بين الأحذية المتوفرة في الأسواق بكثرة.

وعند شراء الأحذية العملية يُنصح باختيار الأنواع الجيدة والمرحة منها، وإن كان ثمنها مرتفعاً؛ لأنها تُلبس لفترات طويلة، أما الأحذية الرخيصة الثمن، فيمكن شراؤها لاستعمالها لفترات قصيرة.

الجوارب: تتغير موضة الجوارب كموضة الملابس، ويعتمد اختيارها على ما يناسب الشخص، ونشاطاته، ونوعية ملبسه، وتتوافر الجوارب بأنواع عدّة من حيث الشكل ونوعية الخامة واللون والنقوش والتصميم، كما في الشكل (٥-٣٣) فمنها: الجوارب الرياضية المصنوعة من القطن؛



الشكل (٥-٣٣): بعض أشكال الجوارب.

لامتناس العرق وذوات التصاميم التي تدل على اسم الفريق، ونوع اللعبة الرياضية أو برموز محدّدة، ويغلب عليها اللون الأبيض، ويصل طول هذه الجوارب عادة إلى أسفل

٣٦٠

نشاط (٥-٧) ابتكار تصاميم جديدة للكلف والإكسسوارات

نشاط (٥-٧)

ابتكر تصاميم جديدة من مواد متوفرة لديك لتنفيذ الأشكال الآتية:



الأسئلة

- ١- ما الأمور الواجب مراعاتها عند اختيار المكملات المنفصلة للملابس؟
- ٢- بين استعمالات أغطية الرأس كمكملات منفصلة لقطع الملابس.
- ٣- ممّ تُصنع الأحزمة المستعملة في الملابس؟ كيف يمكن تثبيتها على قطعة الملابس عند ارتدائها؟
- ٤- قارن بين ربطة العنق البسيطة وربطة العنق المعقّدة.

٣٦٢

تقويم ذاتي بناءً على ما تعلمته ونفذته من مهارات في هذه الوحدة، قيم نفسك ذاتياً باختيار التقدير المناسب.

الرقم	المهارة	التقدير
١	أستطيع توضيح أنواع المكملات.	٥ ٤ ٣ ٢ ١
٢	أصنّف المكملات حسب نوعها بصورة صحيحة.	٥ ٤ ٣ ٢ ١
٣	أميز أثر المكملات المختلفة في قطع الملابس.	٥ ٤ ٣ ٢ ١
٤	أخيط الدانتيل بأشكاله المختلفة في قطع الملابس.	٥ ٤ ٣ ٢ ١
٥	أخيط الأشرطة على أجزاء قطع الملابس بأشكالها المتنوعة.	٥ ٤ ٣ ٢ ١
٦	أخيط الريم على قطع الملابس بأشكاله المتنوعة.	٥ ٤ ٣ ٢ ١
٧	أشكّل أزرار وعراوي زخرفية باستعمال الريم المجدول.	٥ ٤ ٣ ٢ ١
٨	أشكّل الورود المختلفة باستعمال أشرطة قماش الساتان.	٥ ٤ ٣ ٢ ١
٩	أنقذ غرز التطريز اليدوية على قطع الملابس.	٥ ٤ ٣ ٢ ١
١٠	أخيط الخرز والبرق على قطع الملابس بأشكال مختلفة.	٥ ٤ ٣ ٢ ١
١١	أخيط قطعة أبلدك على قطعة ملابس.	٥ ٤ ٣ ٢ ١
١٢	أعدّ نموذجاً للتنجيد، وأنفذه على قطع الملابس.	٥ ٤ ٣ ٢ ١
١٣	أربط ربطة العنق على قطع الملابس بأشكال مختلفة.	٥ ٤ ٣ ٢ ١
١٤	أنقذ تشكيلات مختلفة لأغطية الرأس.	٥ ٤ ٣ ٢ ١
١٥	أشغل آلة التطريز الصناعي.	٥ ٤ ٣ ٢ ١
١٦	أنقذ تصاميم متنوّعة بالتطريز الآلي.	٥ ٤ ٣ ٢ ١
١٧	أصنّم نموذج إكسسوارات باستعمال الحاسوب.	٥ ٤ ٣ ٢ ١
١٨	أبتكر تصاميم جديدة من قطع الملابس القديمة المتوافرة لدي.	٥ ٤ ٣ ٢ ١

النتائج الخاصة

– يقوم نفسه ذاتياً باستخدام نموذج التقويم الذاتي المرفق بالوحدة.

المفاهيم والمصطلحات

السلامة المهنية

• الالتزام بتعليمات السلامة المهنية في أثناء العمل داخل المشغل.

استراتيجيات التدريس وإدارة الصف/ المشغل

التعلم التعاوني/ المناقشة

- تكليف الطلبة بتنفيذ التقويم الذاتي المرفق بالوحدة الخامسة.
- متابعة المعلم الطلبة في أثناء التقويم.
- تكليف المعلم الطلبة بحل أسئلة الوحدة، ثم تصحيحها.

إجابات الأسئلة الواردة في المحتوى

مراعاة الفروق الفردية

علاج

إثراء

استراتيجيات التقويم وأدواته

- استراتيجية التقويم: مراجعة الذات.
- أداة التقويم: تقويم ذاتي.

التكامل الأفقي

التكامل الرأسي

مصادر التعلم

للمعلم

للطالب

اسئلة الوحدة

- 1- حدّد أماكن استعمال الخرز والبرق على قطع الملابس، مبيّنًا تأثيرها في الملابس.
- 2- أعط أمثلة على استعمالات الأشرطة كمكتملات متصلة في قطع الملابس.
- 3- ما فائدة استعمال التنجيد في زخرفة قطع الملابس؟
- 4- ما مميزات المكتملات المنفصلة للملابس؟
- 5- ما قياس الإبرة المناسب لكل من الأقمشة الآتية: الشيفون، والمخمل، والجينز.
- 6- يتمّ استعمال برنامج كورل درو (CorelDraw 10)؟
- 7- من خلال الرسم الآتي، قم بما يأتي:
 - أ - كتر الرسم بطريقة التكبير بالمرعات.
 - ب - انقل الرسم إلى القماش بطريقة التنقيب.

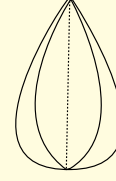

- 8- من خلال ما تعلمت في برنامج كورل درو (CorelDraw 10)، قم بما يأتي:
 - أ - تغيير (تشويه) الدائرة إلى اليسار.
 - ب - تغيير (تشويه) الدائرة إلى اليمين.
 - ج - تعبئة الشكل النهائي بالألوان المناسبة.
 - د - طباعة التصميم.

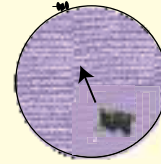

الملاحق

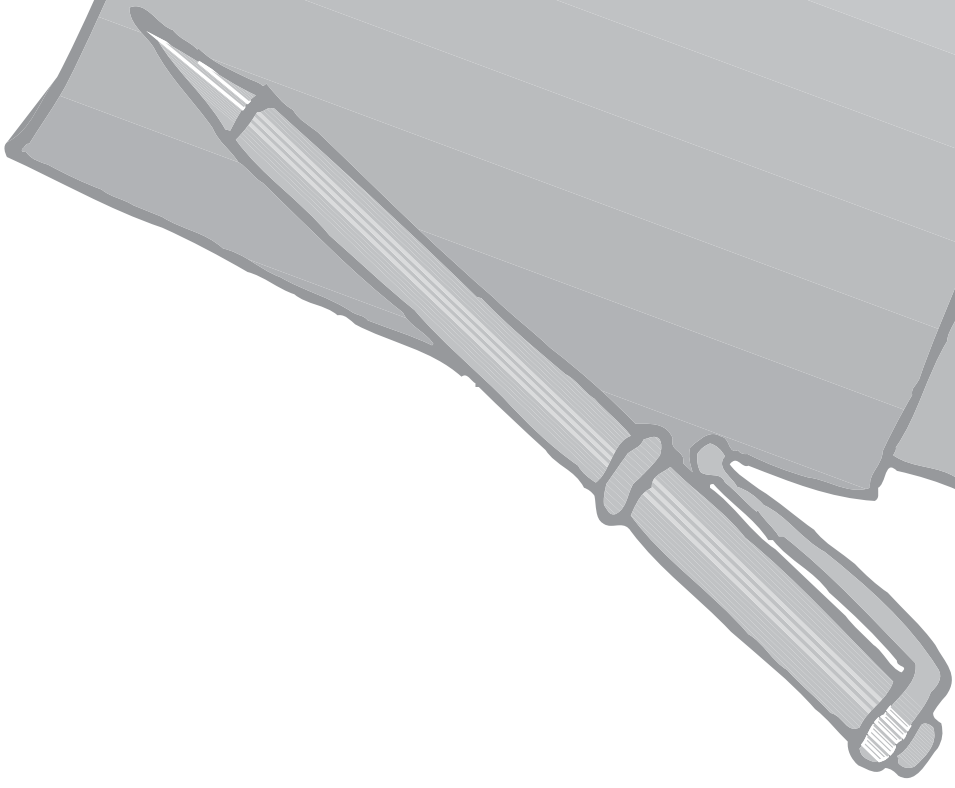

ملحق



إجابات الأسئلة

المستوى الأول

- ١- للمنسوجات استخدامات متعدّدة، وضح مجالات استخدامها.
- صنع أقمشة المفروشات، وخرطوم المياه، والملابس (مثل: ملابس رجال الإطفاء، وملابس رجال الفضاء). أما مجالات استخدامها فتشمل المجالات الصحية كالقطن، وأشربة المراكب، والخيام، والحبال، والورق، والأكياس.
- ٢- ما الأسس التي تعتمد عند تصنيف ألياف النسيج؟
تصنيف الألياف حسب مصدرها (طبيعي، صناعي).
- ٣- رتب المفاهيم الآتية حسب تسلسلها في مراحل تكوين المنسوجات: ألياف، شعيرات، قماش، خيوط.
شعيرات، ألياف، خيوط، قماش.
- ٤- انقل الجدول الآتي إلى دفترك، ثم املأ الفراغ بالجمل المناسبة.

استخدامات القطن/ الكتان للاستفادة من كل خاصية	خصائص القطن/ الكتان
صنع أقمشة الملابس، خاصة الداخلية، وصنع الأقمشة.	امتصاص القطن الرطوبة بسهولة.
صنع الأقمشة المستخدمة في الياقات والأساور.	مقاومة الكتان الاتساخ؛ نظرًا إلى نعومة شعيراته.
لصنع الأقمشة التي تحتاج إلى تعقيم وتطهير كما في المجالات الطبية.	تحمل القطن درجات الحرارة العالية.
استخدام الكتان في صنع أقمشة التجفيف؛ كالقوطة، والمناشف، والمناديل.	عدم وجود أي أثر للوبر عند الاستخدام واحتفاظ ألياف القطن بنسبة قليلة من الرطوبة.
صنع الأقمشة ومستلزمات المستشفيات التي تتعرض لعمليات الغسل المتكررة، والتجفيف، ودرجات الحرارة المرتفعة، من مثل: الملابس.	زيادة متانة القطن عند البلل.
قدرة الكتان على المساعدة في تسرب الحرارة خارج الجسم.	يعد الكتان موصلًا جيدًا للحرارة.

- ٥- وضح أهم استخدامين لكل من الألياف الآتية: الجوت، والقنب.
استخدامات الجوت: صنع المنسوجات الخشنة، مثل الموكيت والسجاد، وأقمشة الستائر، والمفروشات، والأكياس، والخيام، والحبال، والورق، والصوف.
- استخدامات القنب: صنع أقمشة تتشابه كثيرًا مع الأقمشة الكتانية، والحبال، وأكياس الخيش، وأشربة المراكب، وشباك الصيد.
- ٦- قارن بين الألياف الصناعية التركيبية والألياف الصناعية التحويلية من حيث: المواد الداخلة في صنع كل منهما.
الألياف الصناعية التركيبية: خلط مواد كيميائية بترولية بعضها ببعض.
الألياف الصناعية التحويلية: مادة طبيعية يتم تحويلها كيميائيًا إلى شعيرات.
- ٧- علل ما يأتي:
أ - تستعمل ألياف الكتان في صناعة أقمشة الملابس كثيرة الاتساخ، وفي صناعة الملابس الصيفية.
بسبب نعومة شعيراته ومقاومته لدرجات الحرارة العالية، وقدرته على إكساب الجسم شعورًا بالبرودة جزاء احتفاظه بنسبة بسيطة من الرطوبة.
ب- يفضل ارتداء الملابس المصنوعة من رايون الفسكوز في فصل الصيف.
لأنها تشعر الشخص بالبرودة عند ارتدائها.
ج- تدخل ألياف البولي أميد في صناعة إطارات السيارات.
لمتانتها العالية.
د - خلط ألياف البولي إستر بالقطن.
لتحسين صفاتها، وعدم حاجتها إلى كي.
هـ- يفضل استخدام ألياف البولي فينيل في صناعة أقمشة البليسيه.
لمقاومتها درجات الحرارة العالية عند كي كسرات البليسيه.

- و - تستخدم ستائر من الإيبستوس في دور السينما.
لأنه مادة عازلة للصوت.
ز - تستخدم ألياف المعادن في صناعة ملابس السهرة.
لبريقها الجذاب.
ح - تُغطى ألياف المطاط بنسيج قطني أو غيره.
لسهولة امتصاص الصبغات، والحد من المطاطية، وحمايته من الزيوت الجلدية.

إجابات الأسئلة الواردة في صفحة (٥٤)

- ١- قارن بين النسيج السادة والمبردي من حيث التركيب النسجي لكل منهما، موضحاً ذلك بالرسم.

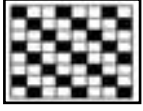
نوع النسيج	النسيج السادة	النسيج المبردي
التركيب النسجي	تتداخل فيه خيوط طولية (السداة) و خيوط عرضية (اللحمة) بزواوية قائمة.	يعتمد تركيبه النسجي على تكرار تتداخل خيوط اللحمة بخيوط السداة على نحو مائل باتجاه اليمين أو اليسار.
شكل النسيج		

- ٢- كيف يمكنك التنوع في القماش السادة؟

- أ - استخدام أنواع أو نم من الخيوط المختلفة في النسيج نفسه.
ب- استخدام خيوط مختلفة الألوان لكل من خيوط السداة، و خيوط اللحمة.
ج- استخدام الامتداد في النسيج بحيث تمر لحمتان أو أكثر - في المرة الواحدة- فوق خيط سداة تارة، وتحت تارة أخرى.
٣ - قارن بين الأقمشة المنسوجة وغير المنسوجة من حيث طرق صناعتها.

الأقمشة المنسوجة	الأقمشة غير المنسوجة
تتداخل فيها خيوط طولية (السداة) و خيوط عرضية (اللحمة) بزواوية قائمة، أو بخطوط مائلة وحادة.	تتمثل طريقة التصنيع في تليد شعيرات الصوف القصيرة بوساطة الضغط والحرارة والرطوبة.

- ٤- كيف يمكنك تمييز خيوط السداة من خيوط اللحمة لقطعة قماش خالية من الحاشية؟

- بنسل خيوط من طرف القماش في كلا الاتجاهين (الطولي والعرضي)؛ فإذا كانت الخيوط أكثر عددًا في (١ سم) فهي خيوط السداة، وإذا كانت أقل عددًا فهي خيوط اللحمة.
٥- اذكر ثلاثة استعمالات لكل من: النسيج السادة، والمبردي، والأطلسي.

استعمالات النسيج السادة

صنع الأقمشة القطنية، والشاش، والكريتون، واللينو، والبوبلين، والباتيستا، والجورجيت، والتويد، والشيفون الذي يستخدم في صنع الملابس، والمظلات الواقية من المطر، ومظلات القفز، والستائر، والمفروشات.

استعمالات النسيج المبردي

صنع أقمشة الفانيلا، والملابس العسكرية، وبنطلونات الجينز العادية، وأقمشة البدلات، وأطقم السيدات، وملابس الرياضة.

استعمالات النسيج الأطلسي

صنع أقمشة البطانات، والدامسك، وأقمشة التنجيد، والستائر، والمفروشات.

إجابات الأسئلة الواردة في صفحة (٦٠)

١- علّل ما يأتي:

أ - تنقع الأقمشة الملونة بمحلول الماء البارد وملح الطعام قبل خياطتها وارتدائها.

ب- تعد صبغة الأقمشة أرخص من صبغة الألياف والخيوط.

ج- تستهلكها كمية أقل من الصبغة.

د- تنشية بعض أنواع الأقمشة أو الخيوط قبل نسجها في أثناء تنفيذ التجهيز العام للأقمشة.

هـ- لإعطاء القماش المتانة، واللمعان.

٢- وضح معنى المفاهيم الآتية:

الصبغة: هي مادة ملونة تمتصها الألياف النسيجية، أو الخيوط، أو الأقمشة من محاليلها السائلة؛ بهدف إكسابها ألواناً جذابة، فتلونها بنسب مختلفة.

الدق: هي عملية تهدف إلى إظهار اللمعة، وتحسين المظهر والملبس للأقمشة القطنية والكتانية.

التحميل: هي عملية خاصة بالحرير الطبيعي، تهدف إلى زيادة وزنه الذي يفقد بعض منه بعد إزالة المواد الصمغية (السيريسين) عنه؛ لإكسابه انسدالية أكثر.

المتارة: هي آلة تمرر عليها الأقمشة لقياس طولها بالمتر أو الياردة.

مقاومة التكهرب: هي نوع من أنواع التجهيز الخاص للأقمشة الصناعية التي تعرّف بأنها أقمشة جافة، مثل النايلون.

٣- اذكر المعلومات التي يجب أن تدون عند عملية تغليف الأقمشة.

اسم المنتج، وعنوانه، وعلامته التجارية، واسم المصنف، ومصدر الخامة، وعرض القماش، وعدد الأثواب، والوزن الصافي للبالة، والطول الكلي للقماش على الثوب الواحد، وبلد الصنع، وغيرها من البيانات التجارية الأخرى، ويتم تسجيل البيانات باللغة الإنجليزية.

٤- صنف التجهيزات الآتية إلى عامة وخاصة.

التجهيزات الخاصة	التجهيزات العامة
مقاومة الماء، مقاومة التكهرب، الاحتراق، الانكماش.	التويير، التحميل، التنشية، التبييض.

٥- عدّد الطرق التي يمكن التعرف بها إلى الوجه الصحيح للقماش.

أ - طوي القماش بحيث يكون وجه القماش للداخل، ثم لفه فوق ألواح أو أسطوانة الكرتون.

ب- تمييز الطبع والرسوم التي في الأقمشة السميكة المطبوعة على وجه القماش، بحيث يكون خلف (ظهر) النسيج؛ إمّا بلون النسيج الأصلي قبل طبعه، وإمّا بألوان باهتة.

ج- تمييز وجه الأقمشة الأمامي عادة باللمعان والألق والنعمومة مقارنة بوجهها الخلفي.

د - تمييز الكتابات والماركات المنسوجة على حافات الأقمشة وجه القماش الأمامي من خلفه؛ إذ تكون الكتابة على ظهر (خلف) الأقمشة دائماً.

هـ - ظهور العيوب النسيجية بوضوح على ظهر المنسوج دائماً.

و - تمييز بعض التراكيب النسيجية وجه القماش.

إجابات الأسئلة الواردة في صفحة (٦٦)

- ١- تتبع مراحل عملية تحضير الملابس للغسيل.
 - أ - قلب الجيوب وإفراغ ما فيها من قطع ورقية؛ خوفاً من وجود أجسام قد تسبب بقعاً عند بلها، خاصة الأقلام، وقد تكون الأوراق داخل الجيوب مهمة لصاحبها، من مثل البطاقة الشخصية، أو الرخصة.
 - ب- نزع القطع التي يمكن إزالتها عن الملابس، مثل: الأحزمة، أو الأزرار التي يتغير لونها بعد الغسيل.
 - ج- إغلاق السحابات والباشيات إن وجدت، وكذلك الجيوب والفتحات وربط الأشرطة.
 - د - قراءة البطاقات التعريفية الموجودة على الملابس لتحديد درجة حرارة الماء، وطريقة الغسل الصحيحة.
 - هـ- إزالة البقع عن الملابس إن وجدت، حسب نوعها؛ لأن غسيل القطعة يثبت البقع في أحيان كثيرة.
 - و - إصلاح القطوع والأماكن الممزقة حتى لا تتسع في أثناء الغسيل.
 - ز - اختبار ثبات اللون؛ وذلك بمسح الحاشية من الداخل بقطعة قماش مبللة بيضاء اللون، فإذا ظهر اللون على قطعة القماش المبللة، فهذا يعني أن اللون غير ثابت (ينصل).
- ٢- أي المنسوجات أكثر متانة وهي مبتلة؛ المنسوجات ذات الأصل النباتي، أم ذات الأصل الحيواني؟

ما تأثير ذلك في عملية عصرها عند الغسل؟

الأقمشة ذات الأصل النباتي؛ وهي تتحمل العصر نظراً إلى متانتها.
- ٣- وضح الأمور الواجب مراعاتها عند غسل الأقمشة الصوفية فيما يتعلق بدرجة حرارة الماء، ونوع المنظفات المستعملة، وماء الشطف، وطريقة العصر.
 - أ - استخدام منظفات غير صابونية.
 - ب- غسلها بماء دافئ.
 - ج- استخدام ماء شطف حرارته تساوي درجة حرارة ماء الغسل.
 - د - عصر الصوف بلفه بفوطة، ثم الضغط عليه.
- ٤- أيهما يتحمل درجات حرارة أعلى في ماء الغسيل: النايلون، أم البولي أستر؟ ولماذا.

- البولي أستر؛ لأنه يدخل في تركيبه مادة السيليلوز، التي تتحمل درجة الحرارة العالية.

الوحدة الأولى: المنسوجات

١- ما الأجزاء التي تتركب منها المكواة البخارية؟

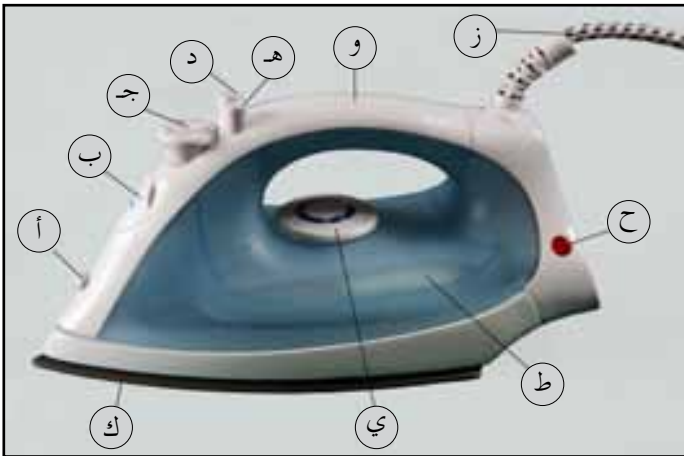

- أ - ثقب بخاخ الماء.
- ب- غطاء فتحة تعبئة خزان الماء.
- ج- قرص التحكم في كمية البخار.
- د - ضاغط زيادة البخار.
- هـ- ضاغط بخاخ الماء.
- و - مقبض اليد.
- ز - السلك الكهربائي المتحرك.
- ح - المنبه الضوئي.
- ط - خزان الماء الشفاف.
- ي - قرص منظم الحرارة.
- ك - قاعدة المكواة.

٢- علّل ما يأتي:

- أ - كي القطن والكتان بالسحب الطويل وليس بالضغط.
- لأن أقمشة القطن والكتان من الأقمشة التي تتميز بالقابلية للتجعد نتيجة الغسل المتكرر، وتحمل درجة حرارة عالية، لذا يتم كيها بالسحب الطويل.
ب- ظهور لمعة غير محببة عند كي بعض أجزاء قطعة الملابس.
١. عدم استخدام فوطة الكي في أثناء عملية الكي.
٢. زيادة درجة حرارة المكواة أكثر من درجة الحرارة المقررة لنوع القماش.
ج- عدم وضع الملابس في الخزانة بعد كيها مباشرة.
حتى تجف تماماً؛ لأن عدم جفافها تماماً يؤدي إلى ظهور رائحة غير محببة، أو ظهور العفن على قطع الملابس.
د - يكوى الحرير دون تندية.
لأن قطرات الماء المتفرقة تسبب ظهور بقع مكانها على الأقمشة الحريرية.
٣- كيف تحافظ على وبر شعيرات الصوف بحالة جيدة؟
١. عدم دعك الملابس الصوفية في أثناء عملية الغسيل؛ لأن ذلك يؤدي إلى تلبد الشعيرات.
٢. عدم كي الأقمشة الصوفية من دون استعمال فوطة الكي؛ لأن درجة الحرارة يمكن أن تحرق وبر الصوف وشعيراته.
٤- ما فائدة كل من الآتية في عملية الكي:
أ - وسائد الكي: تتوافر منها أشكال متعددة لتناسب كي الأجزاء المختلفة الضيق، والقصات الضيقة، والبنسات، والأكتاف.
ب- اللوحة الإبرية: تستعمل لكي الأقمشة الوبرية والمخملية؛ بغية المحافظة على الوبر من التلبد.
ج- فوطة الكي: تمنع التسبب في لمعان الأقمشة الناتج من حرارة المكواة.

الوحدة الأولى: المنسوجات

عنوان الدرس: العناية بالملابس.

إجابات الأسئلة الواردة في صفحة (٩٤)

- ١- الإسراع في إزالة البقعة عن قطع الملابس حال حدوثها.
حتى لا تمتصها الأنسجة بشكل كامل وعميق، ولأن إزالتها تتطلب معاملة خاصة، كما أن غسل القطعة قبل إزالة البقع عنها يثبتها بشكل دائم.
٢- إجراء عملية الكي بعد إزالة البقعة عن قطع الملابس.
لأن حرارة المكواة تعمل على تثبيت البقع بالنسيج.
٣- تجنب استعمال الأسيتون لإزالة بعض أنواع البقع عن الأقمشة الحريرية الصناعية التحويلية.
لأن الأسيتون يتلف الأقمشة الحريرية الصناعية التحويلية.
٤- استعمال ماء مغلي ومبرد عند إزالة البقع.
لإزالة عسر الماء، وتجنب الشوائب التي قد ترسب على الملابس.

إجابات الأسئلة الواردة في صفحة (١١٠)

١- ارسم الإشارات الدالة على كل مما يأتي:

أ - غسل قطعة الملابس يدويًا أو آليًا بدرجة حرارة (٤٠ °س).



ب- التنظيف الجاف باستعمال الكحول الأبيض.



ج- الكي بمكواة متوسطة الحرارة (دافئة).



٢- ما دلالة كل من الإشارات الآتية في البطاقات التعريفية الملصقة على الملابس؟



تنظيف القطعة تنظيفاً جافاً باستعمال أي من المواد المذيبة القابلة للاشتعال.



استعمال الكلور مبيضاً للقطعة.



ارتفاع درجة حرارة الكي (٢١٠ °س).

٣- وضح مفهوم التنظيف الجاف والمواد المستخدمة فيه.

أ - التنظيف الجاف: هو عملية تنظيف الأنسجة بسوائل المذيبة للدهون، أو باستعمال مساحيق يمكنها امتصاص الدهون.

ب- المواد المستخدمة: ١. السوائل المذيبة للدهون. ٢. المساحيق الماصة.

٤- عُدّد مزايا التنظيف الجاف وعيوبه.

أ - مزايا التنظيف الجاف:

١. مناسبتة للأقمشة التي لا يمكن غسلها بالماء والصابون، والأقمشة الغالية الثمن، والأقمشة ذات الكسرات

والموديلات التي يتغير شكلها في حال غسلها بالماء.

٢. السرعة وسهولة الاستعمال.

٣. المحافظة على رونق القطع، ولونها، وشكلها.

ب- عيوب التنظيف الجاف:

١. أكثر كلفة من الغسيل العادي.

٢. بقاء رائحة السوائل في الملابس أياماً عدّة.

٣. القصور في عملية التنظيف؛ فهو لا يزيل رائحة العرق، وإنما الاتساخ السطحي فقط.

٥- عُدّد الأمور الواجب مراعاتها عند التخزين الموسمي للملابس.

أ - الخزائن: يجب أن تكون الخزائن (الدواليب) والرفوف والأدراج نظيفة ومرتبة، فالتخزين الجيد يحافظ على الملابس أطول وقت ممكن.

ب- غرف التخزين الخاصة: يجب أن توفر أماكن التخزين المساحة المناسبة للملابس المعلقة والمطوية.

ج- تخزين الأشياء المتماثلة أو تلك التي تستخدم معاً في مكان واحد؛ فالملابس الداخلية يجب أن توضع في درج واحد، وكذا البناتيل، والقمصان.

د - في حال استخدام صناديق للتخزين، يجب لصق بطاقات مكتوب عليها محتويات كل منها.

إجابات الأسئلة الواردة في صفحة (١١٢)

١- رتب الألياف الآتية (القطن، الكتان، الحرير، الصوف) تصاعدياً من حيث:

أ - المتانة: الصوف، القطن، الكتان، الحرير.

ب- المرونة: الكتان، القطن، الحرير، الصوف.

ج- طول الشعيرات: القطن، الصوف، الكتان، الحرير.

د - اللمعان: القطن، الصوف، الكتان، الحرير.

٢- ما المقصود بالمصطلحات الآتية:

أ - البرم: لف الخيط على محوره، وذلك بثبيت أحد طرفي الخيط بينما يلف الطرف الآخر، ويكون البرم إمّا باتجاه دوران عقارب الساعة فيسمى برماً يمينياً، وإمّا عكس اتجاه دوران عقارب الساعة، فيكون برماً يسارياً.

ب- خيط مزوي: هو خيط يتكون من خيطين منفردين يتم برمهما معاً.

ج- الأصباغ التركيبية: هي الصبغات المصنعة من مركبات كيميائية فقط، أو من أصباغ طبيعية مضاف إليها مواد كيميائية خاصة.

د - التوبر: تكوين وبرة على أحد سطحي القماش أو كليهما باستخدام آلات خاصة.

هـ - ملبينات الغسيل: هي مواد تعمل على إرجاع الليونة والظراوة إلى قطع الملابس، وتوضع في ماء الشطف الأخير، وتعمل على إزالة خصيصة التكهرب في الملابس.

و - البقع: هو مواد ملونة أو غير ملونة تلتصق بالنسيج وتترك فيه علامة تشوه منظره، وتكون إمّا من لون النسيج، وإمّا من لون مخالف، ويكون بعضها سطحيًا حديثًا، وبعضها الآخر تمتصه الأنسجة، ويحتاج إلى معاملة خاصة عند إزالته.

٣- علّل ما يأتي:

أ - وجود تقوس عند منطقة الركب في بعض أنواع البناتيل، أو عند الكوع في بعض القمصان. لأنها مصنوعة من أقمشة قليلة الاستطالة والمرونة.

ب- يفضل أن تكون الملابس الصيفية ذات امتصاصية عالية للرطوبة. لأنها تمتص العرق، وتؤمن الراحة عند ارتدائها.

ج- استعمال ألياف الكتان في صناعة فوط تجفيف الأواني المنزلية.

لاحتفاظها بنسبة قليلة من الرطوبة، وعدم ترك وبر عليها.

د - استعمال ألياف النايلون في صناعة الإكسسوارات وخيوط الداتيل والعقود. لأنها لامعة بدرجة كبيرة جدًا ومتينة.

هـ- تبرم الخيوط ذات الشعيرات الطويلة بعدد برمات أقل من الخيوط ذات الشعيرات القصيرة. للمساعدة على تشابك الشعيرات معًا بصورة أكثر.

و - إضافة ملح الطعام في ماء الغسل عند غسل الأقمشة غير ثابتة اللون. لأن الملح يعمل على تثبيت اللون.

ز - تلبد بعض القطع الصوفية بعد غسلها.

بسبب وجود الحراشف على سطح الشعيرة إذا توافر لها الماء الساخن مع الدعك؛ ما يؤدي إلى انتفاخ الحراشف وتماسكها معًا.

ح - عدم غسل الحرير الصناعي داخل الغسالة الكهربائية.

لأنه يؤدي إلى تمزق النسيج وتلفه.

ط - وضع القطع القطنية الملونة غير الثابتة اللون بعيدة عن بعضها في أثناء الغسل والنشر. حتى لا تختلط الألوان معًا.









ي - غسل الحرير الصناعي بالضغط لا بالدعك.
لكيلا تتلف الأنسجة.

ك - استخدام ماء مقطر للمكواة البخارية.

لكيلا يؤدي إلى ترسبات داخل خزان المكواة وانسداد ثقبها.

ل - استعمال فوطة قماش مبللة ومعصورة جيداً عند كي الصوف.
حتى لا تحرق الوبرة.

٤ - تتم زخرفة الخيوط بأشكال متعددة، وضح أربعة أشكال لزخرفة الخيوط مع الرسم.

الرقم	اسم الخيط المزخرف	شكل الخيط المزخرف	صورة الخيط المزخرف
١	اللولبي: خيط سميك ناعم مبروم مع خيط رفيع قاس.		
٢	عكف (بوكلية): خيطان مختلفان يدخلان آلة الغزل بسرعتين مختلفتين.		
٣	الحلية (الزر): خيوط على صورة زر.		
٤	وبري: خيوط مقصوصة على شكل وبر.		

٥ - قارن بين النسيج البسيط والنسيج الوبري ونسيج الأقمشة الوبرية من حيث تداخل خيوط السداة مع خيوط اللحمية.

النسيج البسيط: تداخل خيوط طولية (السداة) مع خيوط عرضية (اللحمية) بزوايا قائمة.

النسيج الوبري: خيوط مائلة إما باتجاه اليمين، وإما باتجاه اليسار؛ أي أن خيط السداة يمر مرة فوق خيط اللحمية ومرتين تحته.

نسيج الأقمشة الوبرية: تداخل خيوط السداة (الطولية) مع خيوط اللحمية (العرضية)، ويكون التركيب سادة أو مبردياً

لأرضية القماش. أما خيط الوبرة فيتكون من خيوط السداة، أو اللحمية، أو خيوط إضافية على شكل حلقات.

٦ - إذا كانت لديك قطعة قماش خالية من الحاشية، كيف تميز خيوط السداة من خيوط اللحمية.

تكون خيوط السداة مبرومة أكثر لإعطائها متانة أكثر، كما أن خيوط السداة تكون أكثر عددًا من خيوط اللحمية.

٧ - عدد العوامل المساعدة في إعطاء نتائج مرضية لعملية الصباغة.

أ - الماء اليسر: يساعد على تحسين نوعية الصباغة.

ب - ذوبان مادة الصبغ والمواد المرطبة التي ترطب المادة المراد صباغتها.

ج - الأملاح: تساعد على تثبيت الصباغة على القماش.

د - درجة الحرارة: يفضل رفع درجة حرارة محلول الصبغة؛ إذ يساعد ذلك على تثبيتها على القماش.

٨ - ينفرد الصوف وبعض الألياف الحيوانية والشعرية بخاصية التلبد، وضح المقصود بهذه الخاصية، وكيف يمكنك توظيف معرفتك بهذه الخاصية في تعاملك مع المنسوجات الصوفية في المنزل؟

التلبد: تشابك الحراشف الموجودة على سطح الشعيرة معاً، خاصة عند الضغط عليه في أثناء غسله بوجود الماء الساخن،

الذي يعمل على انتفاخ الشعيرات وتفتح الحراشف؛ ما يؤدي إلى زيادة سمكها وانكماشها: طولاً وعرضاً.

يكون التعامل مع المنسوجات الصوفية بمعرفة طرق العناية بها من حيث: الغسل، والكي، والنشر.

- ٩ - عدّد الأمور الواجب مراعاتها عند غسل المنسوجات الصناعية التركيبية.
- أ - عدم نقعها إلا إذا كانت شديدة الاتساخ حيث تنقع بماء بارد.
- ب - درجة حرارة الماء تكون (٤٨°) س في غسلها، وعدم إطالة فترة الغسيل حتى لا تتجعد، ويكون الدعك خفيفاً.
- ج - الشطف بالماء البارد لأنه يساعد على عدم انكماش القماش.
- د - العصر باللي أو التجفيف على درجة حرارة منخفضة مدة (٥) دقائق؛ لتقليل ظاهرة التكهرب، مع مراعاة وضعها داخل المجفف باردة.
- هـ - النشر في مكان متجدد الهواء، ومن أمتن أجزاء القطعة، مع مراعاة إعطاء شكلها الطبيعي، واستعمال مشابك بلاستيكية حتى لا تترك أثراً فيها.
- ١٠ - ما أنواع الأقمشة التي تناسب كلاً من الإشارات الآتية الموجودة على منظم حرارة المكواة؟
- نقطة (•)، نقطتان (••)، ثلاث نقاط (•••).
- نقطة (•): كي الأقمشة الصناعية كالنايلون.
- نقطتان (••): كي الأقمشة الصوفية والأقمشة المخلوطة.
- ثلاث نقاط (•••): كي الأقمشة كالقطن والكتان.
- ١١ - ما العوامل التي تتوقف عليها إزالة البقع؟
- أ - نوع النسيج: إذ تتحمل الأنسجة النباتية تأثير المواد المزيله بصورة أكبر مقارنة بالأنسجة الحيوانية والصناعية.
- ب - لون النسيج: يجب اختيار المادة المزيله على قطعة من نفس نوع القماش حتى لا يتعرض الثوب إلى التلف.
- ج - نوع البقعة وعهد حدوثها، فهما يقرران الطريقة والمادة التي ستعمل لإزالتها.
- ١٢ - وضح أهمية قراءة الرموز والإشارات الدولية للعناية بالملابس.
- لتعرّف طرائق العناية بالملابس؛ بغية المحافظة عليها مدة أطول.
- ١٣ - "من الضروري العناية بالملابس الحالية؛ لأن ذلك يوفر عليك الحاجة لشراء بديل لها".
- ما الإرشادات المتعلقة بالعناية بالملابس والتي يمكنك تقديمها لمن أراد العناية بملابسه؟
- أ - الحذر عند ارتداء الملابس أو خلعها حتى لا تتلفها بالشد أو القطع.
- ب - إبعاد كعب الحذاء - عند ارتدائه - عن حاشية الملابس، خاصة بالنسبة للبنطلون والملابس الطويلة؛ حتى لا تتآكل الحاشية.
- ج - وضع قطعة من القماش على الكتفين في أثناء العناية بالبشرة أو الشعر منعاً لتساقط الشعر أو مواد التجميل وأدواته على الملابس.
- د - وضع العطور على الجلد قبل ارتداء الملابس؛ حتى لا تترك بقعاً على الملابس.
- هـ - فتح الأزرار ووسائل الغلق كلها قبل الارتداء؛ لتسهيل ارتداء الملابس وخلعها.
- و - ترتيب الملابس في الخزانة على نحو صحيح بعد خلعها؛ حتى لا تتجعد.
- ز - التأكد من أن الملابس التي ارتديتها لا تحتاج إلى تنظيف من البقع، أو تصليح، أو كي.
- ح - قلب الجيوب وتنظيفها لإزالة أي أوساخ.
- ط - تعليق الملابس على علاقات مناسبة.
- ي - إغلاق السحابات والأزرار عند تعليقها؛ لحفظها من الشني والسقوط.
- ك - تهوية الملابس عند خلعها داخل الحجره أو أمام مروحة قبل وضعها في الخزانة لإزالة الروائح والثنيات. أما الملابس الصوفية فتوضع على سطح مستو لتستعيد شكلها الأصلي.

- ١٤- ما المواد الرئيسية المستخدمة في إزالة البقع القديمة الآتية؟
القهوة: ماء دافئ مع البوراكس.
الدم: عجينة من النشأ/ ماء وملح ثم محلول البوراكس.
الشمع: إزالة الطبقة الشمعية، ثم إضافة ماء ساخن.
الحبر الجاف: الإسبيرتو الأبيض/ الإيثر.
أحمر الشفاه: الفازلين، ثم الأسيتون.
- ١٥- ما أنواع البقع التي تستعمل في إزالتها المواد الآتية؟
أ - ملح الطعام: الدم، والفاكهة.
ب- البوراكس: الفاكهة، والشاي، والقهوة، والدم.
ج- ملح الليمون: الحبر الجاف، والدهن.
د - الماء والصابون: الشاي، والقهوة، والعفن.

إجابات الأسئلة الواردة في صفحة (١٦٦)

- ١- ما الجزء المعني في آلة الخياطة بكل من العمليات الآتية:
 - أ - تحديد طول الغرزة: منظم طول الغرزة.
 - ب- ضبط شد خيط البكرة: منظم شد الخيط العلوي.
 - ج- سحب القماش: مشط التغذية (المغذي).
 - د - تحديد عرض الغرزة المتعرجة: منظم عرض الغرزة.
- ٢- علّل ما يأتي:
 - أ - قراءة كتيب الشركة الصانعة لآلة الخياطة قبل تشغيلها.
 - ب- رفع عمود الإبرة إلى أعلى حد قبل فك الإبرة.
 - ج- مسح الآلة من الزيوت والغبار قبل البدء بالعمل.
 - د - تجعد السطح العلوي لقطعتي قماش بعد إجراء الدرزة المستقيمة.
 - هـ- تمرير الخيط العلوي للبكرة بين القرصين في جهاز منظم شد الخيط.
- ٣- ما دواعي استخدام كل من الأقدام الضاغطة الآتية:



قدم الزم.

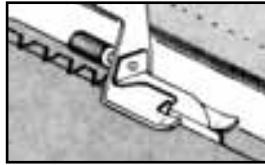

قدم الطيات الضيقة.

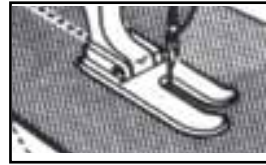

قدم الدرزة المستقيمة.



قدم الغرزة المتعرجة والمستقيمة.

- ٤- حدد الإجراءات الواجب تنفيذها قبل وضع المكوك في الحافظة.
 - أ - أدخل المكوك في الحافظة على أن يكون اتجاه الخيط نحو الشق.
 - ب- اسحب الخيط من الشق بعد تثبيت المكوك بالحافظة بإصبعك؛ حتى لا يدور المكوك، ثم اسحب الخيط تحت المنظم.
 - ج- لف الخيط حول نهاية منظم الشد.
 - د - افحص شد خيط المكوك مبدئيًا، بمسك المكوك وحافظته بالخيط، ثم ارفعه إلى الأعلى، ودعه يسقط في يدك الأخرى، فإذا سقط مسافة قصيرة (١-٢) تقريبًا فهذا يدل على أن قوة شد الخيط جيدة. أما إذا سقط المكوك بسرعة فهذا يدل على أن قوة الشد قليلة (الخيط مرخي)، وأما إذا لم يسقط نهائيًا فهذا يدل على أن قوة الشد كبيرة (الخيط مشدود).
 - هـ- نظم شد الخيط بوساطة البرغي الصغير؛ بإدارته باتجاه دوران عقارب الساعة في حال الشد، وبعكس دورانها في حال الارتخاء.

٥- ما أهمية معرفة عدد الغرز المنفذة في (١ انش) في بعض الآلات.

لتحديد طول الغرزة المناسب لنوع القماش.

٦- لِمَ تحتاج الأقمشة السميكة إلى زيادة قوة الضغط على القدم الضاغطة أكثر من الأقمشة الرقيقة. للمحافظة على شد مناسب للأقمشة السميكة، التي تؤدي إلى استواء أو انتظام في الغرز.

٧- ضع إشارة (√) أمام المكوك المعبأ على نحوٍ صحيح، وإشارة (X) أمام المكوك المعبأ على نحوٍ غير صحيح، مع ذكر سبب حدوث هذا الخطأ.



(X) (√) (X) (X)

أ - التعبئة غير متساوية.

ب- التعبئة زائدة على الحد.

ج- التعبئة صحيحة.

د - التعبئة غير منتظمة.

عنوان الدرس: آلة الدرزة الصناعية

إجابات الأسئلة الواردة في صفحة (١٧٥)

١- ما الهدف من فحص الأسلاك الكهربائية قبل وصلها بالتيار الكهربائي؟

خوفاً من حدوث أضرار قد تؤدي إلى إصابة ما، ولمراعاة قواعد السلامة المهنية في أثناء العمل.

٢- ما أهمية وجود رافع للقدم الضاغطة يرفع بالركبة؟

ليستخدم عند الحاجة إليه مدة قصيرة في أثناء العمل؛ نظراً إلى أهمية استخدام كلتا اليدين في مسك القماش.

٣- ما أوجه التشابه والاختلاف بين تشغيل آلة الخياطة المنزلية وآلة الدرزة الصناعية؟

أوجه الشبه

أ - إمرار الخيط من البكرة إلى الإبرة.

ب- ضبط منظمات الآلة للحصول على غرزة مستوية مناسبة لنوع القماش والغرض من الدرزة.

ج- إبعاد اليدين عن الإبرة أو رافع الخيط العلوي.

د - التأكد من سلامة الأسلاك الكهربائية للآلة.

هـ- التأكد من صحة دوران المحرك؛ وذلك بإنزال الإبرة إلى الأسفل، وتحريك العجلة يدوياً.

أوجه الاختلاف

أ - وجود حوض لتزيت آلة الدرزة الصناعية. أما في آلة الخياطة المنزلية فتزيت أجزاء الآلة من خلال الثقوب والفتحات المخصصة لذلك.

ب- تشغيل الآلة أول مرة خلال الشهر الأول للاستعمال بسرعة أقل من سرعتها المقررة في آلة الدرزة الصناعية.

ج- إغلاق مفتاح التشغيل عند التوقف عن العمل، أو تغيير الإبرة أو السير وتفريغها كهربائياً؛ وذلك بالضغط على الدعسة إلى أن تتوقف حركة الإبرة.

د - إبقاء غطاء السير وواقى الإبرة على الآلة عند تشغيلها.

هـ- التدريب جيداً للتحكم في سرعة الآلة؛ إذ إن الآلة الصناعية أسرع.

٤- ما تأثير الإبرة ذات الرأس المكسور في كل من: القماش والآلة؟

يؤدي ذلك إلى تلف القماش نتيجة سحب بعض خيوط النسيج، وحدوث خدش لمشط الآلة والمرآة.

٥- ما العلاقة بين اتجاه حفرة (بطن) الإبرة واتجاه جرن المكوك في الآلة؟

تكون في الاتجاه نفسه، فإذا كان الجرن إلى الأمام كانت الإبرة باتجاه الأمام، وإذا كان الجرن جانباً كانت الإبرة باتجاه الجنب أيضاً.

٦- علل: استمرار عمل آلة الدرزة بعد إغلاق مفتاح التشغيل مدة من الزمن.

لوجود تيار كهربائي متبقٍّ مخزّن في المحرك بعد ضبطه على وضع «إغلاق مفتاح».

إجابات الأسئلة الواردة في صفحة (١٩٠)

- ١- علل: عدم ترك طرف خيط الكونة سائبًا عند وضعها على الحامل في أثناء تشغيل آلة الدرزة. حتى لا يلتف الخيط على قشاطر المحرك؛ فيعطل الآلة.
- ٢- كيف يمكنك التحكم في تعبئة المكوك بالخيط إلى حد معين؟ بلف السقاطة على الوضع المناسب للتعبئة.
- ٣- ما أهمية تعبئة مكوك احتياطي في أثناء عمل الآلة؟ لكسب الوقت، والإسراع في العمل.
- ٤- ما الفرق بين تعبئة المكوك على آلة الخياطة المنزلية وآلة الدرزة الصناعية بالنسبة إلى حركة الإبرة؟ يتم إيقاف حركة الإبرة في آلة الخياطة المنزلية بلف القرص الداخلي بعكس اتجاه دوران عقارب الساعة، الموجود داخل عجلة الآلة، وعدم إيقافها في آلة الدرزة الصناعية.
- ٥- لم يتم وضع مفتاح تشغيل الآلة على (OFF) عند تمرير الخيط من البكرة إلى الإبرة؟ لمراعاة تعليمات السلامة المهنية للعامل في أثناء العمل.
- ٦- لم يمرر خيط الإبرة من الوجه (أ) الموجود في أعلى الكونة كما في الشكل (٤)؟ ليسهل سحب الخيط في أثناء العمل.
- ٧- كيف يتم ضبط غزرة آلة الدرزة الصناعية إذا كان بالغزرة نتوءات من الأسفل؟ تقليل الشد على خيط المكوك؛ بلف برغي منظم شد الخيط الموجود على بيت المكوك قليلاً عكس اتجاه دوران عقارب الساعة، مع متابعة الدرزة وموازنة الشد على الخيطين بمنظمات الشد حتى يتم الحصول على غرز متوازنة.

عنوان الدرس: آلة الحبكة

إجابات الأسئلة الواردة في صفحة (٢٠٧)

- ١- ما الفرق بين إبرة آلة الحبكة وإبرة آلة الدرزة الصناعية من حيث الشكل؟

وجه المقارنة	إبرة آلة الحبكة	إبرة آلة الدرزة الصناعية
طول الإبرة	أقصر.	أطول.
التجويف	اثنان؛ أحدهما طويل، والآخر قصير.	تجويف واحد يكون باتجاه الحافظة.

- ٢- أين يتم توجيه كل من التجويف الطويل والتجويف القصير (البطن) في إبرة آلة الحبكة عند تركيبها؟ لماذا؟ التجويف الطويل إلى الأمام، والتجويف القصير إلى الخلف، ليكون مواجهًا للاقط الخيط.
- ٣- علل: الضغط على دعسة الآلة بعد وضع مفتاح التشغيل على (OFF). لتفريغ الكهرباء المتبقية في المحرك.
- ٤- كيف يكون اتجاه لف منظم قوة ضغط القدم الضاغطة لزيادة الضغط؟ إلى الأسفل.
- ٥- ما أهمية الالتزام بتمرير خيطي اللواقط بالموجهات المتخصصة لهما؟ ليسهل مرور الخيوط من دون تشابكها.
- ٦- ما أهمية تمرير الخيط الثالث في سم الإبرة في المرحلة الأخيرة بعد تمرير الخيطين الأول والثاني؟ حتى لا تتشابك الخيوط معًا في أثناء التعبئة.
- ٧- ما الإجراء الذي تتبعه لتمرير كل خيط في الموجهات المخصصة له عند تغير لونه أو انتهاء خيط البكرة الخاصة به؟ أ- قص الخيوط قريبًا من الكونات (الموجودة أصلاً).
ب- استبدال الكونات باللون المطلوب وربط الخيط بخيط الكونة الأصلية باستخدام عقدة واحدة.
ج- سحب الخيوط ببطء إلى أن تمر من ثقب اللواقط، ثم إمرار خيط الإبرة من ثقبها (سمها) بعد قص العقدة.



- ٨ - لم يجب أن يكون حجم عقدة الخيط القديم مع الخيط الجديد صغيراً؟
ليسهل مرورها عبر موجهات الخيط.
- ٩ - كيف يكون اتجاه دوران عجلة الإدارة اليدوية لآلة الحبكة؟
إلى الخلف؛ أي باتجاه دوران عقارب الساعة.
- ١٠ - لم تشكل سلسلة من الخيوط، ثم تقصها بعد نهاية حبكة القطعة؟
لضمان عمل الحبكة السليمة وعدم نسلها.
- ١١ - ما أهمية الضغط على الدعسة رقم (٧) كما في الشكل (١٠) لوضع القماش على الآلة؟
لرفع القدم الضاغطة.
- ١٢ - ما أهمية تنفيذ الحبكة على حافة القماش تماماً؟
حتى لا نقص كمية قماش لا نرغب في قصها.
- ١٣ - كيف تتأكد من أن كمية الزيت في الآلة مناسبة؟
من خلال النافذة الزجاجية (١) أعلى الآلة؛ إذ يجب أن يصل الزيت إلى الخط الأعلى في النافذة.
- ١٤ - ما أهمية وضع نقاط من الزيت لتزيت إبرة الآلة ومقبض اللاقط الأيسر عند استخدام الآلة للمرة الأولى، أو عند استخدامها بعد مخزون طويل؟
لضمان عدم احتكاك الأجزاء المصنوعة من الحديد، وخوفاً من الصدأ.
- ١٥ - بم يختلف الزيت المستخدم لتزيت الآلة والزيت المستخدم لتزيت الإبرة؟
زيت الإبرة خاص؛ وهو زيت السيليكون الذي يستعمل لتبريد الإبرة في أثناء العمل.
- عنوان الدرس: العناية بالآلات الخياطة
- إجابات الأسئلة الواردة في صفحة (٢١١)
- ١ - متى يتم إجراء الصيانة الوقائية، والصيانة العلاجية لآلات الخياطة؟
الصيانة الوقائية: تجري باستمرار، أو بعد كل استخدام.
الصيانة العلاجية: عند حدوث عطل، أو كسر، أو تبديل قطع معينة من قبل المتخصص.
- ٢ - لم يتم دهن الأجزاء المعدنية بالزيت الخاص بالآلات في حالة عدم استعمال الآلة لفترة طويلة؟
لمنعها من الصدأ.
- ٣ - "من مشكلات آلة الحبكة عدم تشكيل الغرز في أثناء حبك القماش" وضح سبب ذلك وعلاجه.

المشكلة	السبب	طريقة الإصلاح
عدم تشكيل الغرز في أثناء حبك القماش.	- خلل في معايرة إحدى الإبر. - تركيب إبرة أو لواقط غير مناسبة للآلة واستعمالها. - وجود خلل في تركيب قاعدة الأسنان. - انقطاع أحد الخيوط أو الإمرار غير الصحيح.	- معايرة الإبرة. - استبدال الإبرة. - استشارة الفني المتخصص. - التأكد من تمرير الخيط.

إجابات الأسئلة الواردة في صفحة (٢١٥)

١- ما وظيفة كل من أجزاء آلة الخياطة الآتية:

مشط التغذية: تسهيل حركة المشط سحب الأسنان للقماش.

مشغل الحركة العكسية: إحداث تشغيل عكسي في أثناء تنفيذ الدرزة لتثبيتها من البداية والنهاية.

القدم الضاغطة: تنظيم حركة القماش بالتناغم مع مشط التغذية.

قشاطر الآلة (السير): نقل حركة المحرك الدائرية إلى أجزاء الآلة الداخلية والخارجية.

٢- وضح أوجه الاختلاف بين آلة الخياطة المنزلية وآلة الدرزة الصناعية من حيث:

الإبرة: ساق إبرة آلة الدرزة الصناعية أسطوانية، في حين يكون نصف أسطوانية في إبرة آلة الخياطة المنزلية.

المكوك: وجود نتوء متحرك بدلاً من الظفر في آلة الخياطة المنزلية.

تزييت الآلة: وجود حوض لوضع الزيت في آلة الدرزة الصناعية، في حين يوضع الزيت في ثقب آلة الخياطة المنزلية.

٣- عند استعمالك لآلة الخياطة المنزلية أو آلة الدرزة الصناعية، برزت المشكلات الآتية:

المشكلة	السبب	طريقة الإصلاح
- كسر الإبرة.	- عدم تثبيت الإبرة في مكانها الصحيح. - حجمها غير مناسب للخيط. - معوجة (قد يحدث بسبب تكرار شد الخيط). - انحراف مؤشر وضع الإبرة عن مكانه الصحيح. - عدم تثبيت القدم الضاغطة في مكانها الصحيح. - عدم مناسبة القدم الضاغطة للغرض. - انحراف مؤشر عرض الغرزة عن مكانه الصحيح.	- ثبتت الإبرة في مكانها الصحيح. - استبدل الإبرة أو الخيط. - عدّل منظمات شد الخيط. - اضبط مؤشر وضع الإبرة. - ثبتت القدم الضاغطة في مكانها الصحيح. - استخدم القدم المناسبة. - اضبط مؤشر عرض الغرزة.
- عدم سحب القماش.	- إلغاء عمل مشط التغذية بحيث تكون الأسنان إلى الأسفل.	- ارفع أسنان مشط التغذية.
تقطع خيط المكوك.	- شد خيط المكوك على نحو غير صحيح. - إمرار خيط المكوك بصورة غير صحيحة. - وجود نتوء في جرن المكوك أو ثقب المرآة.	- نظّم شد خيط المكوك. - أعد تمرير الخيط. - استشر الفني المتخصص. - ركب المكوك على نحو صحيح.
- الغرز على سطح القماش غير متساوية.	- قياس الإبرة غير ملائم. - وضع الإبرة غير صحيح. - إمرار الخيط من البكرة إلى الإبرة على نحو غير صحيح. - تعبئة المكوك بطريقة غير صحيحة. - القدم الضاغطة مرفوعة. - الضغط على منظم السرعة غير منتظم. - الضغط على القدم الضاغطة قليل.	- استبدل الإبرة. - ركب الإبرة على نحو صحيح. - راجع تمرين تمرير الخيط، ولا تهمل أي موجه (دليل). - تفحص المكوك. - اخفض القدم الضاغطة. - نظّم الضغط على منظم السرعة. - نظّم الضغط على القدم الضاغطة.
- الخيوط تتجمع على خلف القماش.	- إمرار خيط الإبرة (الخيط العلوي) على نحو غير صحيح.	- راجع تمرين تمرير الخيط العلوي، ومنتظم الشد.

- ٤- يوجد اختلاف رئيس بين اتجاه حركة المحرك لآلة الحبكة وآلة الدرزة الصناعية. وضح ذلك. اتجاه المحرك في آلة الحبكة يكون إلى الخلف بينما يكون في آلة الدرزة الصناعية إلى الأمام.
- ٥- وضح المشكلات التي تترتب على تمرير الخيط على نحو غير سليم في آلة الدرزة.
- أ - تقطع خيط الإبرة.
ب- تشابك الخيوط فوق سطح القماش.
ج- تجمع الخيوط خلف القماش.
د - عدم تساوي الغرز.
- ٦- يعتمد اختيار طول الغرزة على عدة أمور، وضح ذلك.
- أ - الغرض من الاستخدام.
ب- سمك القماش.
ج- نوع الخياطة.
- ٧- كيف يمكنك المحافظة على آلة الخياطة بحالة جيدة؟ ما أهم الإجراءات المرتبطة بالصيانة الوقائية؟ يمكن المحافظة على آلة الخياطة بحالة جيدة بعمل الصيانة الوقائية الدورية لها.
- أما أهم إجراءات الوقاية فهي:
- أ - تنظيف الآلة على نحو دائم، ووضع الغطاء عليها، ومسحها بعد كل استخدام.
ب- تزييت الآلة حسب عدد مرات الاستعمال.

إجابات الأسئلة الواردة في صفحة (٢٢٩)

١- ضع دائرة حول رمز الإجابة الصحيحة:

- (١) يمكن تغيير طول حافات منطقة القص بواسطة البرغي المثبت على مقص:
 أ - الخياطة ب - التطريز ج - المسنن د - العراوي
- (٢) تستعمل عجلة التأشير ذات الحافة الملساء في نقل علامات الخياطة على الأقمشة:
 أ - الخشننة ب - الرقيقة ج - السميقة د - المحبوكة
- (٣) الأداة المستعملة لأخذ قياسات الجسم المختلفة:
 أ - شريط القياس ب - المسطرة الشفافة
 ج - المسطرة المنحنية (الجنب) د - مسطرة على شكل حرف (T)
- ٢- الأشكال (أ، ب، ج) أدوات مستخدمة في الخياطة:
 أ - اذكر الأدوات في هذه الأشكال. ب - حدد استخدامات كل منها.

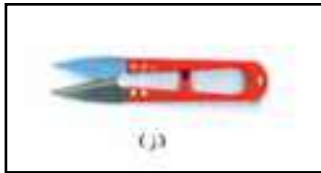

(ج)

مقص التشطيب.
 قص الخيوط الزائدة.



(ب)

المنحنيات الفرنسية.
 رسم الخطوط المنحنية.



(أ)

مشروط عراوي.
 شق العراوي والفتحات.

الاسم:
 الاستخدام:

٣- بين اثنين من الأمور المؤدية إلى تلف:

أ - المقصات:

١. وقوعها على الأرض.
 ٢. تعرضها للرطوبة، وعدم وضعها داخل حافظتها مما يؤدي إلى حدوث صدأ.
- ب- المساطر:

١. عدم وضعها في مكان مناسب.

٢. عدم استخدام نوع المسطرة المناسب للغرض المنشود.

٤- فسر عدم استعمال ورق الكربون المستخدم في المكاتب في نقل علامات الخياطة إلى القماش.
 بسبب وجود مادة الحبر التي تؤثر سلباً في القماش؛ إذ إنها تدوم ولا تزول.

عنوان الدرس: الغرز اليدوية

إجابات الأسئلة الواردة في صفحة (٢٤٨)

١- عُدّ ثلاثة أمور يجب مراعاتها قبل البدء بتنفيذ غرز السراجة اليدوية.

أ - اختيار إبر يدوية مناسبة للخيط ونوع القماش.

ب- قص بداية الخيط بالمقص بدلاً من شده وقطعه باليد أو بالأسنان؛ لأن ذلك يؤدي إلى فك برم الخيط، ومن ثم صعوبة إدخاله في سم الإبرة.

ج- مراعاة استخدام خيط مفرد أو مزدوج للغرز اليدوية الثابتة وغير الثابتة ومكان استخدامها.

د - اختيار لون خيط مناسب لقطعة الملابس عند تنفيذ الغرزة اليدوية الثابتة.

- هـ - استخدام خيط سراجة بلون أبيض أو فاتح عند تنفيذ الغرز اليدوية المؤقتة؛ حتى لا تترك أثراً في القماش بعد فكها.
- و - تجنب استخدام خيط طويل في أثناء تنفيذ الغرز اليدوية؛ وذلك تجنباً لتشابك الخيط، ومن ثم التأخر في إنجاز العمل.
- ز - استخدام خيط مناسب للغرض من الخياطة.
- ح - استخدام الكشّبان المناسب لقياس الإصبع.
- ٢- وضح استخدامات الغرز الآتية:
- السراجة المتساوية: أ - تستخدم على نحو مؤقت لتثبيت الكسرات والجيوب.
- ب - تستخدم على نحو دائم لتثبيت بعض أنواع الحشوات في قطع الملابس.
- غرزة الباصة: تستخدم لنقل علامات الخياطة وخطوط المخطط الداخلية، مثل: البنسات، وخط المنتصف، والجيوب.
- السراجة المسحورة: تستخدم في سراجة وصلات القماش، وخطوط الخياطة في الأقمشة المقلمة، أو المربعات، أو المنقوشة، لتكتمل الرسوم على القطعتين.
- الغرزة الراجعة: أ - إصلاح الخياطات في حالة عدم توافر آلة خياطة.
- ب - وجود فك في الخياطات في أجزاء من الملابس يصعب الوصول إليها بآلة خياطة.
- أكمل الفراغ بالجمل الآتية:
- أ - يستخدم خيط بلون فاتح في تنفيذ غرزة السراجة المتساوية.
- ب - يفضل استخدام غرزة السراجة غير المتساوية في سراجة خطوط يكون الضغط عليها قليلاً، وسراجة الخطوط المستقيمة، وفي نقل علامات الخياطة.
- ٤- متى تستخدم غرزة السراجة المائلة؟
- أ - على نحو مؤقت: لتثبيت الكسرات والجيوب.
- ب - على نحو دائم: لتثبيت بعض أنواع الحشوات في قطع الملابس.
- ٥- ضع إشارة (✓) أو (x) في نهاية كل من العبارات الآتية:
- أ - يتم تنظيف حافات ثنية الأقمشة السميكة بالثني قبل تنفيذ اللقطة المخفية. (x)
- ب - يتم تثبيت الخيط المستخدم في إجراء غرز اللقطة عند البداية فقط. (x)
- ج - لا تظهر غرزة اللقطة المخفية على الوجه الداخلي لقطعة الملابس. (✓)
- ٦- تتبع الإجراءات التي يجب القيام بها على حافة القماش قبل إجراء غرزة لقطعة (عظمة السمكة) في حالة القماش كثير النسل.
- أ - ارسم خطأ يبعد (٣سم) تقريباً عن حافة القماش العرضية.
- ب - اثن حافة القماش على الخط المرسوم، ثم ثبته بالدبابيس بحيث يكون وضع الدبابيس عمودياً على خط الثنية، وسرّج على بُعد (٥,٥ سم) من الحافة المثنية السفلى للقماش، ثم سرّج على بُعد (٣سم) من الحافة العليا للثنية.
- ج - ثبت بداية الخيط من جهة اليسار.
- د - خذ غرزة صغيرة جداً في القماش، وليكن اتجاه رأس الإبرة إلى اليسار، لتعمل خطأ مائلاً مع البداية فوق الثنية، مراعيًا أن تكون قريبة جداً من حافة الثنية.
- هـ - خذ غرزة صغيرة في الثنية من دون وصول الإبرة إلى طبقة القماش الثانية؛ بحيث تأخذ ثلاثة أو أربعة خيوط من نسيج القماش بمستوى الغرزة السابقة، مراعيًا عدم شد الخيط عند سحبه لتشكيل الغرزة كما في الشكل أمامك.
- و - كرر الخطوتين (٤) و(٥)، مراعيًا أن تكون الغرز متساوية في الطول والعمق والمسافة، فظهر الغرز على شكل خطوط متقاطعة.
- ز - اسحب خيوط السراجة، ثم اكو العينة، وضعها في ملفك.

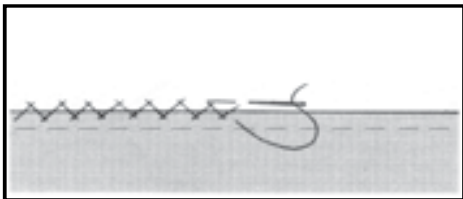

٧- علّل:

- أ - يستخدم خيط قطني مزدوج في تنفيذ غرزة الباصه على القماش.
حتى لا تنزلق الغرز بسهولة في القماش.
ب- تستخدم إبرة رفيعة في تنفيذ غرزة اللقطة.
لتسهيل مسك خيط من النسيج، وعدم خرق (تثقيب) القماش.
ج- لون الخيط المستخدم في تنفيذ اللقطة من لون القماش المنفذة عليه نفسه.
لتناسب معه، من حيث اللون، وبالتالي تظهر الخياطات بشكل مرتب ومنتظم.
د - يتم سحب خيط السراجة قبل كي القطعة المنفذة عليه.
كي لا يظهر له أثر في القطعة.
٨- ابحث في غرزة العروة وغرزة البطانية وقارن بينهما من حيث:
الشكل الظاهر، والاستخدامات، وقوة تحمل الغرزة.
نظم إجابتك في جدول خاص باستخدام برمجية (Excel).

وجه المقارنة	غرزة العروة	غرزة البطانية
الشكل الظاهر	خطوط متوازية، وعمودية، ومتقاربة.	خطوط متوازية وعمودية.
الاستخدامات	عمل العروة اليدوية.	تنظيف حافات القماش.
	التطريز.	زخرفة حافات الأقمشة.
قوة تحمل الغرزة	متينة ومتقاربة.	قوية.

عنوان الدرس: الغرز الآلية

إجابات الأسئلة الواردة في صفحة (٢٧١)

- ١- وضح الاختلاف بين ضبط الغرزة الآلية لتنفيذ الدرزة المستقيمة والدرزة المنحنية.
يكمن الاختلاف في طول الغرزة؛ إذ يكون طولها في الدرزة المنحنية أقل قليلاً من الطول العادي (١,٥ مم)، وبالتالي تكون حركة آلة الخياطة بطيئة، في حين يتراوح طولها في الدرزة المستقيمة بين (٢,٥ - ٣ مم).
٢- متى يتم تقصير طول الغرزة عند رأس الزاوية؟
في حال احتمال نزول الإبرة مسافة أبعد من الزاوية.
٣- كيف يتم التحكم في سرعة الآلة لتنفيذ الدرزة المنحنية؟
بتقصير طول الغرزة.
٤- حدد استخدامات الغرزتين الآليتين: المتعرجة البسيطة والحبكة.

المتعرجة البسيطة

- أ - وصل قطعتين من القماش.
ب- تنظيف حافات القماش.
ج- ثني الحافات وتثبيتها.
د - عمل العراوي وتركيب الأزرار.
هـ- تثبيت الخيوط التجميلية.
و - الزخرفة والتزيين.
ز - تثبيت المطاط.

الحبكة:

- أ- تنظيف الحافات والحفاظ عليها من التنسيل عند الاستخدام والغسيل.
ب- التنظيف والوصل معًا بالاشترار مع غرزة السلسلة.

عنوان الدرس: الخياطات

إجابات الأسئلة الواردة في صفحة (٢٩١)

- ١- اذكر طريقة تنظيف الحافات المستخدمة في كل من الأقمشة الآتية:
أ - التريكو: أي طريقة من طرائق التنظيف.
ب- الأقمشة الرقيقة: الخياطة الفرنسية، وشبه الفرنسية، والمقص المسنن.
ج- الأقمشة متوسطة السمك: آلة الحبكة، شريط البيه، اللفقة.
٢- متى يستخدم شريط الورب في تنظيف حافات الأقمشة السميكة؟
في الملابس؛ كالجاكيتات غير المبطنة والجيوب الداخلية، وكذلك في المواقع التي تكون معرضة للاستعمال المتكرر.
٣- إذا كان لديك قطعة قماش وأردت تنظيف حافات خياطتها وترددت في اختيار طريقة التنظيف، فماذا تفعل ليكون قرارك صحيحًا؟
تجربة طرائق التنظيف على قصاصات من القماش نفسه لاختيار الأفضل منها.
٤- ما أهمية أن يتم تنفيذ الغرزة المتعرجة على قصاصة خارجية من القماش نفسه المراد تنظيف حافات خياطته؟
التأكد من مناسبة هذه الطريقة لتنظيف حافات القماش.
٥- لديك قطعة قماش متوسطة السمك لعمل تنورة، ويتوافر في مشغلك آلة حبكة وآلة تعمل الغرزة المتعرجة. فأيهما تفضل لتنظيف حافات مسافات الخياطة للتنورة؟ ولماذا؟
آلة الحبكة لمتانتها وتماسكها بصورة أكبر.

عنوان الدرس: الخياطات

إجابات الأسئلة الواردة في صفحة (٣١٤)

- ١- أكمل الجدول الآتي بالمعلومات اللازمة:

نوع القماش	الخياط المستخدمة	الإبر	طول الغرزة	القدم الضاغطة	نوع الخياطة	تنظيف حافات الأقمشة
أقمشة الحرير.	خيوط حريرية ذات لون مناسب.	الإبر اليدوية التي يتراوح قياسها بين (٨-٩). إبر آلة الخياطة التي يتراوح قياسها بين (١١-١٤).	الأقمشة الخفيفة التي يبلغ طولها (١,٥ مم). الأقمشة المتوسطة والسميكة التي يبلغ طولها (٢ مم).	القدم المستقيمة، أو قدم خاصة.	الخياطة الفرنسية وشبه الفرنسية.	- شريط الورب المثني. - الخياطة الفرنسية. - مقص التنظيف. - الغرزة المتعرجة.
أقمشة التريكو.	خيوط البوليستر مع القطن. الخيوط الحريرية.	الإبر ذات الرؤوس المستديرة.	الغرز المطاطية، مثل المتعرجة. إبر الغرزة المستقيمة التي يبلغ طولها (٢ مم).	متعددة الأغراض، والضغط متوسط.	الخياطة الفرنسية وشبه الفرنسية والخياطات الرفيعة للياقات والزند وغيرها.	إحدى طرائق التنظيف المتعارف عليها.
الأقمشة المطاطية.	الخيوط المتينة أو الحريرية.	إبرة آلة الخياطة التي يبلغ قياسها (١٤). علمًا بأنها تختلف باختلاف سمك القماش.	الغرزة المستقيمة التي يبلغ طولها (٢ مم) أو الغرزة المتعرجة.	متعددة الأغراض، والضغط متوسط.	خياطة خاصة حسب درجة المطاطية.	الغرزة المتعرجة.

- ٢- يمكن تركيب شريط التقوية في أماكن مختلفة في بعض قطع الملابس؟ وضح ذلك.
ليعطيهما المتانة، ويحفظها من التمدد والالتواء، كما يستخدم في أماكن الدوران التي يقع عليها ضغط في أثناء الارتداء.
- ٣- علل:
أ - يكون ضغط القدم الضاغطة خفيفاً عند خياطة أقمشة الشمواه والجلد الناعم.
حتى لا تترك أثراً في القماش.
ب- وضع قطعة من الورق الخفيف أسفل قماش الحرير عند خياطته على الآلة.
حتى تسحب القماش بسهولة، وتمنع دخوله إلى ثقب لوحة المغذي، فضلاً عن التخفيف من آثار مشط التغذية في القماش.
- ٤- لم يستخدم خيط القطن المرسر في خياطة الأقمشة الوبرية؟ وما مميزاته؟
لتدخل بسهولة في القماش، ولا تؤثر في شكل الوبرة.
- ٥- يعتمد اختيار طريقة تنظيف مسافة الخياطة في الأقمشة الحريرية على أمور عديدة. اذكرها.
أ - الخيوط: تستخدم خيوط حريرية بلون مناسب للقماش في خياطة الأقمشة الحريرية، يدويًا، أو آليًا.
ب- الإبر: تستخدم إبر الخياطة الرفيعة التي يتراوح قياسها بين (٨) و(٩) للخياطة اليدوية، وإبر آلة الخياطة التي يتراوح قياسها بين (١١) و(١٤) حسب سمك القماش.
- ج- الغرز: تستخدم الغرز المستقيمة الصغيرة التي يبلغ طولها (١,٥ مم) للأقمشة الحريرية الخفيفة والناعمة، في حين تستخدم الغرز المستقيمة الصغيرة التي يبلغ طولها (٢ مم) للأقمشة الحريرية المتوسطة والسميكة.
- د - القدم الضاغطة: تستخدم القدم الضاغطة المستقيمة، وتوجد قدم ضاغطة خاصة للأقمشة الحريرية الرقيقة في بعض الآلات. علمًا بأنه يجب تقليل ضغط القدم الضاغطة، وتقليل شد الخيط.
- هـ- نوع الخيط: في الأقمشة الحريرية الشفافة، تظهر الخيوط على وجه القماش في حال لم تبطن. لذا، يجب مراعاة أن تكون مسافة الخياطة قليلة. والخياطة المناسبة لهذه الأقمشة، هي: الخياطة الفرنسية وشبه الفرنسية ويمكن استخدام الخياطة الرفيعة لخياطة الياقات، أو الزند، والأجزاء المشابهة لذلك.
- و - طريقة التنظيف: في الأقمشة الحريرية الشفافة، يستخدم شريط الورد المثنى أو الخياطة الفرنسية. ويمكن استخدام مقص التنظيف أو الغرزة المتعرجة لتنظيف الحافات في الأقمشة السميكة والمتوسطة. ومن الضروري الانتباه لضرورة عدم سحب القماش في أثناء الخياطة، ويكتفى بتوجيه القماش فقط من الأمام والخلف بالنسبة إلى الأقمشة السميكة، أما الأقمشة الرقيقة فإنها تحتاج إلى دقة أكثر.

إجابات الأسئلة الواردة في صفحة (٣٢٢)

- ١- ما المقصود بالإبليك؟ أعط أمثلة على استخدامه في إصلاح الملابس.
وضع قطعة قماش من قطع الملابس نفسها، أو من قماش آخر فوق مكان الثقب أو التمزق أو الاهتراء الحاصل في منطقة الكوع، أو الركب، أو لتقويتها. ويكون ذلك إما باستخدام الغرزة المتعرجة، وإما يدويًا بالغرز المعروفة مثل البطانية.
- ٢- عدّد الأمور الواجب مراعاتها عند تنفيذ خياطة القطوع أو الخياطة المفكوكة.
أ - استعمال خيط من لون قطعة الملابس أو أغمق قليلاً.
ب- استعمال خيط مزدوج عند تنفيذها يدويًا بالغرزة الراجعة.
ج- إصلاح القطع المستقيم على الوجه الخلفي لقطعة الملابس.
٣- أعط ثلاثة أمثلة على تغيير تصميم قطع الملابس.
تحويل البنطلون إلى تنورة، بنطلون قصير (شورت)، (جيليه)، معطف (جاكيت).
- ٤- وضح المقصود بإعادة تدوير قطع الملابس لاستخدامات أخرى، مع إعطاء أمثلة على ذلك.
تغيير تصميم قطعة الملابس من شكل إلى آخر للاستفادة منها في:

- أ - إعادة تفصيل قطعة الملابس لأشخاص أصغر حجمًا أو سنًا إذا كان قماشها جيدًا.
 ب- صنع قفايز للأواني الساخنة أو أغطية لأباريق الشاي، أو فوط للمطبخ.
 ج- تحويل بنطلون الجينز إلى حقيبة، أو أشكال مختلفة من قطع الإبليلك.
 د - تحويل قطع الملابس إلى ألعاب حشو.

أسئلة الوحدة الثالثة

إجابات الأسئلة الواردة في صفحة (٣٣١)

- ١- كيف يمكنك المحافظة على أدوات الخياطة الآتية بحالة جيدة؟

المقصات

- أ - حفظها في مكان بعيد عن الرطوبة، ويفضل حفظها داخل أكياسها الخاصة بها.
 ب- تجنب استعمالها في قص الورق أو عدة طبقات من القماش مرة واحدة؛ لأن ذلك يسبب ثلم نصلي المقص.
 ج- تجنب وقوعها على الأرض حتى لا تتلف، ووضعها في مكان آمن.

العجلة المسننة

- أ - حفظها في مكان آمن حتى لا تتلف.
 ب- حفظها في مكان بعيد عن الرطوبة، ويفضل حفظها داخل أكياسها الخاصة بها.
 ج- استعمالها حسب الغرض منها.

شريط القياس

- أ - حفظه ملفوفًا، أو مطويًا بلفات، أو طيات واسعة.
 ب- إبعاده عن مكان القص؛ لتجنب إتلافه في أثناء عملية قص القماش.
 ٢- وضح استخدامات الغرز الآتية، ومتى يستخدم كل منها دون غيرها:

اسم الغرزة	الباصة	السراجة المائلة	السراجة المتساوية	السراجة المسحورة	الغرزة الراجعة
نقل علامات الخياطة وخطوط المخطط الداخلية، مثل: البنسات، وخط المنتصف، والجيوب.	سراجة الكسرات والجيوب مؤقتًا، وسراجة بعض أنواع الحشوات على نحو دائم.	تثبيت مؤقت لأجزاء الثوب، والخطوط التي تتعرض للضغط في أثناء القياس، وسراجة الكسرات معًا.	سراجة وصلات القماش وخطوط الخياطة في الأقمشة المقلمة، أو المربعة، أو المنقوشة لتكتمل الرسوم.	إصلاح الخياطات في حال عدم توافر آلة خياطة، أو وجود فك في أجزاء من الخياطات يصعب الوصول إليها بألة الخياطة.	

- ٣- اذكر ثلاث طرق يمكن استخدامها للحصول على خط درزة منتظم ومواز للحافة.

- أ - استخدام عرض القدم الضاغطة بوصفه دليلًا على حافة القماش.
 ب- استخدام خطوط لوحة المغذي وأرقامها بوصفها دليلًا.
 ج- استخدام شريط لاصق على لوحة المغذي بوصفه دليلًا للدرزة.
 د - استخدام مقياس المسافات.
 هـ - استخدام القدم الضاغطة ذات الحافة (الدليل) المثبتة عليه بالمسافة المحددة مسبقًا حسب الحاجة.

- ٤- عُدّد الأمور التي يعتمد عليها في اختيار طريقة تنظيف حافات القماش.

- أ - موقع الخياطة وشكله.
 ب- سمك القماش، ونوعه، وطريقة نسجه.
 ج- تكرار استعمال قطعة الملابس، وطريقة غسلها، والعناية بها.

- د - مناسبة ارتداء قطعة الملابس.
- هـ - كون قطعة الملابس (مبطنة، أو غير مبطنة). ففي الملابس المبطنة لا توجد حاجة إلى تنظيف حافات القماش، إلا إذا تطلّب الأمر ذلك (وجود نسل في القماش).
- و - توافر الأدوات والمواد.
- ٥- وضح المقصود بالخياطة الفرنسية ومجالات استخداماتها في قطع الملابس المختلفة.
- خياطة مغلقة (خياطة داخل خياطة)، وتظهر بوصفها خياطة عادية على الوجه الصحيح للقماش، وتستخدم في خياطة الأقمشة الرقيقة، مثل: الجورجيت، والشيفون، والحرير، وفي الملابس التي تستخدم بكثرة، وتحمل الدعك والغسيل، كملايس الأطفال والعمل والرياضة؛ علماً بأن هذه الخياطة لا تناسب الخياطات المنحنية. كما توجد خياطة شبيهة بالفرنسية تستخدم لأغراض خاصة (عند صعوبة إجراء الخياطة الفرنسية العادية)، مثل خياطة الخطوط المنحنية.
- ٦- عدّد الأمور الواجب مراعاتها عند تنفيذ خياطة القطوع أو الخياطة المفكوكة.
- أ - استعمال خيط يماثل لون قطعة الملابس، أو أغمق قليلاً.
- ب- استعمال خيط مزدوج عند تنفيذها يدوياً بالغرزة الراجعة.
- ج- إصلاح القطع المستقيم على الوجه الخلفي لقطعة الملابس.
- ٧- علّل ما يلي:
- أ - الحرص على تنظيف حافات القماش في الخياطة.
- لمنعها من النسل، والحفاظ عليها سليمة.
- ب- يفضل عند إجراء الخياطة المنحنية أن تكون حركة آلة الخياطة بطيئة.
- للتمكن من توجيه القماش في أثناء تنفيذ الدرزة لتعطي الشكل الصحيح.
- ج- يتم إجراء القصصقة والتثليم في آن واحد في القصصات الطولية (البرنس).
- لأن القصّة الطولية تحتوي على جهة منحنية محدبة، حيث يكون طول الحافة الخارجية أكثر من طول الخط الفعلي للخياطة، لذلك ينفذ التثليم بإجراء قصصات على شكل مثلثات صغيرة ضمن أبعاد متساوية بحيث لا تصل إلى خط الخياطة. لتفريغ الزائد من القماش أما في القصصات المنحنية المقعرة التي يكون فيها طول حافة القماش الخارجية أقل من الخط الفعلي للخياطة، فتستخدم طريقة القصصقة؛ لتجنب شد مسافة الخياطة عند قلبها، والسماح لها بالامتداد كما في الشكلين الآتيين:

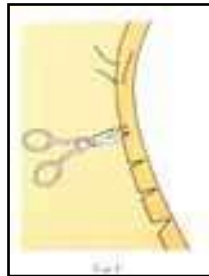

التثليم

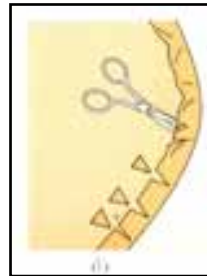

القصصقة

- د - يفضل صبغ الملابس بلون أغمق قليلاً من اللون الأصلي عند تغيير تصميم قطعة الملابس.
- للتأكد من الحصول على اللون المطلوب.

ملحق



إجابات الأسئلة

المستوى الثاني

إجابات الأسئلة الواردة في صفحة (١٧)

١- عرف ما يأتي:

أ - المانيكان: قوالب تمثل شكل الجسم البشري النموذجي من حيث: الهيئة، وشكل القوام، والقياسات.
ب- الجسم المثالي: هو الجسم الذي يتمتع بجمالية التناسب بين أبعاده وقياساته وفق قياسات عالمية محددة وضعت بدقة متناهية بعد إجراء دراسات وأبحاث خاصة بذلك، كما يتصف بالتماثل، والتناسق، وانتصاب القامة.

٢- وضح تأثير انتصاب القامة في المظهر الخارجي للملابس.

يؤثر انتصاب القامة في شكل المظهر واتزان الزي على الجسم؛ فعندما تكون القامة غير منتصبة مثل وجود زيادة في الارتفاع أو الانخفاض في الخصر أو الحوض، فإن ذلك يؤثر في خط الذيل، مما يجعله مندفعاً إلى الأمام أو راجعاً إلى الخلف كما في الشكل.

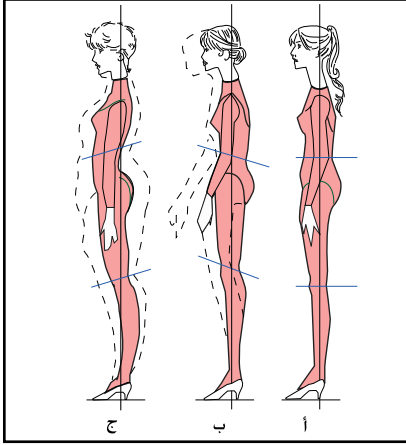

٣- بين استخدامات نموذج شكل الجسم (المانيكان) في مجال الأزياء بشكل عام.

أ - ابتكار تصاميم جديدة؛ بتشكيل القماش على الجسم، أو الجسم مباشرة للحصول على تصاميم مختلفة، ولهذه الطريقة في إنتاج الملابس إجراءات خاصة بها.

ب- تجريب قطعة الملابس وضبط الخياط بعض خطوطها كخط الذيل من قبل.

ج- استعانة عارضي الأزياء بقياسات الجسم الأنموذج بوصفها قياسات مثالية يحاولون محاكاتها في قياسات أجسامهم.

د - مشاهدة المستهلك قطعة الملابس المعروضة على المانيكان، وتكوين صورة مبدئية عن مظهرها.

هـ - وسيلة لإعداد التصاميم وعرضها في المصانع.

و - استخدام المانيكان المصغر في التدريب على مهارات الخياطة.

٤ - رغبت في شراء قطعة ملابس من محل يبيع ملابس بقياسات إنجليزية. ما القياس الذي تطلبه إذا كان المقاس المطلوب (٤٢) بالمقاس الإيطالي؟

- القياس الإنجليزي الذي يناظر القياس الإيطالي هو (١٤).

عنوان الدرس: رسم المخطط الأساسي للتنورة

إجابات الأسئلة الواردة في صفحة (٤٥):

١- وضح استخدامات كل من الأدوات والمواد الآتية:

أ - الثقالات: هي قطعة معدنية ثقيلة الوزن ذات أشكال مختلفة، توضع فوق المخطط لمنع من التحرك في أثناء الرسم حوله، وبذلك توفر الوقت الذي قد يصرف لوضع الدبابيس وإزالتها، كما أنها لا تتلف المخطط الورقي.

ب- القراطة: هي مثقاب يدوي، يستخدم لوضع علامات مفرغة على شكل حرف (U) على أطراف المخطط المقوى بعد رسمه؛ كعلامات الاتزان، ورأس الكم، وأطراف البنسات.

ج- المخرز: هز أداة مدببة الرأس ذات يد خشبية تستخدم لثقب فتحات صغيرة دائرية؛ لتحديد رأس البنسة، ومكان العراوي، ومكان الجيوب.

د - الشريط اللاصق: يستخدم هذا الشريط لتثبيت مخطط الورق المقوى على ورق رسم المخططات (الشفاف)، أو إعادة نقل المخطط من ورق الرسم إلى ورق رسم آخر جديد.

هـ- شريط القياس المترى: يستخدم هذا الشريط لأخذ قياسات الجسم، ويصل طوله غالباً إلى (١٥٠) سم.

و - ورق رسم المخططات: يستخدم ورق رسم المخططات لرسم المخطط عليه، كما يستخدم الكرتون المقوى لنقل المخطط الأساسي من الورق لتسهيل استخدامه مستقبلاً.



٢- سَمِّ الأداة التي يمكن استخدامها بدلاً عن القراطة في حالة عدم وجودها.
المقص، أو الخرامة.

٣- صنّف القياسات الآتية إلى طولية أو أفقية:

أ - طول الكتف: قياسات أفقية.

ب- عرض الظهر: قياسات أفقية.

ج- طول الصدر: قياسات طولية.

د - محيط الحوض: قياسات أفقية.

هـ - محيط الرقبة: قياسات أفقية.

٤- حدّد نقطتي البداية والنهاية لكل من القياسات الآتية:

أ - عرض الظهر: هو المسافة من منتصف حفرة الإبط الأيمن إلى منتصف حفرة الإبط الأيسر من جهة الخلف.

ب- محيط الحوض: هو المسافة حول أعرض منطقة في الجزء السفلي من الجسم (خط الحوض) بحيث يكون الشريط مطابقاً لدوران الجسم (غير مرخي).

ج- طول التنورة: هو المسافة من خط منتصف الأمام من بداية خط الخصر وباتجاه عمودي إلى الأسفل حتى الطول المطلوب حسب الرغبة.

٥- بيّن أهمية البنسات في مخطط التنورة.

تُعَدُّ البنسة أحد الأجزاء المهمة المرنة الجذابة في مخطط التنورة، التي تهدف إلى مطابقة مخطط التنورة لشكل الجسم بشكل متناسب ومريح، كما تساعد على تحويل المخطط الورقي من بُعدين إلى ثلاثة أبعاد حسب شكل الجسم.

٦- حدّد موقعي العروة والزر في الكمر العادي للتنورة.

عند تحديد مكان العروة والزر على الكمر، لا بد من مراعاة اتجاه المردات النسائية؛ إذ تكون الطية دائماً (اليمين على اليسار) في الأمام (واليسار على اليمين) من الجهة الخلفية للتنورة. وعند عمل فتحة التنورة (السحاب) على الجنب فإنها تكون على الجانب الأيسر، ويُحدّد مكان العروة على الجزء الأمامي (العلوي) لمحيط الكمر، في حين يُحدّد مكان الزر على الجزء الخلفي (السفلي) للكمر.

٧- حدّد موقع كل خط من خطوط الكمر الآتية بالنسبة لخط الخصر:

أ - الخط السفلي للكمر المنخفض في التنورة أسفل الخط الأصلي للخصر.

ب- موقع الكمر أقل من مستوى خط الخصر.

ج- يقع خط الكمر السفلي تماماً على خط الخصر الأصلي للجسم.

د- يقع خط الكمر العلوي تماماً على خط الخصر الأصلي.

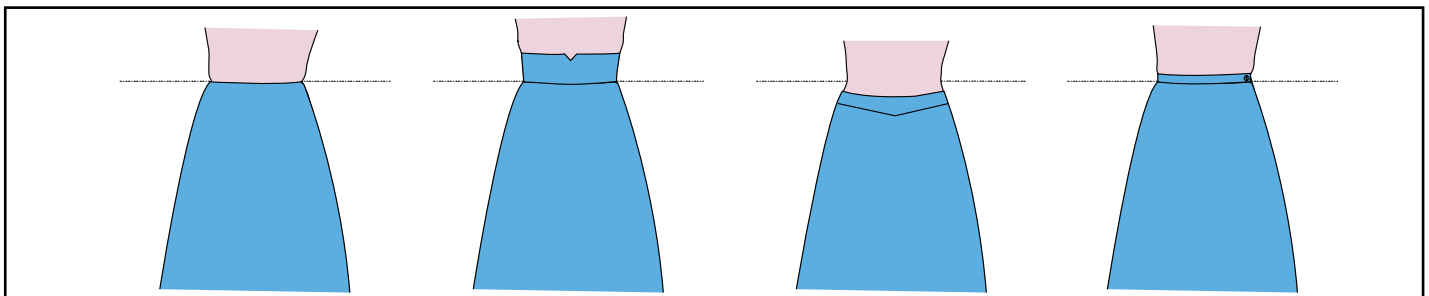

الكمر المخفي.

الكمر المرتفع.

الكمر المنحني المنخفض.

الكمر العادي المستقيم.

عنوان الدرس: تجهيز المخطط الأساسي للتنورة لتحويله

إجابات الأسئلة الواردة في صفحة (٧٥)

١- وضح المقصود بكل مما يأتي:

- أ - مخطط أساسي: هو مجموعة الخطوط المرسومة التي تمثل أبعاد الجسم؛ إذ يتم رسمها تبعاً لقياسات الجسم المحدد، وفق خطوات وإرشادات محددة يُعدّها متخصصون في إنتاج الملابس.
- ب- مخطط ثانوي: هو مخطط أساسي رُسمت خطوط التصميم المطلوب عليه بعد نقله من الورق المقوى إلى الورق الشفاف، وقد تحتاج بعض التصميمات إلى أكثر من مخطط ثانوي واحد للحصول على المخطط النهائي.
- ج- مخطط نهائي: هو مخطط يوضع على القماش مباشرة؛ ليتم القص بموجبه، ويشمل المخطط النهائي جميع التوسيعات والخطوط التي يحتاج إليها التصميم المحدد، وقد يشمل أيضاً جميع مسافات الخياطة حول خطوط قطع المخطط حسب التصميم المحدد.

٢- اذكر ثلاث طرق يمكن بواسطتها تثبيت المخطط الورقي على ورق رسم مخططات.

أ - الدبابيس.

ب- الثقافات.

ج- الشريط اللاصق.

٣- علّل ما يأتي:

- أ - يتم وضع مخطط الأمام على الجهة اليمنى من الورق المقوى ومخطط الخلف على الجهة اليسرى منه. للاستفادة من الحافة المستقيمة للورق المقوى.
- ب- تزيد كمية مسافة الخياطة في الأقمشة التي تنسل. للمحافظة على مسافة الخياطة حول خطوط قطعة الملابس.
- ج- عدم تفريغ البنسات في المخطط الكرتوني. لأن تفريغها يؤدي إلى تمزق المخطط بسهولة. لذا، يكتفي بوضع علامة على شكل (U) على جانبي خط البنسة وخط الحوض، طولها $\frac{1}{4}$ سم تقريباً باستخدام القُرّاطة أو المقص.
- د - ضرورة تسجيل البيانات على المخطط. تساعد البيانات والإشارات التي توضع على المخطط على معرفة أسماء القطع، وطريقة وضع أجزاء المخطط على القماش، وطريقة تنفيذ الخياطة، وهي تختلف (البيانات) باختلاف نوع المخطط.
- هـ - استخدام قلم الرصاص في رسم المخططات. يتيح استخدام قلم الرصاص إجراء أي تعديل على المخطط بسهولة، والمحافظة على نظافة المخططات، وتوفير خطوط أكثر دقة.
- و - ثني المخطط الورقي النهائي على خط خياطة الجنب قبل قص مسافة خياطة الخصر. لكي تأخذ مسافة خياطة خط الجنب من جهة الأعلى شكل خط الخصر.

إجابات الأسئلة الواردة في صفحة (٧٨)

- ١- ما البيانات التي يتم تسجيلها على مغلف المخطط النهائي؟ نظمها بنقاط؟
 أ - اسم القطعة: (أمام - خلف).
 ب- خط منتصف الأمام: (م.أ).
 ج- خط منتصف الخلف: (م.خ).
 د - علامات الاتزان: تكون على شكل إشارات صغيرة تدل على تطابق خياطة خطوط المخطط التي ستخاط معًا.
 هـ - رقم القياس: (قياس ٤٢) مثلاً.
 و - اسم صاحب المخطط: يكتب على الخلف.
- ٢- سمّ الأداة التي يمكن استخدامها في إجراء كل من العمليات الآتية:
 أ - تحديد اتجاه خطوط النسيج على القماش: مسطرة على شكل حرف (T).
 ب- قياس المسافة لثني ذيل قطعة الملابس: مسطرة قياس الحواشي.
 ج- توضيح علامات الاتزان على مخطط الورق المقوى: القراطة.
 د - تحديد رأس البنسة: المخرز.
- ٣- ما اسم المرحتين اللتين يتم من خلالهما ضبط المخطط الأساسي المعياري حسب قياسك الشخصي؟
 أ - تعديل المخطط الأساسي للتنورة على الورق حسب القياس الشخصي.
 ب- تعديل المخطط الأساسي للتنورة بعد خياطتها وارتدائها.
- ٤- قارن بين المخطط الأساسي والثانوي من حيث:
 أ - البيانات المسجلة على كل منهما. ب- مسافات الخياطة حول المخطط. ج- رسم خطوط التصميم (التحوير).

المخطط الأساسي	المخطط الثانوي
البيانات المسجلة على المخطط الأساسي، هي: اسم القطعة: (أمام - خلف)، خط منتصف الأمام (م.أ)، خط منتصف الخلف (م.خ). علامات الاتزان: تكون على شكل إشارات صغيرة تدل على تطابق خياطة خطوط المخطط التي ستخاط معًا. رقم القياس: (قياس ٤٢) مثلاً. اسم صاحب المخطط، يكتب على الخلف.	البيانات المسجلة على المخطط الثانوي، والمخطط الأساسي، هي: عدد القطع الناتجة من قص كل جزء، مثل قطعة واحدة أمام، وقطعتين خلف. اتجاه النسيج الذي يُحدّد على جميع أجزاء المخطط قبل فصلها عن بعضها بعضاً؛ نظراً إلى أهميتها عند توزيع أجزاء المخطط على القماش، وخطوط خياطة البنسات والعراوي والجيوب وغيرها.
- مسافات الخياطة حول المخطط: لا ترسم مسافات الخياطة حول خطوط المخطط الأساسي، وإنما ترسم حول خطوط قطع المخطط النهائي.	- مسافات الخياطة حول المخطط: لا ترسم مسافات الخياطة حول خطوط المخطط الثانوي، وإنما ترسم حول خطوط قطع المخطط النهائي.
- رسم خطوط التصميم (التحوير): لا ترسم خطوط التصميم (التحوير) في المخطط الأساسي.	- رسم خطوط التصميم (التحوير): ترسم خطوط التصميم (التحوير) في المخطط الثانوي.

٥- علّل ما يأتي:

- أ - تسجيل القياسات الشخصية في جدول خاص والاحتفاظ به.
للاستعانة بها متى لزم الأمر. كما يجب تسجيل القياسات في جدول خاص بها، لتتم مقارنتها معًا بالقياسات المعيارية المناظرة لقياسات الجسم الشخصي المحدد.
- ب- إعادة أخذ قياسات الجسم مرة أخرى عند الرغبة في تفصيل قطعة ملابس جديدة، بعد مرور مدة من الزمن على أخذ القياس السابق.
للتأكد من صحة القياسات، وعدم اختلاف قياسات الجسم بعد مرور مدة من الزمن.
- ج- مراعاة سُمك الملابس الخارجية عند أخذ القياسات.
حتى تناسب هذه القطعة قياس الجسم، لا بد من أخذ القياسات بدقة متناهية، على ملابس خفيفة مطابقة للجسم، أو على الملابس الداخلية.
- د - يُرسم الكمر المستقيم بحيث يكون عرضه ضعف العرض النهائي المطلوب؛ بينما يرسم الكمر المنحني بقياس العرض النهائي المطلوب نفسه.
يُرسم الكمر المستقيم بحيث يكون عرضه ضعف العرض النهائي المطلوب؛ لأن تجهيزه وتركيبه يتطلب ثنيه على خط الثني العلوي والمحدد، تبعًا لعرض الكمر النهائي المطلوب، يتم تركيبه أعلى خط الخصر. في حين يركّب الكمر المنحني أعلى خط الخصر أو أسفله بشكل مباشر، ثم قلبه للداخل لتنظيف حافة خط الخصر.
- هـ- يرسم خط الحوض على المخطط الورقي الجديد بخط متقطع.
حتى يمكن الاستغناء عنه بسهولة، ولتمييزه من خطوط التصميم المطلوب.
- و- يُعدّ قياس محيط الحوض مؤشراً لمعرفة القياس المناظر عند رسم مخطط الجزء السفلي.
يُعدّ قياس محيط الحوض مؤشراً عند رسم المخطط الأساسي للجزء السفلي من الجسم (تنورة أو بنطلون)؛ لأن قياس الحوض يكون أكبر في الجزء السفلي من التنورة أو البنطلون.
- ز - تقسّم القياسات المحيطية على (٤) في رسم المخطط الأساسي.
لأن رسم المخطط يقتصر على رבעه فقط.
- ح - رسم خط الجنب من الخصر إلى خط الحوض بخط منحني باستعمال المسطرة المنحنية.
حتى ينطبق خط الجنب على الجسم بعد خياطة التنورة وأرئدائها.
- ٦- متى يتم وضع المخطط الأمامي معاكساً للمخطط الخلفي على القماش؟

يمكن وضع المخطط الأمامي على نحو معاكس للمخطط الخلفي عند استعمال القماش السادة غير المنقوش، وغير اللامع، وغير ذي الوبر.

٧- انقل الشكل المجاور إلى دفترك، ثم اكتب أسماء الخطوط الأربعة التي تمثلها الأرقام الموجودة على الرسم:

- أ - خط منتصف الأمام.
ب- خط الجنب.
ج- خط الذيل.
د - خط الخصر.
هـ- البنسة.
و - خط الحوض.
ز - خط منتصف الخلف.

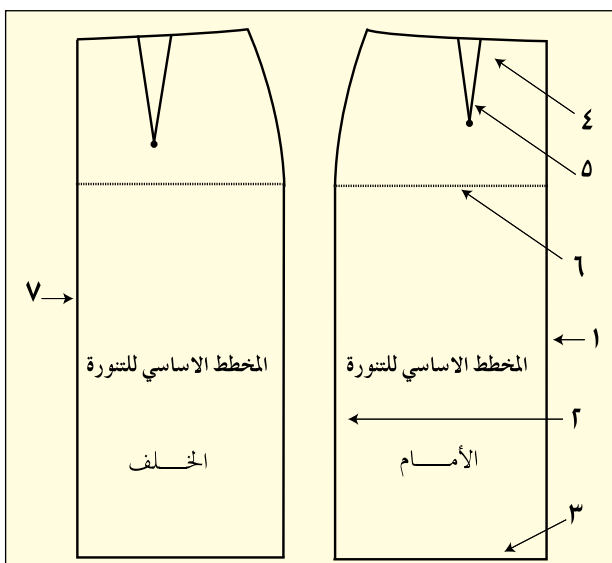

٨- انظر إلى الأشكال التالية (١، ٢، ٣، ٤) التي تمثل الأدوات المستعملة في رسم المخطط النهائي، وتجهيزه، ثم أجب عن السؤالين الآتيين:

أ - ما اسم الأداة في كل من الشكلين (١) و(٢)؟
١. القَرَاطة. ٢. المخرز.

ب - بين استعمالات الأداة في الشكلين (٣) و(٤).
الشكل (٣) - نقل العلامات على القماش.

الشكل (٤) - رسم الخطوط المنحنية كخط الجنب في التنورة والبنطلون.



٤	٣	٢	١
---	---	---	---

٩- رغبت سيدة خياطة تنورة وكان محيط حوضها (٩٧) سم، حدّد القياس المعياري الأقرب لقياسها الشخصي بناءً على الجدول الآتي:

القياس	٣٨	٤٠	٤٢	٤٤	٤٦	٤٨	٥٠	٥٢	٥٤	٥٦	٥٨	٦٠
محيط الحوض	٨٦	٩٠	٩٤	٩٨	١٠٢	١٠٦	١١٠	١١٤	١١٨	١٢٢	١٢٦	١٣٠

المقاس المعياري الأقرب لمقاسها هو (٤٤).

- ١٠- ارتدت سيدة تنورة لتجربة قياسها وظهر بها اتساع في خط الخصر، صف الإجراء المتخذ لمطابقة التنورة على الجسم.
- أ - تجريب التنورة على الجسم لتحديد موقع الاتساع.
ب- حذف الزيادة من الجانبيين؛ بعمل غبنة بالدبابيس على الوجه الأمامي للتنورة، مع ترك مسافة مناسبة لتسهيل الحركة.
ج- قياس مقدار التعديل الحاصل بعد خلع التنورة.
د - حذف مقدار الزيادة من المخطط الأساسي لكل من الأمام والخلف.

إجابات الأسئلة الواردة في صفحة (٩١)

- ١- البنسة في التنورة أحد العناصر الأساسية، ما أسماء أشكالها وطرق تحويلها؟
يتغير شكل البنسة إلى بنسات عدة، أو توسيعات، أو كسرات، أو زم، أو غبنات، أو خطوط قصات طولية، أو عرضية. ويمكن تحويل البنسة إلى مواقع مختلفة؛ إما بطريقة تدوير المخطط، وإما بطريقة القص.
- ٢- يوجد علاقة بين عرض البنسة زيادة أو نقصان من جهة، وقياس الخصر من جهة ثانية، وضح هذه العلاقة.
العلاقة عكسية، فكلما زاد عرض البنسة قل قياس الخصر، وكلما قل عرض البنسة زاد قياس الخصر.
- ٣- أ - لنقل البنسة من المخطط إلى القماش، لا بد من توافر بعض الأدوات، ما هذه الأدوات، وكيف يتم نقل البنسة باستخدامها؟
١. الأدوات اللازمة لنقل البنسة من المخطط إلى القماش: ورق كربون الخياطة، دراجة.
٢. يتم نقل البنسة من ورق رسم المخططات إلى وجه القماش الخلفي باستخدام ورق كربون الخياطة والدراجة أو غرزة الباصه، ثم تُثنى البنسة على الوجه الخلفي بحيث ينطبق خط البنسة معاً، ويكون الوجه الأمامي للقماش للداخل، وتثبت البنسة بالدبابيس بحيث يكون اتجاه الدبابيس بشكل عرضي على خطي البنسة.
ب- هل يمكن خياطة البنسة دون نقل علامات خطوطها؟
نعم، يمكن خياطة البنسة من دون نقل علامات خطوطها.
- ٤- أيهما أكثر دقة، تثبيت نهاية البنسة بالدرزة الراجعة، أم بربط طرفي خيط خياطتها؟
تثبيت نهاية البنسة بربط طرفي خيط خياطة البنسة هو أكثر دقة من تثبيتها بالدرزة الراجعة.
- ٥- يمثل الشكل المجاور تنورة بنسة واحدة في مخطط الجزء الأمامي، حوّل المخطط إلى مخطط تنورة بنستين من الأمام واذكر الفرق بينهما. (يترك للطلبة).
- ٦- علّل ما يأتي:
أ - ربط طرفي الخيط برأس البنسة بعد خياطتها.
لتثبيت نهاية خياطة البنسة.
ب- معرفة الطرائق المختلفة لنقل علامات البنسة إلى القماش وتنفيذها.
لاختيار الطريقة المناسبة حسب نوع القماش، ومهارة الشخص الذي سيخيطها.
- ٧- احتفظت سيدة بمخطط لتنورتها وكان قياس محيط خصرها (٧٤) سم آنذاك، وبعد مدة من الزمن أرادت تفصيل تنورة بالمخطط السابق نفسه الذي احتفظت به. وعند إعادة أخذ قياساتها لاحظت أن محيط الخصر أصبح قياسه (٧١) سم.
أ - ما الإجراءات التي يمكن تنفيذها على المخطط الورقي لتعديل قياس محيط الخصر؟
يتم وضع نقطة (ج ١) على خط الخصر، وعلى بُعد $\frac{1}{4}$ مسافة التقليل المطلوبة من النقطة (ج)، بحيث تكون النقطة الجديدة في وضع أفقي مع نقطة الخصر القديمة.
ملحوظة: يتعين وصل النقطة الجديدة بنقطة الحوض بخط منحنٍ لتشكيل خط الجنب الجديد.
ب- كيف يمكن توزيع الفرق بين القياسين على المخطط المعدل؟
بحذف مقدار الاتساع على خط الجنب، وزيادة عمق البنسة.

إجابات الأسئلة الواردة في صفحة (٩٩)

- ١- ما اسم شكل الخط الخارجي للتنورة في الحالات الآتية:
 - أ - استقامة الخط الخارجي من الحوض إلى خط الذيل: تنورة مستقيمة.
 - ب- ابتعاد الخط الخارجي من خط الحوض إلى خط الذيل: تنورة مثلثة.
 - ج- اقتراب خط الجنب الخارجي من خط الحوض إلى خط الذيل: شكل مخروط مقلوب.
 - د - مطابقة الخط الخارجي للتنورة للجسم من خط الخصر إلى خط الحوض، ثم الابتعاد عنه باتساع إلى خط الذيل: شكل جرس.
- ٢- علام تعتمد كمية التوسيع في خط ذيل التنورة المثلثة دون بنسات؟
تعتمد على بُعد نقطة التدوير عن نقطة رأس البنسة.
- ٣- قارن بين كل من:
 - أ - خط الذيل في التنورة على شكل المخروط المقلوب، وخط الذيل في التنورة المستقيمة من حيث قربها للجسم.
 - ب- خط الذيل في التنورة ذات الشكل المخروطي المقلوب قريباً من الجسم، في حين يكون عمودياً على الأرض في التنورة المستقيمة.
 - ج- خط الذيل في التنورة على شكل المخروط المقلوب، وخط الذيل في التنورة على شكل جرس من حيث الاتساع.
 - د- خط الذيل في التنورة ذات الشكل المخروطي المقلوب قريباً من الجسم، في حين يكون بعيداً عن الجسم في التنورة التي على شكل جرس.
- ٤- جاءتك زبونة شكل حوضها عريض، وطلبت إليك اختيار تصميم لتنورة يخفي من عرض الحوض ويبعد النظر عنه، اقترح بعض التصاميم التي تناسب هذه السيدة وتخفي عيوب جسمها. ما تصميم التنورة الأنسب لشكل حوضها؟
قد تناسبها التنورة التي على شكل الجرس.

عنوان الدرس: التحويل بالقصات

إجابات الأسئلة الواردة في صفحة (١٠٨)

- ١- صف شكل الخط الخارجي لتنورة منفذة من تجميع قطع تنورة بقصات طولية، وعرضها عند الحوض أقل من عرضها عند خط الذيل.
تنورة على شكل جرس مقلوب.
- ٢- أين يمكن تعريف البنسات في التنورة ذات القصات الطولية؟
في حالة القصات الطولية، يوزع مقدار البنسات على خطوط القصات (على خط الخصر) بحيث لا تظهر البنسات منفصلة بجانب القصات.
- ٣- ما فائدة رسم توسيع (إيفازيه) في خط الجنب للتنورة بقصات طولية؟
لإعطاء بعض الاتساع لخط الجنب.
- ٤- اذكر أهمية أن يكون طول القصة على خط الجنب متساوياً للجزأين الأمامي والخلفي.
حتى تنطبق القصة في الجزأين: الأمامي والخلفي عند خياطتها.
- ٥- صف شكل التصميم إذا تم رسم خط القصة الطولية في الثلث القريب من خط الجنب بدلاً من الثلث القريب من خط المنتصف. حاول أن ترسمه.
تنورة ذات قصات طولية.

٦- علّل ما يأتي:

- أ - ضرورة وجود السحاب على خط الجنب في التنورة ذات القطع الست. حتى يظهر الجزء الذي في منتصف الخلف قطعة واحدة تشبه الجزء الذي في الأمام.
- ب- عدم ترك مسافة خياطة لكل من الأمام ومنتصف الخلف. لأن منتصف الأمام والخلف يكون على مثني مغلق، ولا يحتاج إلى مسافة خياطة.
- ج- تعديل طول البنسات الأمامية والخلفية لينتهي عند خط القصة تمامًا. حتى لا تظهر البنسات، ويتم تصريف البنسات في القصة فتظهر القصة من دون بنسات.
- د - وضع علامات الاتزان للقصات الطولية والعرضية على المخطط قبل فصل أجزائه. لأن هذه العلامات تعد مبررًا أو دليلًا على صحة تركيب القطع مع بعضها بعضًا، وذلك بالعمل على تطابقها معًا.
- هـ- يُستخدم خط النسيج ذاته عند قص جميع قطع المخطط للجزئين الأمامي والخلفي. حتى يتم توزيع جميع أجزاء المخطط على القماش باتجاه النسيج.

٧- انقل أجزاء المخطط (الأمام والخلف) الموجود في الشكل أدناه إلى دفترك، ثم ارسم خطوط التصميم المطلوب بحيث يتضمن:

أ - قصة طولية.

ب- قصة عرضية.

ج- كلاهما معًا.

مع توضيح مكان تصريف البنسات.

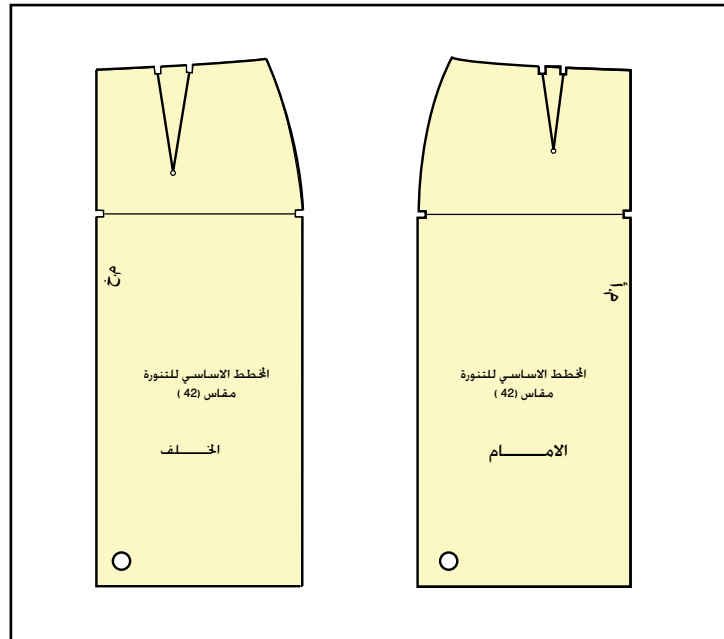

إجابات الأسئلة الواردة في صفحة (١٣٢)

١- سمّ المسافة بين خط الثني الخارجي والداخلي للكسرة.

عمق الكسرة.

٢- سمّ الشكل الناتج عن ثني الكسرات بحيث تتلاقى كل كسرتين على الوجه الصحيح للقماش.

الفقسات.

٣-

أ - قارن بين التشريب البسيط والزمّ من حيث:

١. مقدار الزيادة في قياس القطعة الثانية عن الأولى في كل منهما.

٢. الشكل النهائي للقطعة المخيطة (بالتشريب البسيط، بالزمّ).

الزمّ	التشريب البسيط
- المسافة ضعف القطعة المراد خياطة زمّ لها.	- مقدار الزيادة (١) سم.
الشكل النهائي للزمّ: تظهر القطعة المزمومة بشكل واسع جداً بالنسبة إلى القطعة المحيطة (المثبتة عليها).	الشكل النهائي للتشريب البسيط: - تكون فيه القطعتان منطبقتين مع اتساع بسيط في القطعة المضاف إليها مسافة التشريب.

ب- هل يؤثر سُمك القماش على كمية الزمّ عند عمل تنورة زمّ؟

نعم، فكلما زاد سمك القماش قلت كمية الزمّ.

٤- اذكر إجراءات ضبط آلة الدرزة لعمل خطوط الزمّ.

ضبط منظم طول الغرزة على طول (٤ مم) إلى (٥ مم)، وتقليل ضغط منظم شد الخيط العلوي قليلاً، واستخدام خيط مكوك مخالف للون القماش، لتسهيل تمييزه عند سحبه.

٥- ما الغرض من طي كل من شريط المطاط وقطعة القماش المراد تركيبه عليها (أربع طيات)؟

حتى يتم توزيع مسافة المطاط على قطعة القماش بالتساوي.

٦- علّل ما يأتي:

أ - يعدّل خط الجنب في مخطط التنورة على شكل مخروط مع زم على خط الخصر ليصبح مستقيماً.

لمنع تكون تجويف عند خط الجنب، ولتتطابق خط الجنب للتنورة مع شكل الجسم.

ب- تستخدم الغرزة المتعرجة في تثبيت المطاط على القماش.

لأن الغرزة المتعرجة فيها مرونة تتناسب مع مرونة المطاط.

ج- يُسحب خيط المكوك في درزة الزمّ وليس خيط الإبرة.

لأن عملية سحب خيط المكوك أسهل؛ إذ إن منظم شد خيط المكوك يكون مرخياً مما يساعد على سحبه.

٧- في الكسرات المتتالية، يحدّد البُعد بين كل كسرة والتي تليها.

أ - ما أسماء أنواع الكسرات المتتالية.

كسر اللف المشبع، الكسر المتباعد، الكسر المترابك.

ب- أعط مثالين اثنين على الأنواع الأخرى للكسرات مع توضيحها بالرسم.

كسرات باتجاه مختلف متعاكس (فقسات):

تُثنى الكسرات بحيث تتلاقى كل كسرتين على الوجه الصحيح للقماش،

وتُسمّى فقسة داخلية (كسرات مخفية غير ظاهرة) كما في الشكل (١).

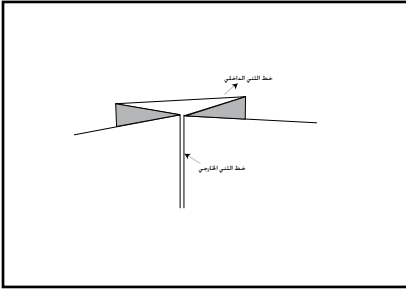

الشكل (١): فقسة داخلية.

وقد تُثنى الكسرات بحيث تتلاقى على الوجه الخلفي للقماش (أي تكون

خطوط الشبي متباعدة على الوجه الصحيح للقماش)، وتُسمّى فقسة خارجية

كما في الشكل (٢).

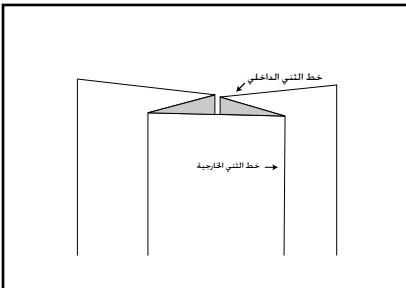

الشكل (٢): فقسة خارجية.

إجابات الأسئلة الواردة في صفحة (١٤٠)

- ١- صف التنانير الدائرية من حيث أنواعها، وطرق رسمها.
 - أ - التنورة نصف كلوش (ربع دائرة) = $\frac{2}{3}$ قياس محيط الخصر.
 - ب- التنورة كلوش (نصف دائرة) = $\frac{1}{3}$ قياس محيط الخصر.
 - ج- التنورة دبل كلوش (دائرة كاملة) = $\frac{1}{4}$ قياس محيط الخصر.
- ٢- ما تأثير تعليق التنورة الدائرية التي تمت خياطتها (و لم يتم ضبط طولها) على علاقة الملابس من خط الخصر لمدة من الزمن؟
تعليق التنورة من الخصر من دون ضبط طولها يؤدي إلى ظهور اختلاف وعدم تساوي في خط ذيل التنورة نتيجة للضغط الناجم عن تعليق التنورة الدائرية.
- ٣- هل يلزم المخطط الأساسي للتنورة في رسم جميع أشكال التنورة الدائرية؟ برّر إجابتك.
لا، لأن التنورة الدائرية تُرسم مباشرة على القماش بعد ثنيه بالطريقة المناسبة حسب أشكالها المختلفة.
- ٤- اذكر الأمور الثلاثة الواجب مراعاتها عند رسم التنانير الدائرية.
 - أ - الدائرة أو أجزاءها المطلوب رسمها حسب التصميم.
 - ب- عدد الخياطات اللازمة؛ إذ تتم إضافة مسافة (٢-٤) سم لكل خياطة (طولية) على خط الخصر، لرسم دائرة خط الخصر مباشرة.
 - ج- مطاطية القماش.
- ٥- يُستخدم دبوس الطبعة وشريط القياس في رسم التنورة الدائرية، وضح ذلك.
يُثبت شريط القياس المثقوب بدبوس طبعة بعد وضع قطعة الكرتون المقوى أسفل شريط القياس؛ نظرًا إلى سهولة حركة الشريط حول الدبوس في أثناء رسم الدائرة العلوية (خط الخصر) والدائرة الخارجية أو السفلية (خط الذيل).
- ٦- اشرح خطوات ضبط الذيل المنحني في التنورة الدائرية.
 - أ - تعليق التنورة من الخصر بوساطة الدبابيس على علاقة الملابس، وتترك في هذا الوضع طوال الليل، وتزداد مدة التعليق في حال الأقمشة الصوفية والشيفون.
 - ب- ضبط طول الذيل على المانيكان، أو بتجربة قياس التنورة، والبدء بضبط الطول من الأرض إلى مستوى الطول المطلوب، مع قص المسافات الزائدة من طول الذيل.
 - ج- وضع مخطط التنورة على القماش، وإعادة رسم خط الذيل مرة أخرى.

١- هل يمكن أن يتساوى طول البنسة من الأمام ومن الخلف في التنورة الأساسية؟ وما تأثير ذلك في شكل التنورة عند ارتدائها؟
يمكن جعل طول البنسة وعرضها متساويًا في الأمام والخلف، ولا يوجد تأثير لذلك في شكل التنورة عند ارتدائها؛ إذ يراعى طول البنسة الأمامية مع بروز البطن.

٢- يؤثر التغيير في الخط الخارجي للتنورة على شكلها، فسر ذلك.

يمكن التغيير في شكل التنورة الخارجي بإبعادها عن الجسم، وتقريبها منه، أو برفع خط الذيل وخفضه، أو تحريك خط الخصر، والنقطة التي تبدأ منها التنورة بالابتعاد عن الجسم، ومن ثم يمكن تصنيفها إلى أشكال أربعة، هي:

أ - التنورة المستقيمة.

ب- التنورة المثثة.

ج- التنورة ذات الشكل المخروط المقلوب.

د - التنورة الجرسية الشكل.

٣- اذكر طرق تحويل عمق بنسة الخصر إلى خط الذيل في المخطط الأساسي للتنورة.

توجد طريقتان لتحويل البنسة إلى خط الذيل:

أ - إغلاق البنسة وتحويلها إلى خط الذيل بالقص.

ب- التدوير.

٤- ما أهمية تسجيل البيانات على أجزاء المخطط خصوصًا عند رسم القصات؟

للاستفادة من هذه البيانات والخطوط في أثناء رسم القصات على المخطط، وتمييز الأجزاء المختلفة (الأمام، والخلف).

٥- اذكر أجزاء الكسرة مع التوضيح بالرسم.

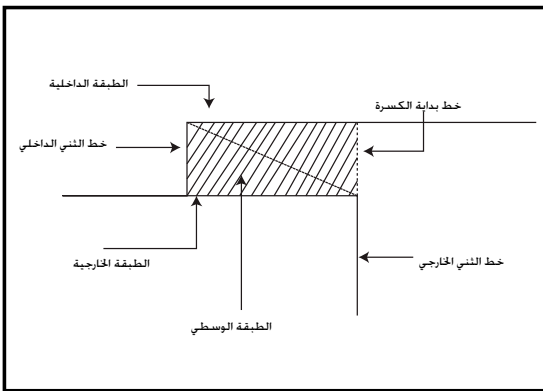

تتكون الكسرة الواحدة من ثلاث طبقات من القماش: (داخلية، وسطي، خارجية). ومن أجزائها أيضًا خط النسي الداخلي، وخط النسي الخارجي، ويحدد عمق الكسرة بالمسافة بين خط النسي الخارجي للكسرة وخط ثنيها الداخلي؛ أي الطبقة الوسطى من الكسرة. وتحدد المسافة الكلية للكسرة بين خط بدايتها وخط ثنيها الخارجي، وهي ضعف عمق الكسرة. ويُطلق على البُعد بين الكسرات وجه الكسرة، وقد يساوي عمق الكسرة.

٦- قارن بين الكسرات المروحية والكسر اللف المشبع من حيث:

أ - عمق الكسرة من الأعلى ومن الأسفل.

الكسر اللف المشبع: وفيه تكون الكسرات متتالية، بحيث تبدأ الكسرة الثانية عند نهاية الكسرة الأولى، ويكون وجه الكسرة مساويًا بقياس عمقها.

الكسرات المروحية: تتدرج في عمقها من الخصر حيث يكون عمق الكسرة من أعلاها أقل منه في أسفلها.

ب- كمية القماش اللازمة لتنفيذ التنورة.

الكسر اللف المشبع: تبلغ كمية القماش ثلاثة أضعاف قياس الحوض، بغض النظر عن اختلاف عمق الكسرة.

الكسرات المروحية: تبلغ كمية القماش ثلاثة أضعاف قياس الحوض، بغض النظر عن اختلاف عمق الكسرة.

٧- علّل ما يأتي:

أ - يؤثر تغيير عمق البنسة على خط الخصر. لأن عمق البنسة يتركز على خط الخصر لذلك، فإن أي تعديل أو تغيير في عمق البنسة يؤثر في خط الخصر زيادة أو نقصاناً.

ب- عند تحويل المخطط الأساسي للتنورة إلى مخطط تنورة مثلثة، تعدل بنسة الخصر الأمامية لتصبح بنفس طول بنسة الخصر الخلفية.

حتى تتساوى مسافة التوسيع على خط الجنب لكل من الجزأين: الأمامي والخلفي.

ج- يُفضّل نقل بنسة الخصر في التنورة إلى خط الذيل بطريقة التدوير.

لأنها تتيح الاستفادة من المخطط في تنفيذ أكثر من تصميم.

د - عند رسم قصة عرضية قريبة من خط الحوض يُفضّل إغلاق البنسة وتصريفها أكثر عند خط القصة. حتى لا تظهر البنسة في القصة.

هـ- يجب وضع علامات اتزان قبل فصل جزأي القصة العرضية في مخطط تنورة بتصميم قصة عرضية.

حتى تستخدم هذه العلامات دليلاً لتطابق القصات مع بعضها بعضاً عند خياطة التنورة.

و - إضافة مقدار عمق الكسرة أو الفقس على خط منتصف الأمام أو الخلف في المخطط الأساسي للتنورة وضعف عمقها في حالة رسمها على الخطوط الداخلية.

لأنها إذا رسمت على خط المنتصف، فإنها تكون على قماش مثني. أما إذا كانت على الخطوط الداخلية فيضعف عمق المخطط.

ز - عند تشكيل الزمّ، يجب لف خيط المكوك لبداية الدرزة على دبوس.

حتى لا يفلت خيط الزمّ.

ح - عدم كي الزمّ بشكل عرضي.

لتلافي حدوث ثنيات في منطقة الزمّ.

ط - يتم حذف (٢) سم تقريباً من محيط الخصر عند عمل التناير الدائرية.

يقع خط الخصر وخط الذيل على خط منحني للقماش عند خياطة التنورة. وبما أن الخط المنحني (الورب تقريباً)

يتعرض لمرونة (مطاطية) أكثر تؤدي إلى اتساع خط الخصر في التنورة الدائرية؛ فإنه يتعيّن حذف (٢) سم تقريباً من

محيط الخصر، وقد يزيد على ذلك حسب (مطاطية) القماش وتماسكه. وكذلك الحال بالنسبة إلى خط الذيل، وخاصة

في التناير الدائرية؛ إذ تؤدي (مطاطية) القماش إلى اختلاف في طول التنورة.

٨- قامت سيدة بخياطة تنورة (دبل كلوش). وعند تجربتها، لاحظت عدم تساوي طول ذيل التنورة، ما نصيحتك لهذه

السيدة لمساعدتها في ضبط الذيل، علماً بأن القماش المستخدم هو الشيفون؟

يمكن اتباع الخطوات الآتية بعد قص التنورة لتعديل هذا الخلل:

أ - تعليق التنورة من الخصر بوساطة الدبابيس على علاقة الملابس، ثم تركها في هذا الوضع طوال الليل، وتزداد في حال

الأقمشة الصوفية والشيفون.

ب- ضبط طول الذيل على المانيكان، أو تجربة قياس التنورة، والبدء بضبط الطول من الأرض إلى مستوى الطول المطلوب،

مع قص المسافات الزائدة من طول الذيل.

ج- وضع مخطط التنورة على القماش، وإعادة رسم خط الذيل مرة أخرى.

٩- انظر إلى تصاميم التنانير (١، ٢، ٣)، واختر المخطط المناسب لكل منها من المخططات (أ، ب، ج).

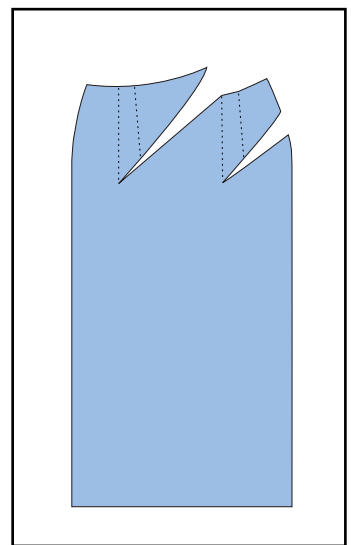
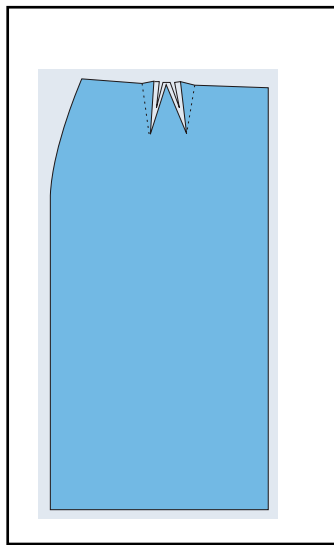
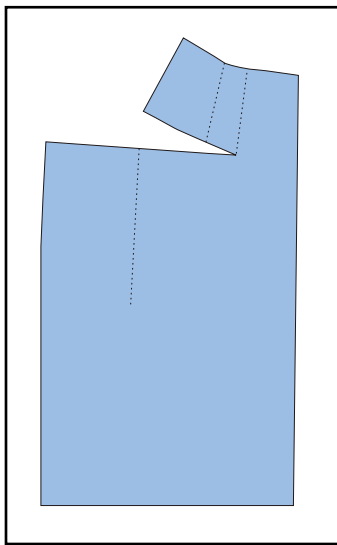
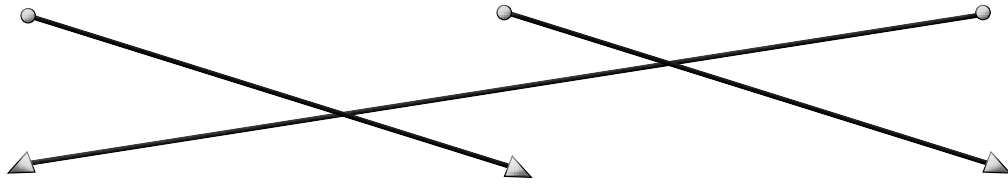
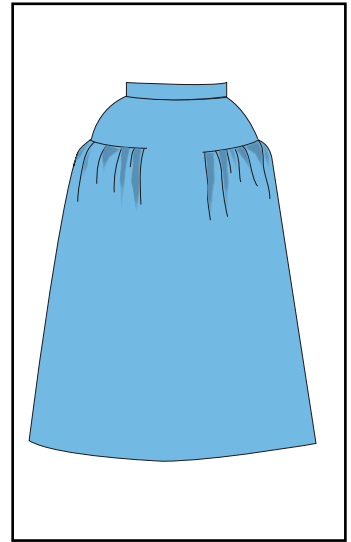
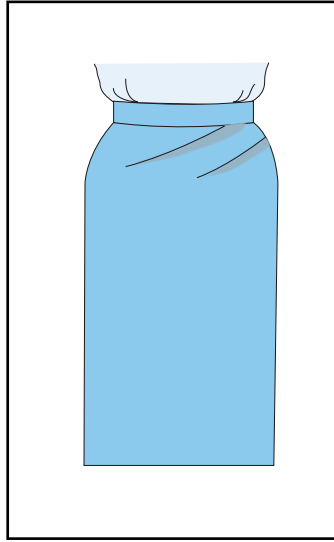
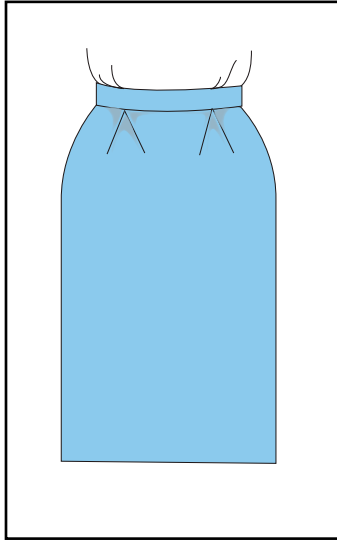

إجابات الأسئلة الواردة في صفحة (١٦٦)

- ١- قبل قصّ القماش يجب مراعاة بعض الأمور، مثل تسوية حافة القماش، كيف يتم تسوية حافات القماش؟ وأي الطرق أكثر استعمالاً؟
يُقصد بذلك تصحيح أطراف القماش التي تظهر بشكل غير مستوٍ، وتختلف طريقة تصحيح حافة القماش باختلاف نوعه، ومن هذه الطرق ما يأتي:
أ - الشق: تُعدّ هذه الطريقة من أسرع الطرق، لكنها تصلح فقط للأقمشة المنسوجة المتينة؛ كالأقمشة الكتانية.
ب- سحب خيوط اللّحمة: هذه الطريقة بطيئة، لكنها تناسب الأقمشة الرخوة، والأقمشة الناعمة الرقيقة، والأقمشة المطاطة.
ج- القص العادي: تناسب هذه الطريقة معظم أنواع الأقمشة التي تحتوي على تصاميم واضحة الخطوط؛ كالأقمشة المقلمة، أو (الكروهات).
- ٢- ما الهدف من كي المخطط الورقي قبل وضعه على القماش؟
لضمان استواء المخطط على القماش.
- ٣- عند قصّ التنورة (الدبل كلوش) كيف يتم ثني القماش؟
يُثنى القماش ثنيًا مضاعفًا (طولي ثم عرضي).
- ٤- اذكر الأمور الواجب مراعاتها عند توزيع المخطط على الأقمشة الوبرية.
يجب قص الأقمشة الوبرية باتجاه واحد حسب اتجاه الوبر، ويمكن تحديد اتجاه الوبر بتمليس القماش بالأصابع؛ فإذا كان سطح القماش سلسًا ناعمًا كان القماش باتجاه الوبر. وفي حال الرغبة في الحصول على اللون الأغمق للوبرة، يُفضّل توزيع أجزاء المخطط على القماش بعكس اتجاه الوبرة.
أما في حال الأقمشة الصوفية (أو الكشمير) التي لها وبرة، فتوزع أجزاء المخطط على القماش في اتجاه واحد، بحيث يكون اتجاه الوبرة إلى الأسفل.
- ٥- فسر الاختلاف في لون قطعتي قماش الجزء الخلفي لتنورة من المخمل.
يحدث هذا في حال اختلاف اتجاه الوبر لكل قطعة منهما نتيجة لوضع المخطط الأمامي والخلفي بشكل عكسي.
- ٦- أرادت والدتك تفصيل تنورة من قماش المربعات (الكروهات)، فما النصائح التي ستقدمها لها بخصوص ما يأتي:
أ - التصميم المناسب لقماش المربعات.
يُفضّل اختيار التصميم البسيطة لهذه الأقمشة، وتجنّب التصاميم ذات البنسات، أو القصات المائلة، أو الأفقية، أو الطولية؛ لأن كثرتها تجزئ وحدات الزخارف (والكروهات)، مما يقلل من جمال القماش.
ب- كمية القماش التي يجب شراؤها.
يُفضّل شراء كمية من القماش تزيد على الكمية المحددة للتصميم، تقدّر بنحو ربع إلى نصف متر في حال (الكروهات) أو الزخارف.
ج- كيفية تسوية الحافات.
يُفضّل قص القماش باتباع خطوط التقليم والمربعات.
د - الأماكن التي يجب أن تتطابق فيها خطوط المربعات.
خط الجنب، خطوط المنتصف، الفتحات، خط الكتف، خط الخصر، حفرات الإبط والأكمام.

إجابات الأسئلة الواردة في صفحة (٢٣٨)

- ١- ما الحالات التي يجب فيها تنفيذ الدرزة المدعمة على أجزاء قطعة الملابس؟
 - أ - الأقمشة غير المتماسكة النسيج (قليلة المتانة).
 - ب- الأقمشة التي تتصف بمطاطية طبيعية؛ كالأقمشة الصوفية، أو تلك التي يكون فيها اتجاه النسيج نحو حافات الأقمشة.
 - ج- أقمشة الملابس التي تحتاج إلى وقت طويل لإتمام خياطتها، خاصة إذا كان الخياط متدرّبًا حديث العهد بالخياطة، في حين أن الخياط المحترف يمكنه أن ينهي خياطة القطعة من دون الحاجة إلى إجراء الدرزة المدعمة.
- ٢- عند مراقبة جودة خياطة البنسات، اذكر المواصفات التي يجب قياسها للتأكد من صحة خياطتها.
 - أ - تساوي البنسات، أو ضبط الطول حسب التصميم، أو المخطط.
 - ب- كي البنسات جيدًا في الاتجاه الصحيح.
 - ج- تثبيت نهايات البنسات بعقد الخيط، أو التمكين.
 - د - قص البنسات في الأقمشة السميكّة، ثم كيها وهي مفتوحة.
- ٣- أرادت سيدة تركيب سحاب لتنورة لكنها فوجئت بأن السحاب أطول من الفتحة المحددة فما نصيحتك لها للاستفادة من السحاب المتوفر؟

تقصير طول السحاب، وتمكين نهاية السحاب بغرزة يدوية حتى لا تنفك مسنناته.
- ٤- في الملابس اليومية، ما أنواع العراوي التي يُفضّل استعمالها؟

العروة المنفذة آليًا (عروة الخيط).
- ٥- ما نوع الزر الذي يجب استعماله في الملابس ذات الأقمشة السميكّة؟

الزر ذو العنق (القاعدة).
- ٦- ما الإجراء الذي يجب عمله لتدعيم الزر وتقويته؟

تركيب زر صغير آخر يُسمّى الزر المدعّم أو المقوي، وهو يُركّب على الوجه الخلفي لقطعة الملابس وأسفل الزر الأصلي؛ لمنع تمزق القماش وتلفه كما في الجاكيتات والمعاطف.
- ٧- متى يمكن استخدام الكوبشاة ذات الحلقة المستقيمة؟

تُستخدم الكوبشاة في حال النهايات المترابطة (المتطابقة) في قطعة الملابس.
- ٨- في حال تركيب الأشرطة المثبتة، أيهما يكون على الطبقة السفلية، الخشنة أم الناعمة؟

الطبقة الخشنة تكون على الطبقة السفلية.
- ٩- اذكر الغرض من استخدام الحشوات في بعض أجزاء قطعة الملابس. وما الأمور الواجب مراعاتها عند اختيار الحشوات؟

تستخدم الحشوات:

 - أ - لتدعيم القماش.
 - ب- تقويته.
 - ج- تقليل نسبة المطاطية فيه.
 - د- إظهار قطعة الملابس على نحو ثابت مرتب.

أمّا الأمور الواجب مراعاتها عند اختيار الحشوات فهي:

 - أ - تشابه طريقة العناية بالأقمشة والحشوات المستعملة معها؛ كالغسيل العادي، والتنظيف الجاف، لأن تثبيت الحشوة على قطعة الملابس يجعلها جزءًا من القطعة.

- ب- عدم ظهور لون الحشوة على الوجه الصحيح للقماش.
ج- عدم تأثر القماش بالبخار أو درجة حرارة المكواة اللازمة لتثبيت الحشوة اللاصقة عليه.
د - مراعاة ألا تكون الحشوة سميكة؛ حتى لا تترك حافاتها أثرًا في وجه القماش.
و - مراعاة ألا يفقد القماش ليوته عند استعمال الحشوة، إلا إذا كان التصميم يتطلب حشوة الياقة.

١٠- يوجد طريقتان لتركيب البطانة، اذكرها واطرح عنها.

أ - البطانة المنفصلة: تُقص هذه البطانة باستخدام مخطط التنورة الأساسي من دون وجود خطوط تصميم التنورة عليه، ويضاف (١) سم إلى عرض البطانة لكل من منتصف الأمام والخلف، كما يمكن توسيع خط الذيل (إيفازيه) إذا كانت التنورة واسعة. أما بالنسبة إلى الطول فيتم قص البطانة بطول يساوي طول التنورة من دون ترك مسافة لثنية الذيل. وفي هذه الحالة، يتم تحضير البطانة على نحو منفصل عن التنورة قبل تجميعها معًا، وقد تُثبَّت ثنية البطانة مع ثنية ذيل التنورة بغرزة اللقطة بحيث لا تظهر على الوجه الصحيح للتنورة، وقد تُثبَّت البطانة عند فتحة السحاب.

ب- البطانة المتصلة: تُستخدم هذه البطانة للأقمشة الشفافة والمخرّمة، وهي تقص باستخدام مخطط التنورة، بما في ذلك خطوط التصميم؛ كالكصات والكسرات وغيرهما. وفي هذه الحالة، تُثبَّت البطانة مع قماش التنورة كقطعة واحدة، ثم تبدأ عملية تجميع التنورة وخطاتها. وتمتاز هذه الطريقة بأنها تزيد قماش التنورة قوة ومتانة، وتطيل أمد استخدامها، وتحافظ على الشكل العام للتصميم، وتسهم في عدم ظهور علامات للخياطة على قماش التنورة؛ إذ تُنقل هذه العلامات إلى قماش البطانة فقط، كما أن اتصال البطانة بقماش التنورة يُسهّل عملية كيها، إضافة إلى عدم ظهور الخياطات والعُرز اليدوية على الوجه الصحيح للتنورة، إلا أنه ينبغي الاهتمام بالبطانة على نحوٍ يمنع انكماشها، حتى لا تظهر تجاعيد على الوجه الصحيح للتنورة بعد الغسل والاستخدام.

١١- أرادت سيدة ضبط ذيل تنورتها وهي تلبسها ولم تجد من يساعدها، فما نصيحتك لها لضبط ذيل هذه التنورة؟
يمكن لهذه السيدة ضبط خط الذيل لقطعة الملابس التي ترتديها من دون الاستعانة بشخص آخر، باستخدام أداة خاصة تحوي مادة طباشيرية (أداة ضبط الذيل الطباشيرية).

١٢- كيف يمكن تجريب حرارة المكواة المناسبة لكي قطعة ملابس؟
كي جزء صغير من هذه القطعة من الداخل.

١٣- ما أسماء أجزاء السحاب الموضحة، كما في الشكل المجاور؟

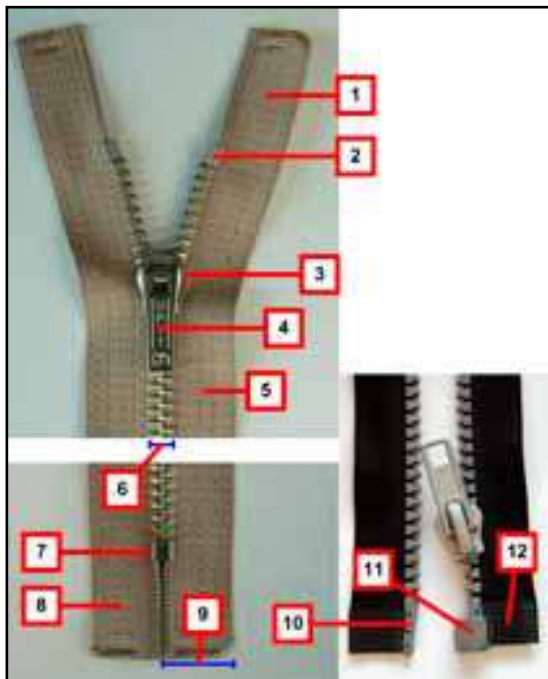

- أ - شريط.
ب- نقطة التوقف العلوية.
ج- قفل منزلق.
د - صفيحة.
هـ - دليل الخياط.
و - سلسلة معدنية أو بلاستيكية.
ز - نقطة التوقف السفلية.
ح - نهاية شريط السحاب.
ط - نهاية طول السحاب.
ي - المصدر.
ك - المصدر.
ل - نهاية شريط السحاب.

إجابات الأسئلة الواردة في صفحة (٢٤٥)

- ١- لم توجد اختلافات بين تنفيذ قطع الملابس صناعيًا ومنزليًا؟
توجد اختلافات بين تنفيذ قطع الملابس صناعيًا ومنزليًا بسبب اختلاف الإجراءات المحددة والمتسلسلة التي يتم القيام بها بهدف الحصول على تنورة متقنة، ثم إجراءات لجميع أجزاء المخطط للحصول على تنورة كاملة، حسب ما يتوافر من ماكينات الخياطة التي تساعد على تجميعها، وحسب عدد الأشخاص الذين يقومون بتنفيذ مراحل خياطة القطعة، خاصة في الخياطة الصناعية.
- ٢- كيف يمكن استخدام جدول ضبط الجودة السابق في تقييم التنانير التي نفذتها أنت وزملاؤك في الصف، لتحديد التنورة الأعلى جودة في خطاؤها، ثم الأقل وهكذا إلى أن تستوفي باقي القطع المنفذة؟
- إعداد نموذج لتقييم تفصيل التنورة وخطاؤها.
- تفحص كل جزء من التنورة على حدة، كما في بنود التقييم، ثم تدوين ملاحظات إزاء كل بند منها، ويمكن رصد علامة محددة لكل بند من بنود التقييم، أو إعطاء درجة للتقييم حسب النموذج المرفق.
- إنعام النظر في النتائج ودراستها جيدًا، للتمكن من إصدار حكم على مدى جودة تفصيل التنورة وخطاؤها.
- ٣- رتب بالتسلسل مراحل تجميع التنورة بتصميم محدد:
أ - تجهيز البطانة وتثبيتها (٦).
ب - خياطة خط جنب (٣).
ج - تنفيذ العراوي وتركيب الأزرار (٧).
د - ثنية الذيل (٨).
هـ - تجهيز الكمر (٤).
و - تركيب الكمر (٥).
ز - درزة الفقس (خط منتصف الأمام) حسب الطول المحدد (١).
ح - خياطة السحاب (٢).

- ١- اذكر خطوات تجهيز القماش للقص.
- يُعدّ التجهيز الصحيح للقماش من أهم خطوات التفصيل الرئيسية، وإحدى العمليات التحضيرية التي تُجرى على القماش قبل البدء بعملية قصّه:
- أ - تفقّد القماش من العيوب: يتم ذلك بتفحص قطعة القماش على طبقة واحدة أمام الضوء للتأكد من خلوّها من الثقوب، أو من أي عيب في النسيج أو الصباغة، وتلافي هذه العيوب عند توزيع أجزاء المخطط.
- ب- تجهيز القماش ضد الانكماش: تعتمد درجة مقاومة القماش للانكماش على نوعيته، وطريقة العناية به، فضلاً عن كيفية تحضير الألياف النسيجية في المصنع، ويُفضّل تجهيز القماش ضد الانكماش قبل قصّه؛ بغسله أو وضعه في الماء. وعادة ما يتم تجهيز الأقمشة القطنية والكتانية والصوفية لهذا الغرض.
- ج- تسوية حافة القماش: يُقصد بذلك تصحيح أطراف القماش التي تظهر بشكل غير مستوٍ، وتختلف طريقة تصحيح حافة القماش باختلاف نوعه، ومن هذه الطرق ما يأتي:
١. الشق: تُعدّ هذه الطريقة من أسرع الطرق، لكنها تصلح فقط للأقمشة المنسوجة المتينة؛ كالأقمشة الكتانية.
 ٢. سحب خيوط اللحمة: يؤخذ على هذه الطريقة أنها بطيئة. ومع ذلك، فهي تناسب الأقمشة الرخوة، والأقمشة الناعمة الرقيقة، والأقمشة المطاطة.
 ٣. القص العادي: تناسب هذه الطريقة معظم أنواع الأقمشة التي تحتوي على تصاميم واضحة الخطوط؛ كالأقمشة المقلّمة، أو (الكروهاث).
- د - تصحيح الورب: تتعرض بعض الأقمشة -أحياناً- إلى تحرك مواقع الخطوط الطولية والعرضية فيها؛ ما يؤدي إلى عدم تشابكها بشكل متعامد، الأمر الذي يسبب عيباً في القماش ينبغي تصحيحه قبل القص؛ تجنباً للتأثير السلبي في مظهر قطعة الملابس، ويتم ذلك بشد زوايا القماش المتقابلة.
- هـ- تطابق قطعتي قماش -بعد قصها- مع قياسات المخطط المحددة تماماً: يتطلب ذلك استواء سطحي القماش والمخطط الورقي قبل القص، واستخدام المكواة الجافة في عملية الكي التي تُعدّ من المراحل الأخيرة في تجهيز القماش، وذلك باستخدام مكواة البخار في كي الأقمشة بعد ضبط درجة الحرارة المناسبة لها، باللجوء إلى كي المخطط الورقي، ثم حفظ الأقمشة على سطح مستوٍ لحين استعمالها في عملية التفصيل.
- ٢- لتوزيع قطع المخطط على القماش، يجب مراعاة توفير أكبر كمية ممكنة من القماش، فكيف يتم ذلك؟ يمكن عمل ذلك باختيار الطريقة المناسبة للثني، تبعاً لطول القماش، وعرضه، وتصميم قطعة الملابس، وترتيب أجزاء المخطط جميعها على القماش، بحيث تكون متقاربة من بعضها بعضاً، لتوفير أكبر كمية ممكنة من القماش. ومن أشكال الثني:
- أ - الثني الطولي الكامل: يستعمل في حالة قص جميع أجزاء المخطط على طبقتين من القماش.
 - ب- الثني الطولي الجزئي: يستعمل في حالة قص بعض أجزاء المخطط على طبقتين، والأجزاء الأخرى على طبقة واحدة.
 - ج- الثني الطولي المزدوج: يستعمل في حالة قص الجزء الأمامي والخلفي على حافة مثنية من القماش.
 - د - الثني العرضي: يستعمل في حالات خاصة حسب التصميم المحدد لتوفير القماش، ولا يجوز استخدام طريقة الثني العرضي للأقمشة ذات الاتجاه الواحد؛ كالأقمشة الوبرية.
 - هـ- الثني المزدوج (الطولي ثم العرضي): يستعمل في حالة قص الدبل كلوش. وبعد ثني القماش، تتم عملية تثبيت الثني باستخدام الدبايس أو الثقالات حسب نوع القماش وسُمكه.

- ٣- اذكر الأمور الواجب مراعاتها عند توزيع قطع المخطط على القماش.
- أ - وضع جميع أجزاء المخطط على الوجه الخلفي للقماش بعد ثنيه على طبقتين، ثم وضع هذه الأجزاء على الوجه الصحيح للقماش عندما يكون القماش على طبقة واحدة.
- ب- التأكد من وجود أسهم توضح اتجاه النسيج على جميع أجزاء المخطط؛ لتحديد اتجاه النسيج الصحيح لكل جزء من أجزاء المخطط.
- ج- قلب الجزء الواحد من المخطط في حالة قص الجهتين: اليمنى واليسرى المتماثلتين من القطعة الواحدة، كل على حدة.
- د - زخرفة القماش المستعمل كما في الأقمشة ذات النقوش المربعة والمقلمة والمزخرفة؛ إذ يفضل اختيار التصميم البسيطة لهذه الأقمشة، وتجنّب التصميم ذات البنسات، أو القصات المائلة، أو الأفقية، أو الطولية؛ لأن كثرتها تجزئ وحدات الزخارف و(الكروهات)، مما يقلل من جمال القماش.
- هـ- تطابق خطوط (الكروهات) أو الأقمشة المقلمة في المواضع الآتية:
خط الجنب، خطوط المنتصف، الفتحات، خط الكتف، خط الخصر، حفرات الإبط والأكمام.
- ٤- ما الهدف من تنفيذ الدرزة المدعمة على أجزاء قطعة الملابس؟
- تُعَدّ الدرزة المدعمة أولى هذه العمليات التحضيرية التي تتم بعمل درزة على طبقة واحدة من القماش، ويتراوح طول الغرزة فيها بين (٢) مم و(٣) مم تقريباً، وهي تنفَّذ ضمن مسافة الخياطة، وقریباً من خط الخياطة. وفي حال عدم التأكد من وجوب عمل الدرزة المدعمة لقطعة الملابس، حسب نوع القماش، فمن الأفضل تنفيذها.
- وفي ما يأتي الحالات التي تتطلب تنفيذ الدرزة المدعمة:
- أ - الأقمشة غير المتناسكة النسيج (قليلة المتانة).
- ب- الأقمشة التي تتصف بمرونة (مطاطية) طبيعية؛ كالأقمشة الصوفية، أو تلك التي يكون فيها اتجاه النسيج نحو حافات الأقمشة.
- ج- أقمشة الملابس التي يستغرق فيها الخياط وقتاً طويلاً لإتمام خياطتها، خاصة إذا كان متدرباً. علماً بأن المحترف يمكن أن ينهي خياطة القطعة من دون الحاجة إلى إجراء الدرزة المدعمة، التي تنفَّذ على خطوط حفرة الرقبة، وحفرة الإبط، والخصر، والجنب، وهي خطوط تمتاز بوجود انحناء فيها.
- ٥- تستعمل العراوي والأزرار لإغلاق الفتحات في قطعة الملابس.
- أ - حدّد طول العروة اللازمة للزر الذي قطره (٢) سم وسطحه أملس ورقيق.
- لتحديد الطول المناسب لعروة القماش، يتعيّن قياس قطر الزر، مع إضافة مسافة معينة بقدر سمك الزر (٢) مم.
- ب- حدّد أشكال العراوي المستخدمة في قطع الملابس.
- ج- عروة الخيط (العروة المنفذة يدوياً، العروة المنفذة آلياً).
١. عروة الحلقة.
٢. عروة القماش.

٦- قارن بين الكوبشاة والكباس والشريط اللاصق من حيث:

وجه المقارنة	الكوبشاة	الكباس	الشريط اللاصق
- عدد الأجزاء.	جزءان.	جزءان.	جزءان.
- اسم كل جزء.	- الحلقة (العين)، والكلابة.	- يتكون الكباس من جزأين: الأول مجوّف، والثاني ذو بروز كروي صغير.	- شريط ذو وجهين: الأول خشن، والثاني ناعم، حيث يلتصق الوجهان معاً في أثناء الاستخدام.
- طرق التركيب.	- تتركب الكوبشاة وحلقتها على حافتين متقابلتين ضمن المستوى نفسه. - تتركب الكوبشاة وحلقتها على حافتين متراكبتين (متطابقتين).	- يمكن تثبيت الكباسات بطرائق عدّة؛ إذ يُنبت الكباس ذو الثقوب بالخياطة اليدوية باستخدام غرزة اللفقة. وتوجد أنواع من الكباسات تُنبت بالكبس على قطعة الملابس مباشرة باستخدام المكبس الخاص لذلك.	- درز على قطعة الملابس.
- المادة المصنوع منها.	- تُصنع الكوبشاة عادة من النيكل الأبيض، أو المعدن المدهون باللون الأسود؛ حتى لا يصدأ.	- تصنع من البلاستيك الشفاف، أو المعدن، مثل: النيكل الأبيض، أو النيكل المدهون باللون الأسود.	- النايلون.

٧- عدد أنواع الحشوات، مع ذكر نوع الأقمشة المناسبة لكل نوع منها.

أ - أنواع الحشوات:

تنوع الطبقات الداخلية التي قد توجد تحت قماش قطعة الملابس الواحدة، ولكل من هذه الطبقات تأثير محدد في المظهر النهائي للقطعة، وليس شرطاً استعمالها جميعاً في قطعة ملابس واحدة.

تتوافر الحشوات بأنواع عدّة، منها:

١. الحشوة المحبوكة اللاصقة: تُستخدم في الأقمشة المحبوكة أو المنسوجة في الأماكن المحددة في قطعة الملابس، وتمتاز بعدم تأثيرها في انسداد القماش بعد إلصاقها عليه.
٢. الحشوة غير المنسوجة اللاصقة (الفازلين): وهي تستخدم في الأقمشة المحبوكة (التريكو)، وقد تكون هذه الحشوة لاصقة، أو غير لاصقة.
٣. الحشوة العرضية: تُستخدم في الأقمشة الخفيفة والأقمشة المتوسطة الوزن، أو الأقمشة الناعمة.
٤. الحشوة المنسوجة: هي حشوة ذات اتجاه طولي وآخر عرضي، وتُستخدم في الأقمشة المنسوجة السميكة والمتوسطة السمك، أو غير اللاصقة التي تُنبت بغرزة السراجة المائلة.
٥. حشوة القماش نفسه: تُستخدم في الأقمشة الناعمة الشفافة، خاصة السادة منها.

٨- في تصاميم التنانير ذات الكسرات، في أية مرحلة يتم ضبط الذيل وعمل الثنية؟

في حال وجود كسرات، فإن عمل ثنية الذيل يعتمد على نوع الكسرات؛ إذ تنفذ أحياناً قبل تنفيذ الكسرات، وهذه الطريقة أسهل، خاصة في التنانير ذات كسرات اللف. وإذا تطلب الأمر تقصير التنورة بعد تنفيذ الكسرات، فإن ذلك يكون من أعلى يمين خط الخصر.

وفي حالات أخرى، تُصنع ثنية الذيل بعد تنفيذ الكسرات، وتُستخدم هذه الطريقة عادة عند تنفيذ كسرة واحدة في

التصميم، أو تنفيذ كسرات على شكل مجموعة، أو تشكيل الكسرة بقطع إضافية. ويُفضل كي الكسرات مسافة تصل (٢٠) سم أعلى خط الثنية، وبعد صنع ثنية الذيل، تبدأ عملية الكي للكسرات.

٩- قامت سيدة بخياطة تنورة فيها قصات دائرية ومن قماش مرن، ساعدها لتحديد الأماكن التي يجب تنفيذ الدرزة المدعمة عليها.

خط الخصر، خط الجنب، مكان القصات الدائرية.

١٠- علّل ما يأتي:

أ - يتم خياطة البنسة وكيها من الجهة العريضة إلى الجهة الرفيعة.

حتى لا يحدث التواء أو انثناء في أثناء خياطتها.

ب- عند تنفيذ الجيب الأمامي يجب تعديله في حال تم التعديل على خط الخصر.

لأنه يُثبت على قطعة الملابس عند خياطة خط الخصر وخط الجنب. لذا، فإن أي تعديل على الخصر أو الجنب يجب أن يطل الجيب أيضًا.

ج- عمل قاعدة إضافية للزر بالخيط عند تركيبه على الملابس ذات الأقمشة السميكة.

لتأمين مسافة كافية وملائمة لرفع الزر عن العروة من دون حدوث شد في قماش قطعة الملابس.

د - يُفضّل ضبط ذيل التنورة بعد ارتداء قطعة الملابس بشكلها المطلوب مع ارتداء المكملات والأحزمة والأحذية وغيرها. للحصول على الطول المناسب حسب هذه المكملات؛ تجنبًا لحدوث فروق في الطول.

١١- حدد ثلاث مواصفات تُشير إلى جودة المنتج النهائي لكل من:

أ - الخياطات:

١. مناسبة الخياطات المستخدمة لنوع القماش.

٢. عدم وجود ثنيات أو تجعدات للخياطات على الوجه الصحيح للتنورة.

ب- البنسات:

١. تساوي طول البنسات، أو حسب التصميم أو المخطط.

٢. كي البنسات جيدًا في الاتجاه الصحيح.

٣. تثبيت نهايات البنسات بعقد الخيط، أو عُرز التمكين.

ج- السحاب:

١. ملائمة لون السحاب للون القماش.

٢. تركيب السحاب تركيبًا صحيحًا.

٣. عدم ظهور السحاب.

إجابات الأسئلة الواردة في صفحة (٢٦٠)

- ١- وضح العلاقة بين خط الكي وخط اتجاه النسيج؟
يُعدّ خط اتجاه النسيج الطولي للبنطلون هو خط الكي الأمامي والخلفي للبنطلون.
- ٢- ما أهمية خط السرج للبنطلون؟
يرسم عليه حفرة السرج الخاصة بالبنطلون.
- ٣- علام يعتمد طول البنسة في الأمام؟
ترسم البنسة الأمامية على خط الكي بحيث يتراوح طولها بين (٨) سم و(١٠) سم، وعمقها (٢) سم، ويعتمد ذلك على مقاس البنطلون.
- ٤- كيف تحصل على مسافة حفرة السرج؟
تطبق المعادلة الآتية لإيجاد مسافة حفرة السرج: (محيط الحوض + سهولة الحركة) ÷ ٤ سم.
- ٥- علّل ما يأتي:
أ - وضع علامات الاتزان في البنطلون.
لضمان تركيب أجزاء البنطلون على نحو صحيح.
ب- يكون شكل البنسة الخلفية مائلاً.
حتى تتطابق مع شكل الجسم من الخلف.
ج- يُثبّت مخطط الأمام للبنطلون على ورقة رسم مخططات جديدة، لرسم مخطط الخلف للبنطلون.
لأنه يعتمد على المخطط الأمامي في رسم مخطط الخلف.

عنوان الدرس: تحويل المخطط الأساسي للبنطلون النسائي إلى بنطلون بسحاب من الأمام وجيوب جانبية

إجابات الأسئلة الواردة في صفحة (٢٦٦)

- ١- لماذا تكون كمية الخياطات قليلة للبنطلون؟
حتى لا تُضغظ الخياطات، فيحدث شد عند خياطة البنطلون وارتدائه. ولأنه بوجود خياطات كبيرة على خياطات البنطلون، وتحديدًا على خط سرج البنطلون الذي هو خط منحني بطبيعته؛ يحدث شد عند خياطته وكيه وارتدائه.
- ٢- علام يعتمد رسم فتحة الجيب في الأمام؟
يعتمد ذلك على محيط قبضة اليد التي ستوضع بالجيب، تبعًا للمعادلة الآتية: (نصف محيط قبضة اليد + ٢ سم).
- ٣- ما أهمية إضافة مسافة السحاب قبل القص؟
للتمكن من تركيب السحاب من غير أن يؤثر ذلك في قياس البنطلون عند خط الخصر والحوض.
- ٤- علّل ما يأتي:
١. تُقص قطعة الجيب من قماش البطانة في بعض الأحيان.
لتخفيف السمك غير المطلوب ظهوره بعد تركيب الجيب.

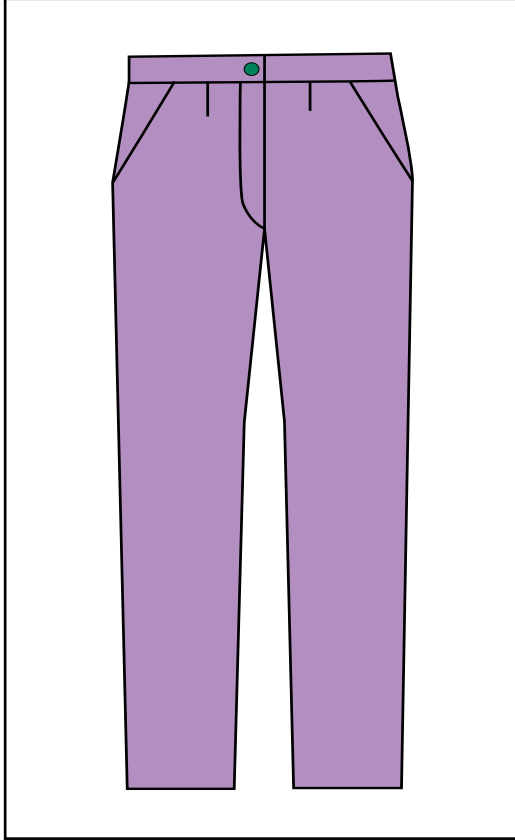

- ٥- أنعم النظر في شكل البنطلون المجاور، ثم اكتب صفاته من حيث:
- أ - الموديل: بنطلون ذو سحاب أمامي، وجيوب جانبية.
- ب- شكل الجيوب: جيان جانبيان.
- ج- اتساع فتحة نهاية قدم البنطلون: انطباقه على الجسم من خط الخصر إلى خط الحوض، ثم نزوله بشكل عمودي إلى نهاية طوله، مع الابتعاد قليلاً عن القدم.
- ٦- انقل المخطط الموجود في الصفحة (١٥)، ثم ارسم عليه خطوط التصميم الذي أمامك.
- ينفذ المطلوب عملياً أمام الطلبة.

عنوان الدرس: تفصيل البنطلون النسائي وخطاؤه بقياس معياري وتصميم محدد

إجابات الأسئلة الواردة في صفحة (٢٧٣)

- ١- رتب بالتسلسل مراحل تجميع قطع البنطلون الآتية:
- أ - خياطة خط جنب البنطلون (٢).
- ب- تنفيذ العراوي وتركيب الأزرار (٦).
- ج- ثنية الذيل (٧).
- د - تركيب الجيوب (١).
- هـ - خط الخياطة الداخلي للقدم (٣).
- و - تجهيز الكمر (٤).
- ز - تركيب الكمر (٥).
- ٢- حدد مواصفات الجودة لأجزاء البنطلون الآتية:
- أ - خياطة السحاب:
١. ملاءمة لون السحاب للقماش.
٢. تركيب السحاب بصورة صحيحة.
- ب- خياطة السرج:
١. عدم وجود شد.
٢. استواء الغرز.
٣. خلو الدرزات من الثني.
- ج- ثنية الذيل للبنطلون:
١. دقة تنفيذ ثنية الذيل.
٢. تساوي عرض الثنية.
٣. تساوي طول القطعة.

١- أجب بنعم أو لا:

(لا) توضع خياطات لخط الجنب في البنطلون مسافة (٣) سم.

(لا) نبدأ برسم مخطط الأمام من خط السرج.

(نعم) نبدأ برسم مخطط الخلف من خط فتحة قدم البنطلون.

٢- ما أهمية أن نضع علامات الاتزان عند خياطة البنطلون؟

لضمان التركيب الصحيح لأجزاء البنطلون.

٣- ما الاختلاف بين قياسات التنورة والبنطلون؟

طول السرج، الطول الجانبي للبنطلون.

٤- علّل:

أ - وضع حشوة القماش (الفازلين) عند خياطة الجيوب.

لتدعيم القماش، وتقويته، وتقليل نسبة المطاطية فيه، وإظهار الجيوب على نحو ثابت مرتب.

ب- نبدأ بخياطة الجيوب قبل خياطة البنسات والسحاب.

لسهولة خياطتها، واستواء البنطلون.

ج- يتم خياطة البنطلون من الداخل، ثم خياطة حفرة السرج.

لضمان تطابق علامات الاتزان.

٥- علام يرتكز وضع مخطط البنطلون على القماش؟

على خط كي البنطلون (اتجاه النسيج).

٦- تمعن الأشكال أدناه، ثم:

أ - صنّف أشكال البنطال من حيث اقتراب أو ابتعاد الخط الخارجي عن الجسم:

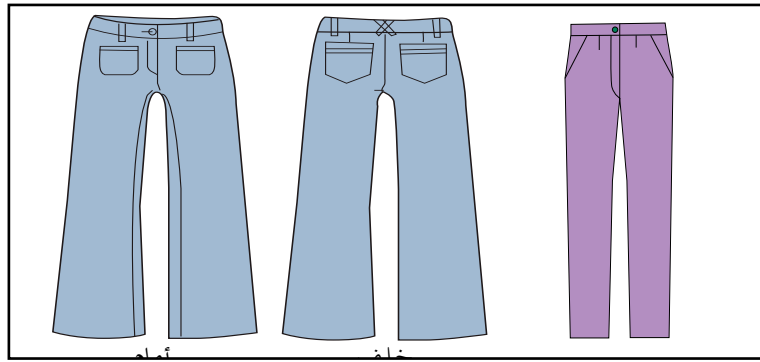

(٣)

(٢)

(١)

١. بنطلون مكسّم: الخط الخارجي للبنطلون يقترب من الجسم بصورة كبيرة.

٢. بنطلون مستقيم: الخط الخارجي للبنطلون يبتعد قليلاً عن الجسم.

٣. بنطلون واسع: الخط الخارجي للبنطلون يبتعد عن الجسم بصورة كبيرة.

ب - قارن بين أشكال البنطلون المختلفة من حيث:

<p>البنطلون المكسّم: منطبق على الخصر. البنطلون المستقيم: منطبق على الخصر. البنطلون الواسع: أسفل خط الخصر قليلاً.</p>	<p>خط الخصر</p>
<p>البنطلون المكسّم: ينطبق على الجسم من خط الخصر، وصولاً إلى خط حفرة السرج، ثم يكسّم قليلاً عند نهاية طوله كما في الشكل. البنطلون المستقيم: يكون منطبقاً على الجسم من خط الخصر إلى خط الحوض، ثم ينزل بشكل عمودي إلى نهاية طوله. البنطلون الواسع: يكون منطبقاً على الجسم من الخصر حتى خط الحوض، ثم يتسع إلى نهاية طوله على شكل مخروط.</p>	<p>نقطة بداية توسيع الخط الخارجي للبنطلون</p>
<p>البنطلون المكسّم: مطابق لخط الركبة. البنطلون المستقيم: يتعد قليلاً عن خط الركبة. البنطلون الواسع: يتعد عن خط الركبة.</p>	<p>اتساع البنطلون حول الركبة</p>
<p>البنطلون المكسّم: مكسّم قليلاً عند نهاية طوله. البنطلون المستقيم: يكون ذا شكل عمودي حتى نهاية طوله. البنطلون الواسع: تتسع نهايته على شكل مخروط.</p>	<p>اتساع نهاية فتحة البنطلون</p>

إجابات الأسئلة الواردة في صفحة (٣٤٤)

- ١- وضح ثلاثة شروط يجب توافرها في الأشرطة لتثبيتها على قطعة ملابس محددة.
 - أ - اختيار اللون المناسب لها حسب لون قطعة الملابس، بحيث يكون متشابهًا معها، أو متباينًا عنها لتبدو أكثر جاذبية.
 - ب- يجب الانتباه لوزن الأشرطة، واختيار المناسب منها، تبعًا لوزن القماش. فالأشرطة الخفيفة الوزن تستعمل في الأقمشة الرقيقة الناعمة الخفيفة؛ لكيلا يزيد وزن الأشرطة على وزن قطعة الملابس، مما قد يؤثر سلبًا في انسداد قطعة الملابس ومظهرها.
 - ج- تجهيز الأشرطة من الانكماش بالكي بالبخار، أو بغسلها قبل تركيبها على قطع الملابس.
- ٢- كيف توزع عرض شريط الشمواه عند تركيبه على حافة قطعة القماش؟
 - أ - قص شريط الشمواه بحيث يكون طوله مساويًا لطول ضلعي زاوية قطعة القماش التي أبعادها (١٥×٢٠) سم، ويكون عرضه مساويًا ضعف العرض النهائي المطلوب (+٢ سم) (مسافة الخياطة).
 - ب- وضع شريط الشمواه على أحد ضلعي قطعة القماش؛ على أن يكون وجهها القماش والشريط للداخل معًا، ثم يدرز الشريط على خط الخياطة إلى مسافة تبعد عن الزاوية مقدار عرض الشريط النهائي المطلوب.
- ٣- وضح طريقة تثبيت الشريط الموروب على الجهة الخلفية لقطعة القماش عند تركيبه على حافة منحنية.

تُتَبَّ الحافة الثانية المثنية للشريط بقطعة القماش يدويًا بغرزة اللقطة المخفية، مع مراعاة عدم ظهور الغرز على الوجه الصحيح للقماش.
- ٤- أعط أمثلة لاستعمالات الإبليليك في قطعة الملابس.
 - أ - تقوية بعض أجزاء قطعة الملابس التي توضع عليها؛ كمنطقة الكوع، أو الركبة، ودعمهما.
 - ب- زخرفة قطع الملابس الشعبية؛ بتطعيم حافات قطعة الإبليليك بغرز تطريز وخطوط ملونة.
 - ج- إخفاء عيوب محددة؛ كالثقوب، أو الخيوط غير المتقنة، أو لتركيز الانتباه على منطقة محددة في الجسم.
- ٥- حدّد نوع غرزة التطريز التي تصلح لكل من:
 - أ - الحدود الخارجية: غرزة الفرع.
 - ب- تعبئة مساحات واسعة: الحشو.
 - ج- شكل الزهرة: الأقحوان.
- ٦- صف الإجراء المتبع في استخدام ورق كربون الخياطة لنقل التصميم من الورق إلى القماش.

توضع ورقة الكربون فوق وجه القماش، ثم يُنَبَّ التصميم فوقها، ثم تُحدّد خطوط التصميم بقلم رصاص، فيعمل ورق الكربون على طبعها فوق القماش.
- ٧- تتبع إجراءات تثبيت قطعة القماش المراد تطريزها بين حلقتي الطارة.
 - أ - وضع جزء الطارة الخارجي على الطاولة مع إرخاء برغي الربط، ثم وضع القماش فوقه.
 - ب- إدخال الجزء الداخلي في الإطار الخارجي، بدءًا بجهة الربط، مع شد القماش في الوقت نفسه، وانتهاءً بإدخال الإطار في الجهة المقابلة.
 - ج- شد برغي الربط قليلاً، ثم سحب القماش عبر الإطار يمين الاتجاهات جميعها، مع مراعاة عدم مط القماش، ثم شد برغي الربط مرة أخرى.
- ٨- كيف يتم الوصول إلى برنامج كورل درو (Corel Draw 10)؟
 - أ - نقر زر ابدأ (start) في شريط المهام الموجود أسفل شاشة سطح المكتب لعرض اللائحة الرئيسة.

- ب- اختيار تشغيل برنامج (CorelDraw 10) من قائمة البرامج (all programs)، فتظهر شاشة البرنامج وبدخلها مربع حوار الترحيب.
- ج- الضغط على زر الفأرة لفتح ملف جديد (New Graphic).
- ٩- بكم طريقة يمكن تعبئة الأشكال بالألوان في برنامج كورل درو (Corel Draw 10)؟
الطريقة الخطية (Linear)، أو الطريقة القطرية (Radial)، أو الطريقة المخروطية (Conical)، أو طريقة المربع (Squar).
- ١٠- ما الأوامر التي يمكن من خلالها أن ندمج عدة أشكال في برنامج كورل درو (CorelDraw 10)؟
تحديد الأشكال بأداة التحديد، ثم اختيار (Arrange) من شريط القوائم، ثم اختيار أمر (Shaping) من هذه القائمة، فيظهر مربع حوار، ومنه يتم اختيار أمر الدمج.
- ١١- علّل ما يأتي:
- أ - يتم تركيب الخرز والبرق على قطعة الملابس قبل تركيب بطانتها.
لتغطية الغرز المستعملة في تثبيتها وإخفائها.
- ب- يكثر استعمال التطريز كنوع من المكملات المتصلة على ملابس النوم وملابس الأطفال.
حتى لا يسبب ضيقاً في أثناء ارتداء الملابس.
- ج- تُبطن بعض قطع الملابس ذات الأقمشة الرقيقة التي سينفذ بها الأبليلك بالفازلين على وجهها الخلفي.
لإعطاء النسيج تماسكاً.
- د - يُفضّل استعمال أقمشة الشمواه لعمل الأشرطة كمكملات متصلة على قطعة الملابس.
لأن أقمشة الشمواه لا تنسل.
- هـ - يُفضّل نقع الأشرطة بالماء قبل تركيبها.
لمنع الأشرطة من الانكماش.
- و - زمّ شريط الدانتيل عند تركيبه على الخطوط المنحنية.
لمنع حدوث شد على خط التركيب.
- ز - قصّ الزيادة من الخلف في شريط الدانتيل عند تشكيل زاوية قائمة منه.
لتخفيف سمك الدانتيل.
- ح - يُفضّل أن يكون اتجاه نسيج شريط القماش المطلوب تركيبه على حافة منحنية موروباً.
لإعطائه المرونة فيأخذ شكل التركيب المطلوب.
- ط - استخدام قدم السحاب لتثبيت البريم الجاهز على القماش.
للتمكن من عمل خط الخياطة قريباً من الحافة التزيينية.
- ي - عمل قصصات على حافة شريط البريم المنبسط عند تركيبه على حافة منحنية.
للف البريم حول الخط المنحني.
- ك - تثبيت الأبليلك على قطعة الملابس قبل خياطة أجزائها معاً.
يُفضّل تثبيت الأبليلك على قطعة القماش قبل وصل أجزائها معاً؛ إذ من السهل تركيب الأبليلك على القماش وهو منبسط (مسطح).
- ل - تجريب تصميم التوقيع ذاته بألوان عدة قبل تحديد الألوان التي سيتم تنفيذه بها.
للحصول على أفضل النتائج وأجملها عند التنفيذ.
- م - قص نموذج التوقيع على كرتون مقوى.
للحصول على دقة متناهية في قصه ثم استخدامه شبلونة (طبعة)، يتم بموجبها قص قطع التوقيع المطلوبة للتصميم

وبحسب عددها في التصميم.

إجابات الأسئلة الواردة في صفحة (٣٦٢)

- ١- ما الأمور الواجب مراعاتها عند اختيار المكملات المنفصلة للملابس؟
 - أ - انسجامها مع أكبر عدد ممكن من قطع الملابس التي ترتدى باستمرار.
 - ب- ملاءمتها لشكل الجسم وحجمه.
 - ج- استخدامها لإخفاء بعض عيوب الجسم؛ فالسيدات ذوات الحوض المتسع العريض والأكتاف الصغيرة تناسبهن المكملات البراقة على الصدر وحول الرقبة؛ لإبعاد النظر عن منطقة الحوض وتركيزه على الوجه والرقبة.
 - د - تجريب ارتدائها قبل شرائها؛ لضمان الحصول على أفضل النتائج في ما يخص تحسين المظهر الخارجي للجسم.
- ٢- بين استعمالات أغطية الرأس كمكملات منفصلة لقطع الملابس.
 - أ - غُطِّي الرأس منذ القدم بشرائط أو بشبكة توضع حول الرأس، وتُزَيَّن بالأزهار وأوراق الأشجار في المناسبات المختلفة، وكانت تُستعمل التيجان المصنوعة من الذهب للأغنياء.
 - ب- لغطاء الرأس في الملابس الشعبية حضور متميز؛ إذ تُرتدى العرجة ذات القطع المعدنية الثمينة، والحطة ذات الخيوط المعدنية المقصبة، وكذلك العصبة وغيرها بحسب المنطقة الجغرافية.
 - ج- تستعمل القبعات في تغطية الرأس في فصلي الصيف والشتاء، وهي تصنع من خامات عدّة؛ كالجلد، والصوف، وغيرهما.
- ٣ - ممّ تصنع الأحزمة المستعملة في الملابس؟ وكيف يمكن تثبيتها على قطعة الملابس عند ارتدائها؟

تُصنَع الأحزمة من خامات عدّة؛ كالجلد، والمطاط، والقماش، والقيطان، والحبال.
- ٤ - قارن بين ربطة العنق البسيطة وربطة العنق المعقدة.

ربطة العنق البسيطة:

يتم تشكيلها من عقدة واحدة فقط في أثناء ربطها حول العنق.

ربطة العنق المعقدة:

يتم تشكيلها بعقدتين بجانب بعضهما بعضاً في أثناء ربطها حول العنق.

إجابات الأسئلة الواردة في صفحة (٣٦٤)

١- حدّد أماكن استخدام الخرز والبرق على قطع الملابس، مبيّنًا تأثيرها على الملابس.

يمكن تثبيت الخرز والبرق على أي جزء من أجزاء قطعة الملابس، كما في فساتين الزفاف؛ إذ يضفي ذلك لمسة من الجاذبية والجمال على القطعة، خاصة عند تثبيتها معًا على الملابس الرسمية، وملابس السهرة، وحقائب (شنط) السهرة، والأحذية وغيرها.

٢- أعط أمثلة على استعمال الأشرطة كمكملات متصلة في قطع الملابس.

تثبيت الأشرطة حول الأكمام وعلى الياقات وغيرها، بالإضافة إلى إسهامها في إنهاء الخياطات والحافات؛ إذ يمكن تثبيت الأشرطة أو البريمات لتحقيق الغرضين: التجميلي والوظيفي معًا. لذا، يجب اختيار اللون المناسب لها بحسب لون قطعة الملابس، بحيث تكون مشابهة للونها، أو مغايرة من القماش لتبدو أكثر جاذبية.

٣- ما فائدة استعمال التنجيد في زخرفة قطع الملابس؟

لجعلها أكثر دفئًا في أوقات البرد، وأكثر نعومة، فضلًا عن حماية بعض أجزاء الجسم من الصدمات، أو غير ذلك؛ كحماية الأكواع والركب؛ نظرًا إلى وجود طبقة محشوة من القماش تخفف حدة الصدمة.

٤- ما مميزات المكملات المنفصلة للملابس؟

أ - انسجامها مع أكبر عدد ممكن من قطع الملابس التي تُرتدى باستمرار.

ب- ملاءمتها لشكل الجسم وحجمه.

ج- استخدامها لإخفاء بعض عيوب الجسم؛ فالسيدات ذوات الحوض المتسع العريض والأكتاف الصغيرة تناسبهن المكملات البراقة على الصدر وحول الرقبة؛ لإبعاد النظر عن منطقة الحوض، وتركيزه على الوجه والرقبة.

د - تجريب ارتدائها قبل شرائها؛ لضمان الحصول على أفضل النتائج في ما يخص تحسين المظهر الخارجي للجسم.

٥- ما قياس الإبرة المناسب لكل من الأقمشة الآتية:

أ - الشيفون: ٩

ب - المخمل: ١٤

ج - الجينز: ١٨

٦- بَمِ يمكن استخدام برنامج كورل درو (Corel Draw 10)؟

في تصاميم متنوعة ومختلفة للإكسسوارات والأزرار.

٧ - بناءً على الرسم المجاور، أجب عمّا يأتي:

أ - كَبّر الرسم بطريقة التكبير بالمربعات.

ب- انقل الرسم إلى القماش بطريقة التشقيب.

٨- بناءً على ما تعلمته في برنامج كورل درو (Corel Draw 10) قم بما يأتي:

أ - تغيير (تشويه) الدائرة إلى اليسار.

ب- تغيير (تشويه) الدائرة إلى اليمين.

ج- تعبئة الشكل النهائي بالألوان المناسبة.

د - طباعة التصميم.

ملحوظة: يتم إجابة السؤالين (٧،٨) عمليًا على الحاسوب. (يترك للطلبة).

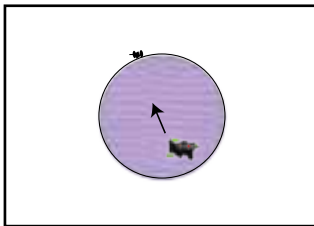
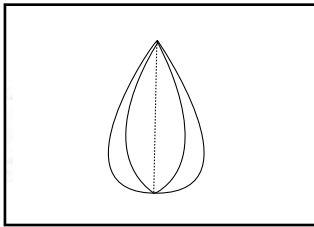

ملحق



أدوات التقويم

المستوى الأول

ملحق (١ - ١).

الموضوع: المنسوجات: خصائصها، واستخداماتها.

استراتيجية التقويم: الملاحظة.

أداة التقويم: قائمة رصد.

الموقف التقويمي: يتعرف ألياف النسيج حسب مصدرها، واستخداماتها.

الرقم	مؤشرات الأداء	نعم	لا
١	يحدد مراحل تكون الأقمشة حسب التسلسل الصحيح.		
٢	يصنف ألياف النسيج بحسب مصدرها.		
٣	يتعرف مفهوم رتبة القطن وأهميته في التمييز بين أنواع القطن.		
٤	يتعرف مراحل تصنيع القطن، ويميز علامته التجارية.		
٥	يستنتج أسباب استخدام الملابس القطنية في الملابس الداخلية والمجالات الطبية.		
٦	يتعرف مصدر ألياف الكتان، وأول من استخدمه في العصور القديمة.		
٧	يميز مواصفات الكتان ومجالات استخداماته تبعاً للمواصفات.		
٨	يتعاون مع زملائه في المجموعة ويحترم آراءهم.		

ملاحظات المعلم/ المعلمة:

.....

ملحق (١ - ٢).

الموضوع: المنسوجات: خصائصها، واستخداماتها.

استراتيجية التقويم: الملاحظة.

أداة التقويم: قائمة رصد.

الرقم	مؤشرات الأداء	نعم	لا
١	إنجاز التقرير ضمن المدة الزمنية المحددة.		
٢	تبادل الأدوار بين أفراد المجموعة بالتساوي.		
٣	تمييز الألياف النسيجية الصناعية التحويلية والتركيبية من حيث: الدقة، والفائدة، والإنجاز.		
٤	تعرف معنى كلمة رايون.		
٥	الربط بين خصائص المنسوجات الصناعية التحويلية والتركيبية واستخداماتها.		
٦	ترتيب المنسوجات الصناعية حسب التسلسل من حيث: المتانة، وامتصاص الرطوبة، وتأثير ذلك في مجالات استخدامها.		
٧	بيان سبب استخدام البولي إستر في تحسين بعض الألياف الطبيعية، من مثل: القطن، والصوف.		
٨	مناقشة العرض التقديمي مع سائر المجموعات بموضوعية.		
٩	تعاون أفراد المجموعة؛ سواء في إعداد التقرير، أو في تقديمه.		
١٠	التزام الطلبة بالمدّة الزمنية المحددة للعرض والمناقشة.		

ملاحظات المعلم/ المعلمة:

.....

ملحق (٢)
الوحدة الأولى: المنسوجات

ملحق (١-٣).

الموضوع: المنسوجات: خصائصها، واستخداماتها.

أداة التقويم: قائمة رصد.

استراتيجية التقويم: التقويم المعتمد على الأداء.

الموقف التقويمي: يوضح أنواع الألياف الطبيعية، ومراحل تصنيعها، وخصائصها، واستخداماتها.

الرقم	مؤشرات الأداء	التقويم																		
		نعم	لا																	
١	يحدد مكان العمل والأدوات اللازمة على نحوٍ منظم.																			
٢	يصنف ألياف النسيج حسب مصدرها (طبيعي، صناعي).																			
٣	يحدد مصادر الألياف النباتية واستخداماتها.																			
٤	يحدد مصائد الألياف الحيوانية واستخداماتها.																			
٥	يميز بين الطرائق التي تتركب فيها المواد الكيميائية والبترولية وتخلط معاً لتصنيع ألياف النسيج الصناعية التركيبية.																			
٦	يكشف عن أنواع الألياف بملاحظة حرقها، والرائحة المنبعثة منها، والرماد المتكون بعد الحرق.																			
٧	يربط بين خصائص ألياف النسيج ومواصفاتها، وتأثير ذلك في استخدامها تبعاً لخصائصها.																			
٨	يميز بين أنواع الألياف الأخرى الموجودة (من غير النبات أو الحيوان)، من حيث: مكان وجودها، وشكلها، وخصائصها، واستخداماتها.																			
٩	يرتب مكان العمل، ويعيد الأدوات إلى أماكنها.																			

ملاحظات المعلم/ المعلمة:

.....

ملحق (٢)
الوحدة الأولى: المنسوجات

ملحق (١ - ٤). الموضوع: الكشف عن خصائص المنسوجات حسب مصادرها.
استراتيجية التقويم: التقويم المعتمد على الأداء. أداة التقويم: قائمة رصد. الموقف التقويمي: الكشف عن خصائص المنسوجات حسب مصادرها.

الرقم	النقاط الخاطئة	التقويم		أسماء الطلبة
		نعم	لا	
١	أولاً: الكشف عن نوع الألياف بطريقة الحرق. إعداد مكان العمل والأدوات على نحو منظم.			
٢	قراءة تعليمات التمرين قبل البدء بالتنفيذ.			
٣	اتباع تعليمات السلامة المهنية في أثناء استخدام اللهب في التجربة.			
٤	مراقبة الألياف جيداً من حيث: شكلها عند الاقتراب من اللهب، وعملية الاحتراق عند ملامستها للهب، والرائحة المنبعثة بعد إطفاء اللهب، والرماد المتبقي منها.			
٥	تثبيت العينات التي أحرقت أجزاء منها، وتدوين الملاحظات في جدول.			
	ثانياً: اختبار مقاومة الأقمشة للتجعد.			
	الاختبار الأول: تجعد الأقمشة بتأثير ثقل معين.			
١	تجهيد عينات القماش، كل على حدة، ووضع ثقل فوقها.			
٢	ترك العينات مدة خمس دقائق.			
٣	بسط العينات على سطح مستو وملاحظة حالتها (مجمدة أم لا)، ثم تدوين الملاحظات في جدول.			
	الاختبار الثاني: تجعد الأقمشة بتأثير الحرارة.			
١	تجهيد عينات القماش، كل على حدة، ووضعها بين قطعتين من الورق العادي.			
٢	ضبط المكواة على درجة حرارة منخفضة، ثم وضعها فوق الورق مدة دقيقة واحدة.			
٣	رفع المكواة، ثم تسجيل الملاحظات على الملف.			
	ثالثاً: الكشف عن الكماش الأقمشة بعد غسلها.			
١	رسم قماش مربع داخل كل عينة، أبعاده (١٠ × ١٠) سم.			
٢	وضع العينات في وعاء ماء ساخن مدة خمس دقائق.			
٣	التقاط العينات ووضعها في وعاء يحوي ماء بارداً.			
٤	تجفيف العينات بالمكواة، ثم قياس أبعاد المربع المرسوم داخلها، ثم تدوين الملاحظات.			
	رابعاً: الكشف عن قابلية الألياف لامتصاص الرطوبة.			
١	ترقيم العينات الموجودة.			
٢	وضع كل عينة على فوهة إناء صغير وتثبيتها.			
٣	وضع قطرات متساوية من الماء بوساطة قطارة.			
٤	مراقبة ما يحدث لقطرات الماء من حيث: نفاذها من القماش بسرعة، ونفاذها التدريجي البطيء، وبقاؤها على نحو محدد فوق سطح القماش.			
٥	تدوين الملاحظات الخاصة بكل عينة داخل جدول.			
	السرعة في تنفيذ التمارين.			
	المجموع النهائي:			

ملحق (١-٥).

الموضوع: منتجات الألياف النسيجية.

استراتيجية التقويم: الملاحظة.

أداة التقويم: سلم تقدير عددي ولفظي.

الموقف التقويمي: رسم التركيب النسجي البسيط.

الرقم	مؤشرات الأداء	ممتاز (٥)	جيد جداً (٣)	جيد (٢)	المجموع (١٠)
١	تجهيز الأدوات والمواد اللازمة لتنفيذ التمرين.				
٢	تحديد مربع طول ضلعه (٨) مربعات.				
٣	تظليل المربعات الزوجية (٢، ٤، ٦، ٨) من السطر الأفقي الأول الأسفل الذي يمثل خيط اللحمة.				
٤	تظليل المربعات الفردية من السطر الثاني (١، ٣، ٥، ٧)، بعكس تظليل المربعات في السطر الأول.				
٥	تكرار الخطوتين: (٤) و(٣) حسب الترتيب السابق حتى نهاية المربعات.				
٦	الالتزام بتعليمات المعلم في أثناء تنفيذ المهارة.				
٧	الاحتفاظ بالمهارة بالشكل المناسب داخل الملف.				
٨	ترتيب مكان العمل، وإعادة الأدوات إلى أماكنها.				

ملحق (١-٦).

الموضوع: منتجات الألياف النسيجية.

استراتيجية التقويم: القلم والورقة.

أداة التقويم: اختبار.

الموقف التقويمي: يتعرف أنواع الصبغات وكيفية تنفيذها.

١- عرّف مفهوم الصباغة.

٢- عدد العوامل المساعدة على إعطاء نتائج مرضية لعملية الصباغة.

أ - ب-.....

ج-..... د-..... هـ-.....

٣- تتبع مراحل عملية الصباغة.

أ - ب-.....

ج-..... د-.....

إجابة اختبار (١-٦).

١- عرّف مفهوم الصباغة.

مادة ملونة تمتصها الألياف النسيجية، أو الخيوط، أو الأقمشة من محاليلها السائلة؛ بهدف إكسابها ألواناً جذابة.

٢- عدد العوامل التي تسهم في تحسين عملية الصباغة.

أ- الماء اليسر. ب- الأملاح. ج- درجة الحرارة. د- مدة الصباغة. هـ- ذوبان مادة الصبغة والمواد المرطبة.

٣- تتبع مراحل عملية الصباغة.

أ- صباغة الألياف. ب- صباغة الخيوط. ج- صباغة الأقمشة. د- الصباغة المزدوجة.

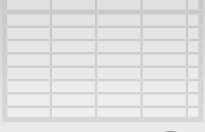

ملحق (٢) الوحدة الأولى: المنسوجات

أدوات التقويم

ملحق (٧-١).

الموضوع: العناية بالملابس.

استراتيجية التقويم: التقويم المعتمد على الأداء.

أداة التقويم: سلم تقدير عددي.

الموقف التقويمي: غسل المنسوجات حسب أنواعها.

الرقم	مؤشرات الأداء	ممتاز (٥)	جيد جدًا (٣)	جيد (٢)	المجموع (١٠)
١	التمييز بين مواصفات الألياف الطبيعية والألياف الصناعية من حيث: تحملها للحرارة، و مواد التنظيف القلوية، والغسل المتكرر، والدعك.				
٢	تجهيز الأدوات والمواد اللازمة لعملية غسل الملابس.				
٣	إعداد ماء الغسل بتسخينه بما يتناسب مع نوع ألياف قطعة الملابس.				
٤	تنفيذ غسل المنسوجات الطبيعية والصناعية على نحو جيد.				
٥	الالتزام بقواعد السلامة المهنية.				
٦	ترتيب مكان العمل، وإعادة الأدوات إلى أماكنها.				

اسم الطالب/ الطالبة :

ملحق (٢)
الوحدة الأولى: المنسوجات

ملحق (١-٨).
الموضوع: العناية بالملابس (تشغيل أجهزة الكي).
أداة التقويم: قائمة رصد.

استراتيجية التقويم: التقويم المعتمد على الأداء.
الموقف التقويمي: تشغيل أجهزة الكي.

الرقم	مؤشرات الأداء	أسماء الطلبة																		
		التقويم نعم / لا																		
١	التأكد من سلامة الأسلاك الكهر بائية للمكواة البخارية.																			
٢	تجهيز الأدوات والمواد اللازمة لعملية الكي.																			
٣	تعبئة خزان المكواة بالماء المقطر باستعمال الكوب المخصص لذلك.																			
٤	كي قطع الملابس على نحو صحيح (بالضغط، أو بالسحب الطويل).																			
٥	تفريغ المكواة من الماء المتبقي بعد الانتهاء من الكي.																			
٦	مسح سطح المكواة من الأسفل بقطعة قماش مبللة بالماء والصابون.																			
٧	لف السلك حول المكواة، ومن دون شد.																			
	تنظيف سطح المكواة البخارية.																			
١	مسح المكواة من الغبار.																			
٢	مسح سطح المكواة باستخدام فوطة ومحلول تنظيف، أو بعجينة (الإسبيداج) في حال بقاء الاسوداد على سطحها.																			
٣	فتح ثقب المكواة من الداخل باستخدام محلول الماء والخل بنسب متساوية.																			
٤	مسح المكواة وتخفيفها جيداً.																			
٥	ترتيب مكان العمل، وإعادة الأدوات إلى أماكنها.																			

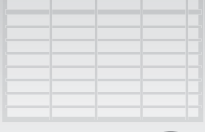

ملحق (٢) الوحدة الأولى: المنسوجات

أدوات التقويم

ملحق (١-٩).

الموضوع: العناية بالملابس.

استراتيجية التقويم: القلم والورقة.

أداة التقويم: اختبار.

الموقف التقويمي: التنظيف الجاف، ومزاياه، وعيوبه.

التخزين الموسمي لقطع الملابس.

١- عرّف مفهوم التنظيف الجاف.

٢- وضح مزايا التنظيف الجاف وعيوبه.

٣- عدد أماكن التخزين الموسمي لقطع الملابس.

إجابة اختبار (١-٩).

١- عرّف مفهوم التنظيف الجاف.

عملية تنظيف الأنسجة بسوائل كيميائية عضوية مذيبة للمواد الدهنية، أو باستعمال مساحيق لها خصيصة امتصاص الدهون.

٢- وضح مزايا التنظيف الجاف وعيوبه.

مزاياه:

أ - مناسبه للأقمشة التي لا يمكن غسلها بالماء والصابون، أو الأقمشة الغالية الثمن، والموديلات التي يتغير شكلها إذا غسلت بالماء.

ب- السرعة وسهولة الاستعمال.

ج- المحافظة على رونق القطع، وشكلها، ولونها.

عيوبه:

أ - أكثر كلفة من الغسيل العادي.

ب- بقاء رائحة السوائل في الملابس أياماً عدّة.

ج- عدم تنظيفه الملابس تنظيفاً كاملاً؛ فهو لا يزيل رائحة العرق، وإنما يزيل الاتساخ السطحي فقط.

٣- عدد أماكن التخزين الموسمي لقطع الملابس.

أ - الخزان.

ب- غرف التخزين الخاصة.

ج- تخزين الأشياء المتماثلة في مكان واحد.

د - صناديق التخزين، مع لصق بطاقات مدون عليها محتويات كل منها.

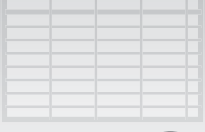

ملحق (٢) الوحدة الثانية: آلات الخياطة

أدوات التقويم

ملحق (٢-١).

الموضوع: آلة الخياطة المنزلية.

استراتيجية التقويم: القلم والورقة.

أداة التقويم: اختبار.

الموقف التقويمي: تقويم أداء الطلبة المتعلق بأجزاء آلة الخياطة المنزلية.

١- عدد أجزاء الدليل المرفق بآلة الخياطة المنزلية.

٢- أكمل الفراغ في الجمل الآتية:

أ - الجزء المسؤول عن إيقاف وتشغيل حركة الإبرة هو..... .

ب- الإبرة..... تصلح للأقمشة المحبوكة.

ج-..... يستخدم لإحداث تشغيل عكسي في أثناء تنفيذ الدرزة.

د - يستخدم لاختيار عرض الغرزة المناسب لتنفيذ الغرزة المتعرجة.

هـ- قماش الجوخ الثقيل يناسبه إبرة درزة قياس..... .

إجابة اختبار (٢-١).

١- عدد أجزاء الدليل المرفق بآلة الخياطة المنزلية.

أ - رسوم تخطيطية.

ب- قائمة بأسماء الأجزاء المكونة للآلة.

ج- تعليمات تتعلق بطريقة التشغيل والعناية بها.

د - أماكن مراكز الصيانة وعناوينها.

٢- أكمل الفراغ في الجمل الآتية:

أ - الجزء المسؤول عن تشغيل حركة الإبرة وإيقافها هو (عجلة الإدارة، والطاردة).

ب- الإبرة (مكورة الرأس) تصلح للأقمشة المحبوكة.

ج- (مشغل الحركة العكسية) يستخدم لإحداث تشغيل عكسي في أثناء تنفيذ الدرزة.

د - (منظم عرض الغرزة) يستخدم لاختيار عرض الغرزة المناسب لتنفيذ الغرزة المتعرجة.

هـ- قماش الجوخ الثقيل يناسبه إبرة درزة قياسها (١٦ - ١٨).

ملحق (٢)
الوحدة الثانية: آلات الخياطة

ملحق (٢ - ٢).
الموضوع: آلة الخياطة المنزلية. استراتيجية التقويم: التقويم المعتمد على الأداء.
أداة التقويم: قائمة رصد.
الموقف التقويمي: تقويم أداء الطلبة المتعلق بتحضير آلة الخياطة وتجهيزها

الرقم	مؤشرات الأداء	أسماء الطلبة																		
		التقويم	نعم	لا																
	تجهيز مكان العمل والمواد والأدوات اللازمة.																			
١	وضع آلة الخياطة على طاولة ذات ارتفاع مناسب.																			
٢	مسح الآلة من الغبار وبقايا الزيت.																			
٣	تفقد الوصلات الكهربائية وإضاءة اللمبة إن وجدت.																			
٤	الجلوس على مقعد ذي ارتفاع مناسب، بحيث تكون الإبرة أمام الطالب.																			
٥	وضع قطعة قماش أسفل القدم الضاغطة، وتخفيض رافعة القدم الضاغطة.																			
٦	وضع القدم اليمنى على منظم السرعة من دون الضغط عليه.																			
٧	تحريك عجلة الإدارة يدوياً إلى الأمام قليلاً، ثم الضغط على منظم السرعة.																			
٨	الضغط على منظم السرعة برفق، ثم زيادة الضغط تدريجياً من دون استخدام الخيوط.																			
٩	فك إبرة آلة الخياطة وتركيبها.																			
١٠	تفقد حال الإبرة (سليمة، أم غير سليمة).																			
١١	رفع عمود الإبرة إلى أقصى ارتفاع، وإرخاء برغي مربوط الإبرة.																			
١٢	وضع الإبرة في مكانها في عمود الإبرة ورفعها إلى أقصى ارتفاع لها.																			
١٣	شد البرغي الماسك للإبرة جيداً باتجاه دوران عقارب الساعة.																			
	فك القدم الضاغطة وتركيبها.																			
١	رفع الإبرة إلى أقصى ارتفاع لها بإدارة العجلة يدوياً إلى الأمام.																			
٢	رفع القدم الضاغطة بالرفع الخاص بها.																			
٣	إرخاء البرغي الخاص بالقدم الضاغطة واستبدال القدم الضاغطة المطلوبة بها مع شد البرغي المثبت لها.																			
٤	وضع غطاء لوحة المغذي المناسبة لنوع العمل المطلوب.																			
٥	الالتزام بقواعد السلامة المهنية في أثناء تشغيل الآلة.																			

ملحق (٢)
الوحدة الثانية: آلات الخياطة

ملحق (٢-٣).
الموضوع: آلة الخياطة المنزلية.
استراتيجية التقويم: التقويم المعتمد على الأداء.
أداة التقويم: قائمة رصد.
الموقف التقويمي: تقويم أداء الطلبة المتعلق بتحضير آلة الخياطة وتجهيزها بالخيط السفلي.

الرقم	مؤشرات الأداء	أسماء الطلبة									
		التقويم									
١	وضع آلة الخياطة على طاولة ذات ارتفاع مناسب.	نعم / لا									
٢	مسح الآلة من الغبار وبقايا الزيت.										
٣	تقعد الوصلات الكهربائية وإضاءة اللمبة إن وجدت.										
٤	الجلوس على مقعد ذي ارتفاع مناسب، بحيث تكون الإبرة أمام الطالب. تعبئة المكوك.										
١	إلغاء حركة الإبرة حسب نوع آلة الخياطة.										
٢	وضع بكرة الخيط على عمود البكرة، ثم إمراة الخيط بالموجّهات والمنظمات الخاصة بشد خيط البكرة.										
٣	إدخال الخيط في أحد ثقب المكوك، ثم وضعه فوق عمود مالى المكوك.										
٤	دفع المكوك وعموده باتجاه العجلة، ثم الضغط على منظم السرعة حتى يمتلئ المكوك بالشكل الصحيح.										
٥	دفع عمود المكوك والمكوك بعيداً عن العجلة، وقص الخيط، ورفع المكوك.										
٦	إدخال المكوك في المحافظة؛ على أن يكون الخيط باتجاه الشق.										
٧	سحب الخيط من الشق بعد تثبيت المكوك بالمحافظة باستخدام الأصابع؛ حتى لا يدور المكوك، وسحب الخيط الذي تحت المنظم.										
٨	لف الخيط حول نهاية منظم الشد، ثم فحص شد الخيط؛ لضبطه إن لزم الأمر.										
٩	فصل الآلة عن التيار الكهربائي.										
١٠	رفع الإبرة إلى أقصى ارتفاع لها بإدارة العجلة يدوياً إلى الأمام.										
١١	مسك سقطة حافظة المكوك؛ حتى لا يقع المكوك، ثم وضع المحافظة في آلة الخياطة، وترك السقطة، والضغط على المحافظة نحو الداخل.										
١٢	الالتزام بقواعد السلامة المهنية في أثناء تشغيل الآلة.										

ملحق (٢ - ٤).

الموضوع: آلة الخياطة المنزلية.

أداة التقويم: قائمة رصد.

استراتيجية التقويم: التقويم المعتمد على الأداء.

الموقف التقويمي: تقويم أداء الطلبة المتعلق بتحضير آلة الخياطة وتجهيزها بالخيط العلوي، وسحب خيط المكوك إلى سطح لوحة المغذي.

الرقم	مؤشرات الأداء	أسماء الطلبة																		
		التقويم	نعم / لا																	
١	وضع آلة الخياطة على طاولة ذات ارتفاع مناسب.																			
٢	مسح الآلة من الغبار وبقايا الزيت.																			
٣	تفقد الوصلات الكهربائية وإضاءة اللبنة إن وجدت.																			
٤	الجلوس على مقعد ذي ارتفاع مناسب، بحيث تكون الإبرة أمام الطالب.																			
	إمرار الخيط العلوي وتنظيم سحبه.																			
١	فصل الآلة عن التيار الكهربائي.																			
٢	وضع بكرة الخيط في مكانها على عمود البكرة، ثم رفع القدم الضاغطة.																			
٣	رفع الإبرة إلى أقصى ارتفاع، ثم رفع القدم الضاغطة.																			
٤	إمرار الخيط في الموجهات جميعها، واتباع تعليمات الكتيب المرفق بآلة الخياطة، ثم إنزال القدم الضاغطة، ثم سحب الخيط العلوي لضبط شدته مبدئيًا.																			
٥	إمرار الخيط في سم الإبرة من الجهة ذات التعريف الطويل.																			
٦	سحب خيط المكوك وخيط الإبرة معًا وإمرارهما تحت القدم الضاغطة باتجاه الخلف وإلى جهة اليسار، وسحبهما معًا بطول (١٠ سم) تقريبًا.																			

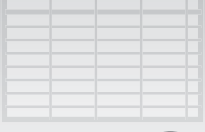

ملحق (٢) الوحدة الثانية: آلات الخياطة

أدوات التقويم

ملحق (٢-٥).

الموضوع: آلة الخياطة المنزلية.

استراتيجية التقويم: القلم والورقة.

أداة التقويم: اختبار.

الموقف التقويمي: تقويم أداء الطلبة المتعلق بضبط طول الغرزة المستقيمة وضبط منظمات شد الخيوط.

١- ما علاقة منظم طول الغرزة ومشط التغذية بطول الغرزة؟

٢- فسر ما يأتي:

أ - ظهور مكان عقدة الربط أعلى سطح القماش.

ب- ظهور مكان عقدة الربط أسفل سطح القماش.

٣- عدد مواصفات الغرزة المتعرجة.

إجابة اختبار (٢-٥).

١- ما علاقة منظم طول الغرز ومشط التغذية بطول الغرزة؟

٢- فسر ما يأتي:

أ - ظهور مكان عقدة الربط أعلى سطح القماش.

- يكون الشد كبيراً في الخيط العلوي.

- يكون الشد قليلاً في الخيط السفلي.

ب- ظهور مكان عقدة الربط أسفل سطح القماش.

- يكون الشد كبيراً في الخيط العلوي.

- يكون الشد قليلاً في الخيط السفلي.

٣- عدد مواصفات الغرزة المتعرجة.

- مرنة ومطاطة أكثر من الغرزة المستقيمة.

- تستهلك خيوطاً أكثر من الغرزة المستقيمة.

ملحق (٢-٦).

الموضوع: آلة الخياطة المنزلية.

استراتيجية التقويم: الملاحظة.

أداة التقويم: سلم تقدير عددي ولفظي.

الموقف التقويمي: تقويم أداء الطلبة المتعلق بضبط المنظمات في آلة الخياطة وتشغيلها.

ترتيب المشغل وإعادة الأدوات إلى أماكنها.	الالتزام بتعليمات السلامة المهنية داخل المشغل.	ضبط موقع الإبرة (منتصف، يمين، يسار)، وتنفيذ الغرزة المتعرجة في أثناء تغيير موقع الإبرة.	تنفيذ الغرزة المتعرجة على خطوط مستقيمة باستخدام القدم الضاغطة ولوحة الغدي المتعددي الأضراس.	ضبط شد الخيطين في الغرزة المتعرجة.	تنفيذ الدرزة المستقيمة العادية على خطوط مستقيمة، واستخدام مشغل الحركة العكسية.	ضبط قوة القدم الضاغطة بما يتناسب مع سمك القماش.	ضبط آلة الدرزة على الغرزة المستقيمة على نحو متوازن.	تجهيز آلة الدرزة وإمرار الخيط العلوي والخيوط السفلي.	إعداد المواد والأدوات على نحو جيد.	اسم الطالب/ الطالبة	الرقم
											١
											٢
											٣
											٤
											٥
											٦

ملحق (٢-٧).

الموضوع: آلة الدرزة الصناعية.

استراتيجية التقويم: الملاحظة.

أداة التقويم: قائمة رصد.

الموقف التقويمي: تقويم أداء الطلبة المتعلق بأجزاء آلة الدرزة الصناعية ووظائفها.

أنتم بتعليمات تشغيل آلة الدرزة المستقيمة.	أميز الفروق بين آلة الخياطة المنزلية وآلة الدرزة الصناعية.	أبين أجزاء آلة الدرزة الصناعية العلوية والسفلية المضافة إلى هيكل الآلة، التي لا توجد في آلة الخياطة المنزلية.	أميز وظيفة أجزاء آلة الدرزة الصناعية.	أحدد الأجزاء الرئيسة لآلة الدرزة الصناعية.	اسم الطالب/ الطالبة	الرقم
						١
						٢
						٣
						٤
						٥
						٦

ملحق (٢)
الوحدة الثانية: آلات الخياطة

ملحق (٢-٨).
الموضوع: آلة الدرزة الصناعية.
أداة التقويم: قائمة رصد.

استراتيجية التقويم: التقويم المعتمد على الأداء.
الموقف التقويمي: تقويم أداء الطلبة المتعلق بتجهيز آلة الدرزة الصناعية بالخياط وضبط منظمات خيوطها.

الرقم	مؤشرات الأداء	أسماء الطلبة																		
		التقويم	نعم	لا																
١	أعد مكان العمل والأدوات اللازمة على نحو منظم.																			
٢	أجلس على نحو صحيح وآمن عند استخدام آلة الدرزة.																			
٣	أشغل المحرك وأتحكم في سرعة الآلة جيداً.																			
٤	أفك الإبرة، ثم أعيد تركيبها على نحو صحيح وآمن.																			
٥	أضع الكوك في المكان المخصص لتعبئته، ثم أعينه على نحو صحيح مستو.																			
٦	أضع الكوك وحافظته في جرن آلة الدرزة على نحو صحيح.																			
٧	أمرر الخيط على نحو منظم عبر موجهاته انتهاءً بالإبرة، وأسحب خيط الكوك إلى سطح لوحة المغذي.																			
٨	أنفذ عددًا من الغرز على قطعة قماش، وأضبط استواء شكل الغرزة بالطريقة الصحيحة.																			
٩	أرتب مكان العمل، وأعيد الأدوات إلى أماكنها.																			

ملحق (٢)
الوحدة الثانية: آلات الخياطة

ملحق (٢-٩).
الموضوع: آلة الدرزة الصناعية.
أداة التقويم: قائمة رصد.

استراتيجية التقويم: التقويم المعتمد على الأداء.
الموقف التقويمي: تقويم أداء الطلبة المتعلق بتنظيف آلة الدرزة الصناعية وتزيتها.

الرقم	مؤشرات الأداء	أسماء الطلبة																		
		تقويم لا / نعم																		
	تنظيف آلة الخياطة المنزلية وتزيتها.																			
١	فصل التيار الكهربائي عن الآلة وسحب الجيوب منها.																			
٢	تنظيف الأماكن المكشوفة بقوطة قماش قطنية ناعمة.																			
٣	تنظيف المكوك وجرن المكوك باستعمال الفرشة وتزيتها.																			
٤	تنظيف الأجزاء السفلية من آلة الخياطة وتزيتها.																			
٥	تنظيف الجزء العلوي من آلة الخياطة وتزيتها.																			
٦	تنظيف آلة الخياطة بعد التزيت.																			
	تنظيف آلة الدرزة الصناعية وتزيتها.																			
١	إدارة مفتاح التشغيل على وضع الإغلاق، والضغط على الدعسة للتأكد من وقوف حركة الإبرة.																			
٢	مسح الغبار عن السطح العلوي.																			
٣	فك براغي لوحة المغذي وتنظيفها بالفرشة، وتنظيف مشط التغذية.																			
	تزييت آلة الدرزة الصناعية.																			
١	إدارة مفتاح التشغيل على وضع الإغلاق، والضغط على الدعسة للتأكد من وقوف حركة الإبرة.																			
٢	مسح الغبار عن السطح العلوي.																			
٣	تفريغ الزيت من الفتحة المخصصة لها بعد فك البرغي الخاص بذلك.																			
٤	تنظيف الحوض من الأوساخ.																			
٥	إعادة تركيب البرغي في مكانه.																			
٦	وضع الزيت الخاص بالآلات في الحوض إلى أن يصل (الزيت) إلى مستوى إشارة (HIGH).																			
٧	ترتيب المشغل وإعادة الأدوات إلى أماكنها.																			
	المجموع:																			

ملحق (٢-١٠).

الموضوع: آلة الحبكة.

استراتيجية التقويم: القلم والورقة.

أداة التقويم: اختبار.

الموقف التقويمي: تقويم أداء الطلبة المتعلق بأنواع آلات الحبكة من حيث عدد خيوطها، واستخداماتها.

- قارن بين آلات الحبكة من حيث عدد الخيوط المستخدمة فيها، واستخدامات كل منها، وأنواع الأقمشة التي تنظفها.

نوع الآلة	المواصفات	عدد الخيوط	الاستخدامات	أنواع الأقمشة التي تنظفها
آلة حبكة بإبرة ولاقط.				
آلة حبكة بإبرة ولاقطين.				
آلة حبكة بإبرتين ولاقطين.				
آلة حبكة بإبرتين وثلاثة لواقط.				

إجابة اختبار (٢-١٠).

- قارن بين آلات الحبكة من حيث عدد الخيوط المستخدمة فيها، واستخدامات كل منها.

نوع الآلة	وجه المقارنة	عدد الخيوط	الاستخدامات	أنواع الأقمشة التي تنظفها
آلة حبكة بإبرة ولاقط.		خيطان.	تنظيف حافة القماش ومنعه من النسل، تركيب المطاط.	أنواع الأقمشة جميعها، باستثناء الأقمشة المنسوجة الثقيلة.
آلة حبكة بإبرة ولاقطين.		ثلاثة خيوط.	تنظيف حافة القماش في: البلوزات، والفساتين، وملابس العمل، والملابس الداخلية، وملابس السباحة، وتنظيف حافة البطانيات.	الأقمشة المنسوجة، وأقمشة التريكو.
آلة حبكة بإبرتين ولاقطين.		أربعة خيوط.	الإفادة منها في الخياطة والتنظيف معاً، كما تعدّ غرزة تحميلية أيضاً، فضلاً عن استعمالها لخياطة الأكمام والجوانب وتركيبها في أقمشة التريكو، وخياطة الأجزاء التي تتعرض للضغط.	الأقمشة المنسوجة، وأقمشة التريكو، والأقمشة المطاطة.
آلة حبكة بإبرتين وثلاثة لواقط.		خمسة خيوط.	الإفادة منها في الخياطة والتنظيف معاً، فهي تحوي حبكة من ثلاثة خيوط لتنظيف الحافات.	الأقمشة المنسوجة جميعها.

أدوات التقويم

ملحق (٢) الوحدة الثانية: آلات الخياطة

ملحق (٢-١١). الموضوع: آلة الخبكة.

استراتيجية التقويم: التقويم المعتمد على الأداء. أداة التقويم: قائمة رصد.

الموقف التقويمي: تقويم أداء الطلبة المتعلق بتحضير آلة الخبكة وخدمتها.

الرقم	مؤشرات الأداء	التقويم نعم/لا	أسماء الطلبة
١	السلامة المهنية (٢,٥٪). تحضير مكان العمل. تحضير الأدوات والمواد.		
٢	التحضيرات الأولية (٢,٥٪). الوضع الصحيح للجسم في أثناء العمل. التخلص من معيقات العمل. التعامل مع الأجهزة والأدوات على نحو سليم.		
٣	خطوات أداء المهارة (٨٠٪). تبديل إبر آلة الخبكة ذات الخيوط الثلاثة. - إدارة مفتاح التشغيل على وضع الإغلاق والتأكد من توقف حركة الإبرة. - إدارة العجلة إلى الخلف حتى ترتفع الإبرة إلى أقصى ارتفاع لها. - ضغط مثبت القدم الضاغطة إلى أسفل. سحب القدم الضاغطة إلى اليسار، وفتح الغطاء رقم (٦) المشار إليه في الكتاب المدرسي. - إرخاء ماسك الإبرة بمفتاح الشق، وسحب الإبرة إلى الأسفل للتأكد من سلامتها، ثم إعادة تركيبها بحيث يكون بطن الإبرة إلى الخلف. ضبط منظمات آلة الخبكة ذات الخيوط الثلاثة. - ضبط طول الغرزة ضبطًا صحيحًا، وبما يناسب نوع القماش. - ضبط قوة ضغط القدم الضاغطة ضبطًا صحيحًا. - ضبط المغذي بحسب نوع القماش (مطاطي، أو غير مطاطي). إمرار الخيوط من الكونيات إلى الإبرة واللاقطين. - إمرار الخيط الأول من الكوننة مرورًا بالموجهات إلى اللاقط الأيسر. - إمرار الخيط الثاني من الكوننة مرورًا بالموجهات إلى اللاقط الثاني (الأيمن). - إمرار الخيط من الكوننة إلى الإبرة مرورًا بالموجهات الخاصة به. تشغيل آلة الخبكة. - مسح الغبار عن الآلة، والتأكد من سلامة الأسلاك الكهربائية. - تفقد كمية الزيت، وإضافة كمية من الزيت إذا كان مستواه منخفضًا. - ضبط طول الغرزة ومنظم المغذي. - وضع سلة المهملات على مستوى مجرى بقايا الأقمشة. - الجلوس على الكرسي بصورة صحيحة، ووضع القدم اليمنى على رافع القدم الضاغطة، ووضع القدم الأخرى على الدعسة. رفع القدم الضاغطة ووضع قطعة القماش على الآلة بالشكل الصحيح. - إدارة مفتاح التشغيل على وضع (ON) والضغط على الدعسة لحبك الحافة النهائية على نحو صحيح، وغير متعرج. - سحب قطعة القماش بطريقة صحيحة، ثم قطع الخيط. تنظيف آلة الخبكة. - إدارة مفتاح التشغيل على وضع الإغلاق (OFF)، والتأكد من توقف حركة الإبرة. - إدارة العجلة إلى الخلف حتى ترتفع الإبرة إلى أقصى ارتفاع لها. - الضغط على مثبت القدم الضاغطة إلى أسفل. سحب القدم الضاغطة إلى اليسار، وفتح الغطاء رقم (٦) المشار إليه في الكتاب المدرسي. - مسح الغبار عن الوجه العلوي للآلة. - تنظيف الأجزاء الداخلية للآلة بالشكل الصحيح. - صب كمية من الزيت في المكان المخصص. - وضع نقاط من الزيت الخاص بالآلة على عمود الإبرة ومقبض اللاقط الأيمن.		
٤	الاتجاهات (٥٪). - النظافة الشخصية. - المحافظة على الأجهزة والأدوات. - ترشيد الاستهلاك.		
٥	الاتصال (٥٪). التعامل مع الآخرين. التصرف في الموقف العملي.		
٦	المنتج النهائي (١٠٪). مطابقة المنتج للمواصفات. سرعة الإنجاز.		
٧	المجموع:		

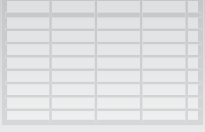

ملحق (٢) الوحدة الثانية: آلات الخياطة

أدوات التقويم

ملحق (٢-١٢).

الموضوع: العناية بآلات الخياطة.

استراتيجية التقويم: القلم والورقة.

أداة التقويم: اختبار.

الموقف التقويمي: تقويم أداء الطلبة المتعلق بصيانة آلات الخياطة الوقائية والعلاجية.

١- "نقطة زيت واحدة يوميًا أفضل من نقطتين كل أسبوع"، فسر ذلك.

٢- ما المقصود بالمفاهيم الآتية:

أ - الصيانة الوقائية؟

ب- الصيانة العلاجية؟

٣- ما الإجراء المتبع في حال وجود أكثر من آلة خياطة، كما في المصانع والمشاغل، للحفاظ عليها على نحو سليم؟

إجابة اختبار (٢-١٢).

١- "نقطة زيت واحدة يوميًا أفضل من نقطتين كل أسبوع"، فسر ذلك.

- الصيانة والعناية بآلات الخياطة بصورة يومية أفضل من العناية بها أسبوعيًا أو شهريًا؛ لأن ذلك يحافظ على سلامة

الآلات، وعلى جاهزيتها للعمل في الأوقات جميعها.

٢- ما المقصود بالمفاهيم الآتية:

أ - الصيانة الوقائية: المتابعة المنتظمة للآلة وفق برنامج محدد.

ب- الصيانة العلاجية: إصلاح الآلة في حال تعطلها.

٣- ما الإجراء المتبع في حال وجود أكثر من آلة خياطة، كما في المصانع والمشاغل، للحفاظ عليها على نحو سليم؟

الاحتفاظ بملف خاص لكل آلة؛ وذلك للقيام بإجراءات الصيانة الوقائية على نحو منظم.

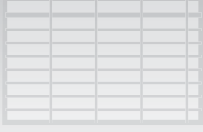

ملحق (٢)

الوحدة الثالثة: العمليات الأساسية في الخياطة

أدوات التقويم

ملحق (٣-١).

الموضوع: أدوات الخياطة ولوازمها.

استراتيجية التقويم: القلم والورقة.

أداة التقويم: اختبار.

الموقف التقويمي: تقويم أداء الطلبة المتعلق بأدوار الخياطة، وأنواعها، واستخداماتها.

١- سَمِّ الأشكال الآتية:



٢- ما أشكال العجلة (روليت الخياطة)؟ فيم تختلف هذه الأشكال من حيث الاستخدام؟

٣- ما مواصفات إبر الخياطة الجيدة؟

إجابة اختبار (٣-١).

١- سَمِّ الأشكال الآتية:



أ- مقص تفصيل. ب- مقص خيوط. ج- أداة إمرار الخيط بالإبرة. د- كشتبان. هـ- أشكال الدبابيس.

٢- ما أشكال العجلة (روليت الخياطة)؟ فيم تختلف هذه الأشكال من حيث الاستخدام؟

أ - عجلة مسننة تحتوي على أسنان، وعجلة رؤوس إبرية أو عريضة تستخدم لنقل الإشارات وخطوط الخياطة من المخطط إلى الأقمشة السمكية والمتوسطة السمك، وعجلة ذات أسنان رفيعة تستخدم للأقمشة الرقيقة والمتوسطة.

ب- عجلة ملساء لا تحتوي على أسنان مطلقاً، وتناسب الأقمشة الرقيقة

٣- ما مواصفات إبر الخياطة الجيدة؟

أ - أن تكون مصنوعة من صلب لا يصدأ، ومقاوم للكسر والاعوجاج.

ب- أن تكون مصقولة، وحادة، وسمها واسعاً؛ ليسهل إمرار الخيط داخله، ويفضل الشق الطولي.

الوحدة الثالثة: العمليات الأساسية في الخياطة

ملحق (٣-٢).
الموضوع: الغرز اليدوية (غير الثابتة).
أداة التقويم: قائمة رصد.

الموقف التقويمي: تقويم أداء الطلبة المتعلق بتنفيذ غرز يدوية غير ثابتة.
استراتيجية التقويم: التقويم المعتمد على الأداء.

الرقم	مؤشرات الأداء	التقويم	
		نعم	لا
	إعداد مكان العمل والأدوات اللازمة على نحو منظم.		
	الجلوس على نحو صحيح وآمن عند استخدام آلة الدرزة.		
	غرزة السراجة المتساوية		
١	رسم خط يبعد (١,٥) سم عن الحافة الطولية، وعلى الوجه الخلفي.		
٢	مطابقة قطعتي القماش بحيث يكون الوجهان الصحيحان نحو الداخل، ثم تثبيتهما بالدبابيس.		
٣	تثبيت بداية الغرزة وتنفيذها على نحو صحيح وبطول متساو.		
٤	تثبيت نهاية الخياطة وكبي العينة.		
	غرزة السراجة غير المتساوية		
١	مطابقة قطعتي القماش بعد رسم خط يبعد (١,٥) سم عن الحافة الطولية.		
٢	تثبيت بداية الغرزة وتنفيذها بالشكل المطلوب.		
٣	تثبيت نهاية الخياطة وكبي العينة.		
	غرزة السراجة المائلة		
١	مطابقة قطعتي القماش بحيث يكون الوجهان الصحيحان نحو الداخل، ثم تثبيتهما بالدبابيس.		
٢	تنفيذ غرزة السراجة المائلة بحيث تكون موازية ومتساوية في الطول وغير مشدودة، ثم تثبيت نهاية الخياطة وكبي العينة.		
	غرزة السراجة المسحورة		
١	ثني مسافة الخياطة لقطعة منقوشة وكبيها.		
٢	وضع الحافة المثنية على الوجه الصحيح لتكتمل الرسوم، ثم تثبيتها بالدبابيس.		
٣	تنفيذ غرزة صغيرة في كل من الشية والقطعة الأخرى؛ على ألا تظهر الغرزة على الوجه الصحيح.		
٤	تثبيت نهاية الخياطة وكبي العينة.		
	غرزة الباصة		
١	تثبيت قطعتي القماش ورسم خط على بعد (٣) سم من الحافة.		
٢	تنفيذ غرزة سراجة بطول (١) سم، مع إرخاء الخيط مسافة (٣) سم بين كل غرزة والتي تليها.		
٣	فتح طرفي القطعتين وإبعادهما لقص الخيوط.		
٤	إبقاء الخيوط في العينة وكبيها.		
	ترتيب مكان العمل، وإعادة الأدوات إلى أماكنها.		

ملحق (٣-٣).

الموضوع: الغرز اليدوية.

استراتيجية التقويم: الملاحظة.

أداة التقويم: سلم تقدير عددي.

الموقف التقويمي: تقويم أداء الطلبة المتعلق بتنفيذ غرز تثبيت الحافات، واللقطات.

الرقم	مؤشرات الأداء	ممتاز (٤)	جيد جداً (٣)	جيد (٢)	متوسط (١)	ملاحظات المعلم/ المعلمة
	تنفيذ غرزة اللقطة العادية					
١	تجهيز العينة بكيها، وبرسم خط يبعد (٣) سم عن حافة القماش العرضية.					
٢	ثني حافة القماش على الخط المرسوم وسراجهته.					
٣	تثبيت خيط اللقطة من البداية.					
٤	تنفيذ الغرزة من دون شد الخيط، بحيث لا تظهر الخيوط على الوجه الصحيح، ثم تثبيت خيط اللقطة في النهاية.					
	غرزة اللقطة المخفية					
١	تجهيز العينة بكيها، وبرسم خط يبعد (٣) سم عن حافة القماش العرضية.					
٢	ثني حافة القماش على الخط المرسوم وسراجهته، ثم تنفيذ سراجة على بُعد (١) سم من الحافة العليا.					
٣	تثبيت خيط اللقطة من البداية.					
٤	تنفيذ الغرزة بالشكل الصحيح، ومن دون شد الخيط، بحيث لا تظهر الخيوط على الوجه الصحيح، ثم تثبيت خيط اللقطة في النهاية.					
	غرزة عظمة السمكة					
١	تجهيز العينة بكيها، وبرسم خط يبعد (٣) سم من حافة القماش العرضية.					
٢	ثني حافة القماش على الخط المرسوم وتثبيته بالدبابيس على نحو عمودي.					
٣	السراجة على بُعد (٥,٠) سم من حافة القماش المثنية السفلى.					
٤	السراجة على بُعد (٣,٠) مم من الحافة العليا للثنية.					
٥	تثبيت خيط اللقطة من البداية.					
٦	تنفيذ غرزة عظمة السمكة على نحو صحيح ومتساو، ومن دون شد الخيط، بحيث لا تظهر الخيوط على الوجه الصحيح، وتثبيت خيط اللقطة في النهاية.					
	كي العينات على نحو صحيح ووضعها في الملف لتقييمها.					

اسم الطالب/ الطالبة :

الوحدة الثالثة: العمليات الأساسية في الخياطة

ملحق (٣-٤).

الموضوع: الغرز الآلية.
أداة التقويم: قائمة رصد.استراتيجية التقويم: الملاحظة.
الموقف التقويمي: تقويم أداء الطلبة المتعلق بتنفيذ الدرزة على خطوط مستقيمة ومنكسرة وخط منحني.

الرقم	مؤشرات الأداء	التقويم	
		نعم / لا	التقويم
	أعد مكان العمل والأدوات اللازمة على نحو منتظم.		
	أجلس على نحو صحيح وآمن عند استعمال آلة الدرزة.		
	الدرزة على خطوط مستقيمة		
١	أضبط الآلة على طول (٢) مم.		
٢	أرسم الخطوط المطلوب الدرز عليها بدقة.		
٣	أثبت بداية الدرزة، ثم أنفذها على جميع الخطوط المرسومة والمنقطة، وأثبت نهاية الدرزة في مشغل الحركة العكسية.		
	الدرزة على خط منكسر		
١	أرسم خطاً ذائعية قائمة على قطعة القماش.		
٢	أدرز أحد ضلعي الزاوية على الخط المستقيم، وأتحكم في حركة الإبرة قبل الوصول إلى الزاوية.		
٣	أنفذ درزة الزاوية على نحو صحيح وعلى الرسم تماماً.		
٤	أثبت بداية الدرزة ونهايتها في مشغل الحركة العكسية.		
	الخياطة على خط منحني		
١	أرسم خطاً منحنياً على قطعة القماش.		
٢	أضبط الآلة على طول (١,٥) مم.		
٣	أدرز على الخط المرسوم وببطء حتى أتمكن من توجيه القماش.		
	أثبت الخياطة في البداية والنهاية، وأكوي العينات، ثم أحفظها في ملفي.		
	أرتب مكان العمل، وأعيد الأدوات إلى أماكنها.		

ملاحظات المعلم/ المعلمة:

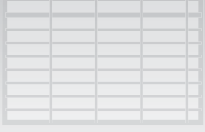

ملحق (٢)

الوحدة الثالثة: العمليات الأساسية في الخياطة

أدوات التقويم

ملحق (٣-٥).

الموضوع: الغرز الآلية.

استراتيجية التقويم: القلم والورقة.

أداة التقويم: اختبار.

الموقف التقويمي: تقويم أداء الطلبة المتعلق بتحديد أنواع الغرز الآلية المتعرجة، ومواصفاتها، واستخداماتها.

١- عدد أنواع الغرز المتعرجة.

٢- لماذا تعد الغرز المتعرجة أكثر مرونة من الغرز المستقيمة؟

٣- عدد ثلاثة من استخدامات كل من: الغرز المتعرجة البسيطة، والغرز المتعرجة المزدوجة.

إجابة اختبار (٣-٥).

١- عدد أنواع الغرز المتعرجة.

أ - الغرز المتعرجة البسيطة.

ب- الغرز المتعرجة المزدوجة.

٢- لماذا تعد الغرز المتعرجة أكثر مرونة من الغرز المستقيمة؟

لأنها تنتج من حركة الإبرة اليمنى ويسرة، كما أنها تستهلك خيوطاً أطول مما تستهلكه الغرز المستقيمة، وهي أقل ميلاً إلى القطع.

٣- عدد ثلاثة من استخدامات كل من: الغرز المتعرجة البسيطة، والغرز المتعرجة المزدوجة.

استخدامات الغرز المتعرجة البسيطة:

أ - وصل قطعتين من القماش.

ب- تنظيف حافات القماش.

ج- ثني الحافات وتثبيتها.

د - عمل العراوي.

هـ- تركيب الأزرار.

و - تثبيت الخيوط التجميلية.

ز - الزخرفة والتزيين.

ح- تثبيت المطاط.

استخدامات الغرز المتعرجة المزدوجة:

أ - خياطة الأقمشة المطاطية.

ب- خياطة المطاط والخيوط التجميلية.

ج- رفو الملابس.

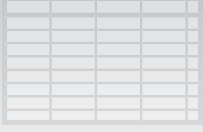

ملحق (٢)

الوحدة الثالثة: العمليات الأساسية في الخياطة

أدوات التقويم

ملحق (٣-٦).

الموضوع: الخياطات.

استراتيجية التقويم: القلم والورقة.

أداة التقويم: اختبار.

الموقف التقويمي: تقويم أداء الطلبة المتعلق بتحديد قص حافات مسافات الخياطة.

تتطلب بعض الخياطات إجراءات إضافية قبل اكتمالها بالشكل النهائي، ومن هذه الإجراءات قص محدد لمسافة الخياطة الزائدة، وتخفيف السمك غير المرغوب.

١- متى تستخدم الطرق الآتية في قص حافات الخياطة:

أ - التشذيب.

ب- التدريج.

ج- قص الزوايا.

د - التثليم والقصاصة.

٢- حدّد أماكن تنفيذ كل منها في قطع الملابس.

إجابة اختبار (٣-٦).

١-

أ - التشذيب: قص الزيادة في مسافة خياطة طبقتي القماش معاً، وعلى مستوى واحد.

ب- التدريج: قص مسافة الخياطة بعرض مختلف لطبقتي القماش؛ إذ يتم قص إحدى طبقتي القماش بحيث تكون أعرض من الأخرى.

ج- قص الزوايا: قص مسافة خياطة الزوايا الخارجية الحادة، والزوايا الخارجية القائمة، والزوايا المنفرجة.

د - التثليم والقصاصة: القصات المنحنية، والقصات المنحنية المحدبة التي تسمح للحافات بالامتداد؛ إذ يتم في التثليم إجراء قصات على شكل مثلثات صغيرة على أبعاد متساوية بحيث لا تصل إلى مسافة خط الخياطة، في حين يُقص القماش في القصاصة بشكل مستقيم بحيث لا يصل إلى مسافة خط الخياطة.

٢- حدّد أماكن تنفيذ كل منها في قطع الملابس.

أ - التشذيب: حفرة الإبط، الخياطة الفرنسية، خط الجنب.

ب- التدريج: خط تركيب سجاف الياقة، سجاف حفرة الإبط والقصات الطولية لعمل الدرزات التجميلية، الخياطة المنبسطة المزدوجة.

ج- الزوايا: الياقة السبور، حفرة الرقبة المربعة.

د - التثليم والقصاصة: القصات المنحنية المحدبة، القصات المنحنية المقعرة في قطع الملابس، قصات البرنس.

ملحق (٣-٧).

الموضوع: الخياطة.

استراتيجية التقويم: التقويم المعتمد على الأداء. أداة التقويم: قائمة رصد.

الموقف التقويمي: تقييم أداء الطلبة المتعلق بقص مسافات الخياطة.

الرقم	مؤشرات الأداء	التقويم نعم/لا	أسماء الطلبة
١	السلامة المهنية (٢,٥٪). - تحضير مكان العمل. - تحضير الأدوات والمواد.		
٢	التحضيرات الأولية (٢,٥٪). - الوضع الصحيح للجسم في أثناء العمل. - التخلص من معيقات العمل. - التعامل مع الأجهزة والأدوات على نحو سليم.		
٣	خطوات أداء المهارة (٨٠٪). تشذيب حافات مسافة الخياطة		
١	الدرزة على بُعد (٢) سم من حافة القماش.		
٢	تشذيب حافتي الخياطة على بُعد (١) سم من خط الخياطة.		
٣	فتح مسافة الخياطة، وكي قطعة القماش على وجه القماش. قص الحافات بالتدريج		
١	الدرز على بُعد (٢) سم من حافة القماش، وتشذيب حافتي الخياطة على بُعد (١) سم من خط الخياطة.		
٢	كي قطعة القماش بحيث تكون المسافة الأعرض ملامسة لسطح قماش قطعة الملابس، والأقصر مختلفة تحتها. تنفيذ قص الزوايا الحادة		
١	خياطة زوايا حادة على العينة.		
٢	قص مسافة الخياطة بالتشذيب على مسافة (١) سم.		
٣	قص مسافة الخياطة للزاوية من دون قص الدرزات.		
٤	الكي على خط الخياطة، ثم قلب الزاوية وكيها. قص الزوايا الداخلية		
١	تنفيذ خياطة زوايا على العينة.		
٢	قص الزاوية بعد تثبيت دبوس قريباً منها.		
٣	الكي على خط الخياطة، ثم قلب الزاوية وكيها. تنفيذ القصاصة		
١	نقل الشكل كما في الكتاب المدرسي، ثم القص حوله على بُعد (١) سم، وتنفيذ الخياطة المنحنية.		
٢	تنفيذ القصصات بخطوط مستقيمة وعمودية على خط الخياطة.		
٣	كي القطعة وقلبها على الوجه الصحيح، ثم كيها مرة أخرى. تنفيذ التثليم		
١	نقل الشكل كما في الكتاب المدرسي، ثم القص حوله على بُعد (١) سم، وتنفيذ الخياطة المنحنية.		
٢	تنفيذ التثليم على شكل مثلثات على خط الخياطة.		
٣	كي القطعة وقلبها على الوجه الصحيح، ثم كيها مرة أخرى.		
٤	حفظ العينات جميعاً في ملف الأعمال على نحو مرتب.		
٥	الاتجاهات (٥٪). - النظافة الشخصية. - المحافظة على الأجهزة والأدوات. - ترشيد الاستهلاك.		
٦	الاتصال (٥٪). - التعامل مع الآخرين. - التصرف في الموقف العملي.		
٧	المنتج النهائي (١٠٪). - مطابقة المنتج للمواصفات. - سرعة الإنجاز. المجموع:		

ملحق (٣-٨).

الموضوع: الخياطات.

استراتيجية التقويم: الملاحظة.

أداة التقويم: سلم تقدير عددي.

الموقف التقويمي: تقويم أداء الطلبة المتعلق بتنفيذ حافات القماش.

الرقم	مؤشرات الأداء	(٥) علامات	(٣) علامات	(٢) علامتان	المجموع
١	تنفيذ تنظيف الحافات باستخدام غرزة اللقطة.				
٢	تنفيذ تنظيف الحافات باستخدام مقص التنظيف المتعرج.				
٣	تنفيذ تنظيف الحافات باستخدام الغرزة الآلية المتعرجة.				
٤	تنفيذ تنظيف الحافات بالثني.				
٥	تنفيذ تنظيف الحافات بتركيب شريط ورب عليها.				
٦	ترتيب العينات ثم كيها.				
٧	حفظ العينات في ملف الأعمال على نحو صحيح.				
	المجموع:				

ملحق (٣-٩).

الموضوع: الخياطات.

استراتيجية التقويم: الملاحظة.

أداة التقويم: سلم تقدير لفظي.

الموقف التقويمي: تقويم أداء الطلبة المتعلق بتنفيذ الخياطات النظيفة.

الرقم	مؤشرات الأداء	ممتاز (٤) علامات	جيد جداً (٣) علامات	جيد (٢) علامتان	متوسط (١) علامة	المجموع
	تنفيذ الخياطة الفرنسية					
١	تحديد خط الخياطة على بُعد (١,٥) سم من حافتي قطعتي القماش.					
٢	الدرزة على بُعد (١) سم من حافة القماش، ثم تشديدهما على بُعد (٣) مم من خط الخياطة.					
٣	الكي على خط الخياطة من دون فتح مسافات الخياطة.					
٤	قلب القطعتين بحيث يصبح الوجهان الصحيحان للداخل معاً.					
٥	السراجه على بُعد (٦) مم من خط الثنية، ثم تنفيذ الدرزة على بُعد (٥,٥) سم.					
	تنفيذ الخياطة المزدوجة المنبسطة					
١	تحديد خط الخياطة على بُعد (١,٥) سم، وعلى الوجه الصحيح للقماش.					
٢	تنفيذ الدرزة المستقيمة على خط الخياطة.					
٣	كي حافات الخياطة على جهة واحدة.					
٤	تشذيب الخياطة العلوية على بُعد (١,٥) سم، والخياطة السفلية على بُعد (٥,٥) سم، وثني الحافة العليا إلى الداخل.					
٥	بسط قطعتي القماش، ثم الدرزة على الحافة المطوية.					
	تنفيذ الخياطة المزدوجة المنبسطة المفتوحة					
١	تحديد خط الخياطة على بُعد (١,٥) سم، وعلى الوجه الصحيح للقماش.					
٢	تنفيذ الدرزة المستقيمة على خط الخياطة.					
٣	كي حافات الخياطة على جهة واحدة.					
٤	كي مسافة الخياطة من دون ثني مسافة الخياطة العليا.					
٥	الدرزة على مسافة (٥,٥-١) سم من خط الخياطة.					
	تنفيذ خياطة الحافات					
١	تنفيذ الخياطة باستخدام الغرزة المتعرجة والغرزة المستقيمة.					
٢	تنفيذ الخياطة باستخدام الغرزة المستقيمة وغرزة اللقطة.					
	كي العينات وحفظها داخل الملف.					

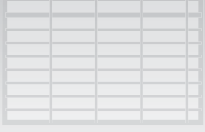

ملحق (٢)

الوحدة الثالثة: العمليات الأساسية في الخياطة

أدوات التقويم

ملحق (٣-١٠).

الوحدة الثالثة: العمليات الأساسية في الخياطة.

الموضوع: إصلاح الملابس وإعادة تدويرها.

استراتيجية التقويم: مراجعة الذات.

أداة التقويم: سجل سير التعلم.

الموقف التقويمي: تقويم أداء الطلبة المتعلق بإصلاح الملابس وإعادة تدويرها.

بعد دراستك موضوع إصلاح الملابس وإعادة تدويرها، دَوِّن ملاحظاتك في ما يأتي:

.....

.....

.....

.....

.....

.....

.....

ملاحظات المعلم/ المعلمة:.....

.....

.....

.....

.....

ملحق



أدوات التقييم

المستوى الثاني

ملحق (١-١).

الموضوع: ملامح الجسم البشري.

استراتيجية التقويم: القلم والورقة.

أداة التقويم: اختبار.

الموقف التقويمي: تقويم أداء الطلبة بخصوص أشكال قوام الجسم البشري.

١- اذكر أشكال قوام الجسم الموضحة جانباً.

- أ -
 ب -
 ج -
 د -

٢- عدد أشكال الحوض (الورك).

- أ -
 ب -
 ج -
 د -

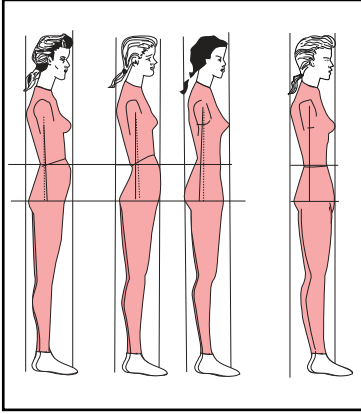

إجابة اختبار (١-١).

١- اذكر أشكال قوام الجسم الموضحة جانباً.

- أ - شكل القامة المعتدلة.
 ب - شكل الجسم المعكوس.
 ج - شكل الجسم ذي الكتف الدائري.
 د - شكل الجسم ذي الظهر المقوس (المنحني).

٢- عدد أشكال الحوض (الورك).

أ - الشكل المثالي للحوض: وفيه يكون الحوض شبه منحرف تقريباً؛ إذ يبدأ بانحناء خطه الخارجي تدريجياً من الخصر، ثم يأخذ بالدوران فوق عظام الحوض، كما في الشكل المجاور (أ).

ب- شكل القلب: وفيه يكون الشكل العام للحوض على صورة قلب؛ إذ يبدأ بانحناء خطه الخارجي بشكل مفاجئ من الخصر، ثم يأخذ بالدوران بحدة داخل الحوض، كما في الشكل المجاور (ب).

ج- شكل المستطيل أو الصندوق: وفيه يكون الشكل العام للحوض على شكل مستطيل؛ إذ يبدأ بانحناء خطه الخارجي فجأة من الخصر، ثم ينزل بشكل مستقيم إلى الحوض، كما في الشكل المجاور (ج).

د - شكل المعين: وفيه يكون الشكل العام للحوض على شكل معين؛ إذ يبدأ خطه الخارجي بالانحناء إلى الخارج بشكل قطري من الخصر حتى الحوض، كما في الشكل المجاور (د).

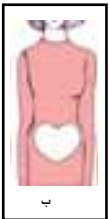
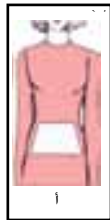

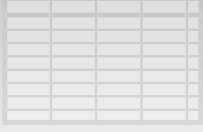

ملحق (٢)

الوحدة الأولى: المخطط الأساسي للتتورة

أدوات التقويم

ملحق (١-٣).

الموضوع: رسم المخطط الأساسي للتتورة.

استراتيجية التقويم: التقويم المعتمد على الأداء.

أداة التقويم: قائمة رصد.

الموقف التقويمي: تقويم أداء الطلبة بخصوص رسم المخطط الأساسي للتتورة بالقياسات المعيارية.

الرقم	مؤشرات الأداء	التقويم		أسماء الطلبة
		نعم	لا	
١	تحضير المواد والأدوات اللازمة للعمل.			
٢	رسم المستطيل المطلوب.			
٣	تحديد أسماء الخطوط المطلوبة وكتابتها.			
٤	تحديد خط الحوض.			
٥	رسم الخط الفاصل بين الأمام والخلف.			
٦	تكسيم خط الخصر.			
٧	رسم البنسة الأمامية.			
٨	رسم البنسة الخلفية.			
٩	تعديل خطي الجنب والخصر.			
١٠	تحديد خطوط القص على المخطط.			
١١	القص على الخطوط الخارجية للمخطط للحصول على مخطط أمامي وخلفي.			
١٢	كتابة البيانات اللازمة على المخطط وخط اتجاه النسيج الطولي وعلامات الاتزان.			
١٣	الدقة والإتقان في العمل.			
	المجموع:			

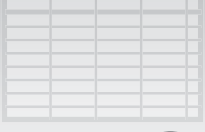

ملحق (٢)

الوحدة الأولى: المخطط الأساسي للتنورة

أدوات التقويم

ملحق (١-٤).

الموضوع: رسم المخطط الأساسي للتنورة.

استراتيجية التقويم: التقويم المعتمد على الأداء.

أداة التقويم: قائمة رصد.

الموقف التقويمي: تقويم أداء الطلبة بخصوص تعديل المخطط الأساسي للتنورة على الورق حسب القياس الشخصي.

الرقم	مؤشرات الأداء	التقويم		أسماء الطلبة
		نعم	لا	
١	التحضيرات الأولية (٥, ٢٪).			
٢	تحضير مكان العمل.			
٣	تحضير الأدوات والمواد اللازمة.			
٤	السلامة المهنية (٥, ٢٪).			
٥	الوضع الصحيح للجسم في أثناء العمل.			
٦	التخلص من معيقات العمل.			
٧	التعامل مع الأجهزة والأدوات.			
٨	خطوات أداء المهارة (٨٠٪).			
٩	تحديد مواقع خطوط تعديل المخطط: الطولية والأفقية.			
١٠	زيادة طول التنورة.			
١١	تقصير طول التنورة.			
١٢	تعديل طول الحوض.			
١٣	توسيع محيط الخصر.			
١٤	تضييق محيط الخصر.			
١٥	توسيع محيط الحوض أقل من (٥) سم.			
١٦	توسيع محيط الحوض أكثر من (٥) سم.			
١٧	تضييق محيط الحوض أقل من (٥) سم.			
١٨	تضييق محيط الحوض أكثر من (٥) سم.			
١٩	التنتاج النهائي (١٠٪).			
٢٠	مطابقة المواصفات.			
٢١	الزمن اللازم للعمل.			
٢٢	الاتجاهات (٥٪).			
٢٣	النظافة الشخصية.			
٢٤	المحافظة على الأدوات والمواد.			
٢٥	الترشيد والاستهلاك.			
	المجموع:			

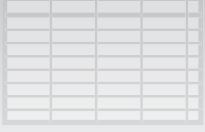

ملحق (٢)

الوحدة الثانية: تحويل مخطط التنورة لتصاميم متنوعة

أدوات التقويم

ملحق (٢-١).

الموضوع: التحويل بالبنسات.

استراتيجية التقويم: الملاحظة.

أداة التقويم: قائمة رصد.

الموقف التقويمي: تقويم أداء الطلبة بخصوص خياطة البنسة وكيها.

اسم الطالب/ الطالبة:

الرقم	مؤشرات الأداء	نعم	لا	ملاحظات
١	إعداد مكان العمل وتحضير الأدوات والمواد اللازمة بشكل منظم.			
٢	نقل البنسة من ورق رسم المخططات إلى الوجه الخلفي للقماش بطريقة مناسبة.			
٣	مطابقة خط البنسة معاً بحيث يكون وجه القماش الصحيح للداخل، وتثبيت البنسة بالدبابيس وسراجتها.			
٤	درزة البنسة من الجهة العريضة وتثبيتها، وإكمال الدرزة إلى الجهة الرفيعة.			
٥	ربط طرفي الخيط على الوجه الخلفي للقماش.			
٦	ضبط درجة حرارة المكواة على نحو يناسب نوع القماش، وكي البنسة على الوجه الخلفي للقماش أولاً، ثم على الوجه الصحيح له باستعمال سادة الكي.			
٧	مراعاة تعليمات السلامة المهنية في أثناء استعمال المكواة.			
٨	ترتيب مكان العمل، وإعادة الأدوات إلى أماكنها.			

ملاحظات المعلم/ المعلمة:

.....
.....
.....

ملحق (٢-٢).

الموضوع: التحويل في خط الجنب.

استراتيجية التقويم: التقويم المعتمد على الأداء.

أداة التقويم: قائمة رصد.

الموقف التقويمي: تقويم أداء الطلبة بخصوص تحويل المخطط الأساسي للتنورة إلى مخطط تنورة مثلثة على شكل مخروط من دون بنسات.

الرقم	مؤشرات الأداء	التقويم		أسماء الطلبة	
		نعم	لا		
١	التحضيرات الأولية (٥, ٢٪).				
	تحضير مكان العمل. تحضير الأدوات والمواد اللازمة.				
٢	السلامة المهنية (٥, ٢٪).				
	الوضع الصحيح للجسم في أثناء العمل. التخلص من معيقات العمل. التعامل مع الأجهزة والأدوات.				
	خطوات أداء المهارة (٨٠٪).				
٣	تحويل المخطط الأساسي للتنورة إلى مخطط تنورة مثلثة بطريقة التدوير.				
	نقل المخطط الأساسي للتنورة (أمام وخلف) إلى ورق رسم المخططات، وتعديل طول البنسة وعمقها. تعديل قياس الخصر بإضافة (١ سم) من الجنب. وضع النقاط (أ، ب، ج) على البنسة، ورسم خط عمودي إلى خط الذيل. القص حول الخطوط الخارجية للمخطط. تثبيت المخطط على ورق رسم جديد، والرسم حول المخطط من النقطة (أ)، مروراً بخط منتصف الأمام إلى نقطة نهاية خط البنسة على الذيل. تثبيت دبوس الطبعة على رأس البنسة، وتدوير المخطط بالشكل المطلوب، وإكمال رسم مخطط التنورة. رسم توسيع في خط الجنب يساوي نصف مقدار التوسيع الحاصل في خط الذيل. كتابة البيانات اللازمة على المخطط وعلامات الاتزان. رسم مسافات الخياطة حول الخطوط الخارجية للمخطط. القص حول الخطوط الخارجية. اتباع الخطوات ذاتها في تنفيذ الجزء الخلفي. تقدير كمية القماش اللازمة لتنفيذ المخطط.				
	٥	تحويل المخطط الأساسي للتنورة إلى مخطط تنورة مثلثة بطريقة القص.			
	نقل المخطط الأساسي للتنورة (أمام وخلف) إلى ورق رسم المخططات، ورسم خط من رأس البنسة إلى خط الذيل. قص الخط الواصل من خط الذيل إلى رأس البنسة، وإغلاق البنسة. تثبيت المخطط على ورق رسم جديد، والرسم حول الخطوط الخارجية. تعديل خط الذيل ورسم (إيفازية) على خط الجنب. رسم مسافات الخياطة حول المخطط وقصه. تكرار الخطوات نفسها في الخلف.				
	٦	الاتجاهات.			
	٧	النظافة الشخصية.			
		- المحافظة على الأدوات والمواد. - الترشيح والاستهلاك.			
		المجموع:			

ملحق (٢-٣).

الموضوع: التحويل بالقصات.

استراتيجية التقويم: التقويم المعتمد على الأداء.

أداة التقويم: قائمة رصد.

الموقف التقويمي: تقويم أداء الطلبة بخصوص تحويل المخطط الأساسي للتنورة إلى مخطط تنورة بقصات طويلة.

الرقم	مؤشرات الأداء	التقويم		أسماء الطلبة
		نعم	لا	
١	التحضيرات الأولية (٥, ٢٪).			
	تحضير مكان العمل.			
	تحضير الأدوات والمواد اللازمة.			
٢	السلامة المهنية (٥, ٢٪).			
	الوضع الصحيح للجسم في أثناء العمل.			
	التخلص من معيقات العمل.			
٣	التعامل مع الأجهزة والأدوات.			
	خطوات أداء المهارة (٨٠٪).			
	نقل المخطط الأساسي للتنورة (أمام وخلف) إلى ورق رسم المخططات ونقل البنسة بخط متقطع.			
	رسم توسيع (إيفازية) في خط الجنب بمقدار (٣ سم) إلى الأمام والخلف.			
	نقل البنسة إلى موقعها الجديد (تعادل ثلث المسافة من خط منتصف الأمام)، ورسم خط القصة الطولية.			
	تسجيل البيانات اللازمة على المخطط، ورسم خط اتجاه النسيج الطولي.			
	تحديد علامات الاتزان على خط القصة بالشكل المطلوب.			
	القص على الخط الخارجي للمخطط لفصل قطعتي المخطط والبنسة.			
	رسم مسافات الخياطة حول خطوط المخطط الجديدة والقص حولها.			
	اتباع الخطوات السابقة نفسها في أثناء رسم تصميم مخطط الجزء الخلفي.			
	رسم الكمر مع إضافة مسافات الخياطة حوله.			
	تقدير كمية القماش اللازمة لتنفيذ التنورة.			
	الاحتفاظ بالمخطط داخل المغلف.			
٤	النتاج النهائي (١٠٪).			
	مطابقة المواصفات			
	الزمن اللازم للعمل.			
٥	الاتجاهات (٥٪).			
	النظافة الشخصية.			
٦	المحافظة على الأدوات والمواد.			
	الترشيد والاستهلاك.			
المجموع:				

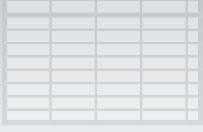

ملحق (٢)

الوحدة الثانية: تحويل مخطط التنورة لتصاميم متنوعة

أدوات التقويم

ملحق (٢-٤).

الموضوع: التحويل بالقصات.

استراتيجية التقويم: التقويم المعتمد على الأداء.

أداة التقويم: قائمة رصد.

الموقف التقويمي: تقويم أداء الطلبة بخصوص تحويل المخطط الأساسي للتنورة إلى مخطط تنورة بقصة عرضية مع قصات طويلة موسعة.

الرقم	مؤشرات الأداء	التقويم		أسماء الطلبة
		لا	نعم	
١	التحضيرات الأولية (٢,٥٪). تحضير مكان العمل. تحضير الأدوات والمواد اللازمة.			
٢	السلامة المهنية (٢,٥٪). الوضع الصحيح للجسم في أثناء العمل. التخلص من معيقات العمل. التعامل مع الأجهزة والأدوات.			
٣	خطوات أداء المهارة (٨٠٪). نقل المخطط الأساسي للتنورة (أمام وخلف) إلى ورق رسم المخططات. رسم خط القصة العرضية المنحني بحيث يرتفع أعلى خط الحوض مسافة (٥سم) من منتصف الأمام، ومن جهة خط الجنب مسافة (١٠سم). تعديل طول البنسة بحيث يصل إلى خط القصة. تسجيل البيانات اللازمة على المخطط، ورسم خط اتجاه النسيج الطولي. تحديد علامات الاتزان على خط القصة بالشكل المطلوب. تحديد التوسيع أسفل خط القصة العرضية حسب التصميم. كتابة التعليمات اللازمة على المخطط. القص على الخط الخارجي للمخطط، ثم على خط القصة العرضية. إغلاق البنسة في القصة العرضية، ورسم مسافات الخياطة. تثبيت القطعة السفلى على ورق رسم مخططات جديد لرسم توسيع الإيفازية بمقدار (٧سم) باتجاه خط منتصف الأمام والجنب. تعديل خط الذيل، وكتابة التعليمات المطلوبة. رسم مسافات الخياطة حول خطوط المخطط الجديدة والقص حولها. تقدير كمية القماش اللازمة لتنفيذ التنورة. الاحتفاظ بالمخطط داخل المغلف.			
٤	النتاج النهائي (١٠٪). مطابقة المواصفات. الزمن اللازم للعمل.			
٥	الاتجاهات (٥٪).			
٦	النظافة الشخصية. المحافظة على الأدوات والمواد. الترشيد والاستهلاك.			
	المجموع:			

ملحق (٢-٥).

الموضوع: التحويل بالتوسيعات.

استراتيجية التقويم: القلم والورقة.

أداة التقويم: اختبار.

الموقف التقويمي: تقويم أداء الطلبة بخصوص التحويل بالتوسيعات، والكسرات.

١ - تأمل الأشكال الآتية، ثم بين أوجه الاختلاف بينها من حيث شكل الكسرات واتجاهها ومواصفاتها:



(أ) (ب) (ج) (د)

٢ - عدد الأمور الواجب مراعاتها عند اختيار الأقمشة لتصاميم تنانير ذات كسرات.

إجابة اختبار (٢-٥).

الدرس: التحويل بالتوسيعات.

١ - تأمل الأشكال الآتية، ثم بين أوجه الاختلاف بينها من حيث شكل الكسرات واتجاهها ومواصفاتها:

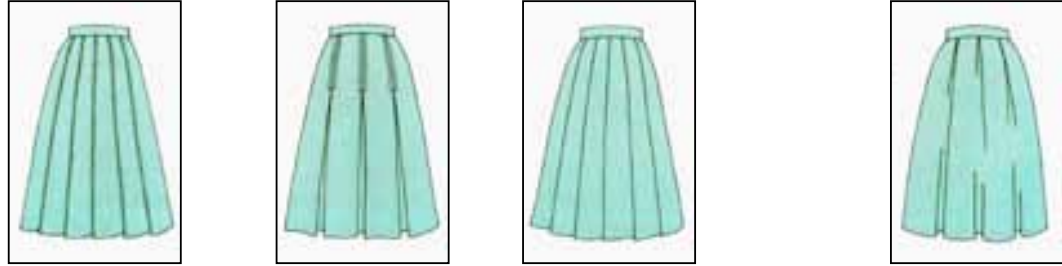

(أ) (ب) (ج) (د)

كسرات مكوية جيداً
ويخياطة على الحافة
المثنية للكسرة.
كسرات باتجاه واحد.

كسرات (فقسات)
بخياطات تجميلية
للجزء المغلق منها.
كسرات متقابلة.

كسرات مكوية جيداً
(سائبة، أو مثبتة
حسب التصميم).
كسرات باتجاه واحد.

كسرات غير محددة الحافات
في عملية الكي؛ أي مثبتة فقط
في خط الخصر (الكمز)
ودون كي ثباتها.

٢ - عدد الأمور الواجب مراعاتها عند اختيار الأقمشة لتصميم تنانير ذات كسرات.

أ - أن تكون الأقمشة قابلة للثني؛ إذ توجد أقمشة يمكن ثنيها بغض النظر عن سمكها، كالأقمشة الصوفية، كما توجد

أقمشة صناعية يصعب ثنيها، من مثل: قماش الإكرليك الذي يقاوم الانثناء؛ ما يجعل عمل كسرات مكوية جيداً أمراً صعباً. وكذلك الحال في الأقمشة المحبوكة، خاصة الثقيلة، والخشنة منها.

ب- إمكانية الاكتفاء بتنظيف قطع الملابس ذات الكسرات تنظيفاً جافاً؛ لأن الغسيل يزيل حافة ثني الكسرة؛ ما يتطلب

إعادة كي الكسرات جيداً. ويمكن تجنب ذلك بتنفيذ خياطات على حافات الكسرات.

ملحق (٢-٦).

الموضوع: التحويل بالتوسيعات.

استراتيجية التقويم: التقويم المعتمد على الأداء.

أداة التقويم: قائمة رصد.

الموقف التقويمي: تقويم أداء الطلبة بخصوص تحويل المخطط الأساسي للتنورة إلى مخطط تنورة بكسرتين من الأمام وفقسة في منتصف الخلف.

الرقم	مؤشرات الأداء	التقويم		أسماء الطلبة
		نعم	لا	
١	التحضيرات الأولية (٢,٥٪). تحضير مكان العمل. تحضير الأدوات والمواد اللازمة.			
٢	السلامة المهنية (٢,٥٪). الوضع الصحيح للجسم في أثناء العمل. التخلص من معيقات العمل. التعامل مع الأجهزة والأدوات.			
٣	خطوات أداء المهارة (٨٠٪).			
٤	تحويل المخطط الأساسي للتنورة بكسرتين من الأمام. نقل المخطط الأساسي للتنورة (أمام وخلف) إلى ورق رسم المخططات، ورسم توسيع في خط الذيل مقداره (٢,٥) سم. القص حول الخطوط الخارجية للمخطط (الأمام والخلف). رسم مكان الكسرة، وتحديد نقطة نهاية درزة طول الكسرة. فصل المخطط على الخط المرسم، وتثبيت القطعة الأولى من جهة خط منتصف الأمام على ورق رسم جديد. رسم مسافة عمق الكسرة (٨ سم) مع رسم إشارة الكسرة. تثبيت القطعة الثانية بشكل صحيح، ورسم توسيع (الإيفازية) على خط الجنب. كتابة البيانات اللازمة على المخطط، وعلى علامات الاتزان. رسم مسافات الخياطة حول خطوط المخطط الجديدة والقص حولها. القص حول الخطوط الخارجية للمخطط والكسرة مثنية.			
٥	تحويل مخطط التنورة الخلفي إلى فقسة في منتصف الخلف. الرسم على ورقة رسم مخططات مسافة عرض الفقسة المطلوبة. تثبيت مخطط الخلف، ورسم مسافات الخياطة حوله، ثم القص على الخطوط الخارجية، وتحديد مسافة خياطة الفقسة. رسم الكمر، ورصد مسافات الخياطة حوله. تقدير كمية القماش اللازمة لتنفيذ التنورة. الاحتفاظ بالمخطط داخل المغلف.			
٦	النتاج النهائي (١٠٪). مطابقة المواصفات. الزمن اللازم للعمل.			
٧	الاتجاهات (٥٪). النظافة الشخصية. المحافظة على الأدوات والمواد. الترشيد والاستهلاك.			
	المجموع:			

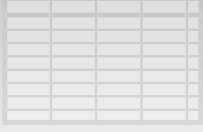

ملحق (٢)

الوحدة الثانية: تحويل مخطط التنورة لتصاميم متنوعة

أدوات التقويم

ملحق (٢-٧).

الموضوع: التحوير بالتوسيعات.

استراتيجية التقويم: التقويم المعتمد على الأداء.

أداة التقويم: قائمة رصد.

الموقف التقويمي: تقويم أداء الطلبة بخصوص خياطة الكسرات والفقسات وكيهما.

الرقم	مؤشرات الأداء	التقويم		أسماء الطلبة	
		نعم	لا		
١	التحضيرات الأولية (٢,٥٪). تحضير مكان العمل. تحضير الأدوات والمواد.				
٢	السلامة المهنية (٢,٥٪). الوضع الصحيح للجسم في أثناء العمل. التخلص من معيقات العمل. التعامل مع الأجهزة والأدوات.				
٣	خطوات أداء المهارة (٨٠٪). ٤	خياطة الكسرات على الوجه الخلفي للقماش. نقل علامات الكسرات وخطوطها على الوجه الخلفي للقماش. ثني القماش للداخل، ومطابقة خطي الكسرة معًا. السراجه على خط الكسرة والدرزة، مع التمكين من البداية حتى النهاية. ضبط عيار المكواة، ثم الكي على الوجه الخلفي للقماش باستعمال فوطة الكي. تكرار عملية الكي على الوجه الصحيح للقماش، مع عدم تحريك الكسرات حتى تبرد. تنفيذ خياطة الدرزات التجميلية على الكسرات بعد كيها جيدًا. خياطة الفقسمة بطريقة خياطة الكسرة نفسها.			
٥	المنتج النهائي (١٠٪). مطابقة المواصفات. الزمن اللازم للعمل.				
٦	الاتجاهات (٥٪). النظافة الشخصية. المحافظة على الأدوات والمواد. الترشيد والاستهلاك.				
	المجموع:				

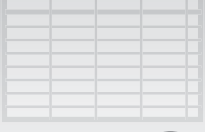

ملحق (٢-٨).

الموضوع: التحويل بالتوسيعات.

استراتيجية التقويم: القلم والورقة.

أداة التقويم: اختبار.

الموقف التقويمي: تقويم أداء الطلبة بخصوص التحويل بالتوسيعات، والزم.

١ - تعتمد كمية الزم في التنورة على سمك القماش. وضح ذلك.

٢ - عدد أنواع الزم في قطع الملابس.

٣ - صف التنورة في الشكل المجاور، ثم بين طريقة رسم مخططها.

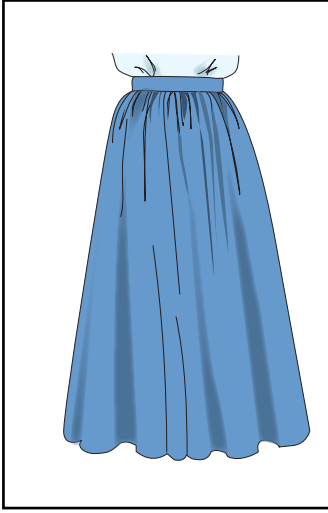

إجابة اختبار (٢-٨).

الدرس: التحويل بالتوسيعات.

١ - تعتمد كمية الزم في التنورة على سمك القماش. وضح ذلك.

تكون كمية الزم في الأقمشة السمكة محدودة؛ وذلك لتسهيل عملية تركيب الكمر.

٢ - عدد أنواع الزم في قطع الملابس.

أ - التشريب البسيط: وفيه يكون الاختلاف بين طول القطعتين بسيطاً، كما في خياطة الكتف الأمامية مع الخلفية في

البلوزة، أو عند خياطة الكمر في التنورة بعد تحويل قيمة البنسة إلى تشريب بسيط (زم بسيط).

ب- التشريب المتوسط: وفيه يكون الاختلاف بين طول القطعتين أكبر، من مثل خياطة الكم مع حفرة الإبط.

ج- الزم: وفيه يكون الفرق بين طول القطعتين ضعفين أو أكثر، وقد يصل إلى ستة أضعاف في الأقمشة الخفيفة.

٣ - صف التنورة في الشكل المجاور، ثم بين طريقة رسم مخططها.

الوصف: تنورة بزم كثيف من الأمام والخلف، مع سحب في

منتصف الخلف، وكمر مستقيم مع عروة وزر.

طريقة رسم المخطط: قطعة مستطيلة يصل عرضها إلى ثلاثة

أضعاف محيط الحوض (حسب الزم المطلوب)، أو قطعتان

توصلان معاً، وطول القطعة يساوي طول التنورة.

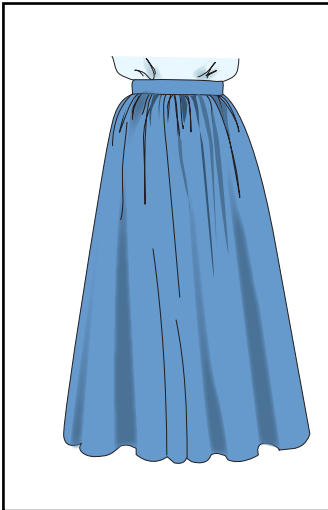

ملحق (٢-٩).

الموضوع: التحويل بالتوسيعات.

استراتيجية التقويم: القلم والورقة.

أداة التقويم: اختبار.

الموقف التقويمي: تقويم أداء الطلبة بخصوص التحويل بالتوسيعات، والتنانير الدائرية.

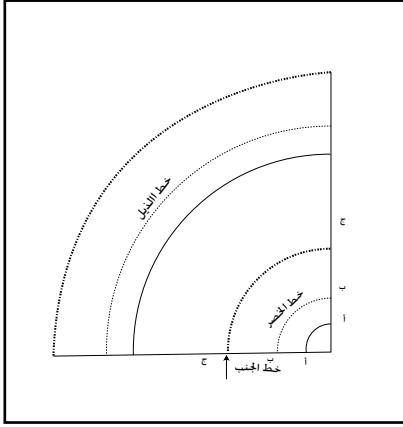

١ - ما الأمور الواجب مراعاتها عند رسم التنانير الدائرية؟

٢ - ماذا تمثل الدائرة الصغرى (أ، ب، ج) والدائرة الكبرى في الشكل الآتي للتنانير الدائرية الثلاث؟

٣- ارسم تصميمًا للتنانير الدائرية الثلاث.

إجابة اختبار (٢-٩).

الموضوع: التنانير الدائرية.

١- ما الأمور الواجب مراعاتها عند رسم التنانير الدائرية؟

أ - الدائرة المطلوب رسمها، أو أجزاؤها حسب التصميم.

ب- عدد الخياطات اللازمة؛ إذ تضاف مسافة (٢-٤) سم لكل خياطة (طولية) على خط الخصر، لرسم دائرة خط الخصر مباشرة.

ج- مطاطية القماش؛ إذ يتم حذف مسافة معينة (٢ سم تقريباً) من قياس دوران الخصر، ويعتمد ذلك على نوع القماش المستعمل.

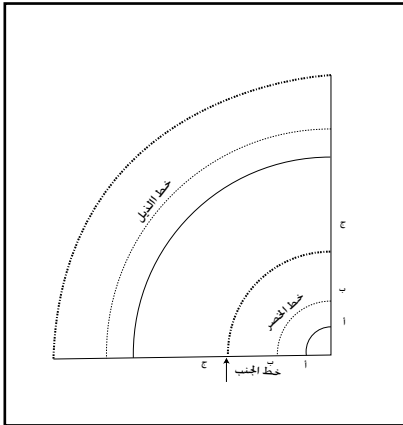

٢- ماذا تمثل الدائرة الصغرى (أ، ب، ج) والدائرة الكبرى في الشكل الآتي للتنانير الدائرية الثلاث؟

أ - خط ربع الدائرة (أ، ب) يمثل قياس ربع خصر التنورة الدائرية الكاملة (دبل كلوش).

ب- خط ربع الدائرة (ب، ب) يمثل قياس نصف الخصر للتنورة نصف الدائرية (الكلوش).

ج- خط ربع الدائرة (ج، ج) يمثل قياس كامل الخصر للتنورة الدائرية (الكلوش).

د - الخطوط الدائرية الكبرى تمثل خطوط الذيل لكل تنورة.

٣- ارسم تصميمًا للتنانير الدائرية الثلاث.

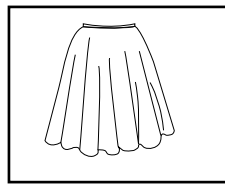

تنورة دبل كلوش.

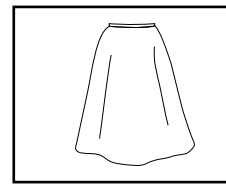

تنورة نصف كلوش.

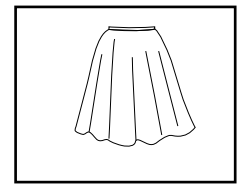

تنورة كلوش.

ملحق (٣-١).

الموضوع: إعداد القماش للتفصيل.

استراتيجية التقويم: القلم والورقة.

أداة التقويم: اختبار.

الموقف التقويمي: تقويم أداء الطلبة بخصوص إعداد القماش للتفصيل.

١- عدد أشكال ثني القماش.

٢- عرف مفهوم التوزيع لقطع المخطط.

٣- أكمل الجدول الآتي:

طريقة ثني القماش	كمية القماش المطلوبة	اختيار التصميم	الصفة
			نوع القماش
			الأقمشة ذات النقوش المربعة والمقلمة.
			الأقمشة المزخرفة والمطبوعة.
			الأقمشة الوبرية والمخملية.

إجابة اختبار قصير (٣-١).

١- عدد أشكال ثني القماش.

أ - الثني الطولي الكلي.

ب- الثني الطولي الجزئي.

ج- الثني الطولي المزدوج.

د - الثني العرضي.

هـ - الثني المركب.

و - الثني المضاعف.

٢- عرّف مفهوم التوزيع لقطع المخطط.

ترتيب أجزاء المخطط جميعها على القماش حسب تعليمات الخياطة، بحيث تكون متقاربة من بعضها بعضاً؛ لتوفير أكبر كمية ممكنة من القماش، مع مراعاة عرض القماش، وذلك للتأكد من وجود كمية كافية من القماش لأجزاء المخطط جميعها قبل القص.

٣- أكمل الجدول الآتي:

طريقة ثني القماش	كمية القماش المطلوبة	اختيار التصميم	الصفة
			نوع القماش
ثنى بشكل طولي وعرضي، مع مراعاة تطابق خطوط (الكروحات).	كمية زائدة من القماش تقدر بنحو ربع متر إلى نصف متر.	اختيار التصميم البسيطة.	الأقمشة ذات النقوش المربعة والمقلمة.
ثنى حسب زخرفة القماش.	تقدر حسب التصميم.	اختيار الموديلات البسيطة لها، سواء أكانت نقوشها كبيرة أم صغيرة.	الأقمشة المزخرفة والمطبوعة.
ثنى حسب اتجاه الوبرة.	تقدر حسب توزيع أجزاء المخطط.	اختيار التصميم المناسبة.	الأقمشة الوبرية والمخملية.

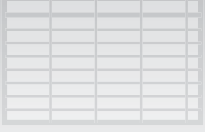

ملحق (٢)

الوحدة الثالثة: تفصيل التنورة وخطاتها

أدوات التقويم

ملحق (٣-٢).

الموضوع: ثني القماش.

استراتيجية التقويم: الملاحظة.

أداة التقويم: سلم تقدير لفظي/ عددي.

الموقف التقويمي: تقويم أداء الطلبة بخصوص ثني القماش بأشكال مختلفة.

اسم الطالب/ الطالبة :

الرقم	مؤشرات الأداء	التقدير والعلامة		
		مقبول (٢)	جيد (٣)	جيد جداً (٥)
١	ثني القماش ثنياً طويلاً كلياً بحيث تتطابق الحاشيتان معاً في جهة واحدة.			
٢	ثني القماش ثنياً طويلاً كلياً؛ على أن يكون وجهه الصحيح إلى الداخل، بحيث تبعد إحدى الحواشي مسافة معينة تقدر بعرض أكبر جزء من أجزاء المخطط.			
٣	ثني القماش ثنياً طويلاً مزدوجاً، بحيث تتلاقى الحاشيتان معاً، وتوازي الثنية مع خط الحاشية من الجهتين ويعرض يناسب عرض أكبر جزء من أجزاء المخطط.			
٤	ثني القماش ثنياً عرضياً بحيث تتطابق الحاشيتان على جانبي القماش.			
٥	الثني المركب طويلاً وعرضياً بحيث تتطابق الحاشيتان معاً.			
٦	الثني المضاعف طويلاً، ثم ثنيه مرة أخرى عرضياً ليشكل أربع طبقات من القماش.			

ملاحظة المعلم / المعلمة:

.....

.....

.....

.....

ملحق (٣-٣).

الموضوع: تحضير أجزاء التنورة و خياطتها.

استراتيجية التقويم: القلم والورقة.

أداة التقويم: اختبار.

الموقف التقويمي: تقويم أداء الطلبة بخصوص السحاب.

١- اكتب أجزاء السحاب الظاهرة في الصورة المجاورة:

٢- اذكر أنواع السحابات الظاهرة في الأشكال الآتية:

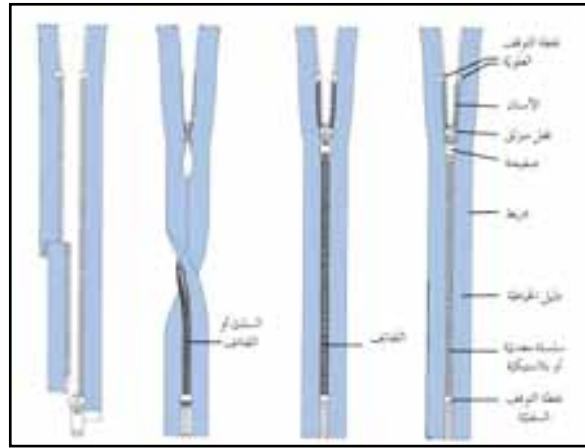
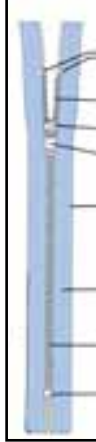

إجابة اختبار (٣-٣).

الموضوع: تحضير أجزاء التنورة و خياطتها.

١- اكتب أجزاء السحاب الظاهرة في الصورة المجاورة:

٢- اذكر أنواع السحابات الظاهرة في الأشكال الآتية:

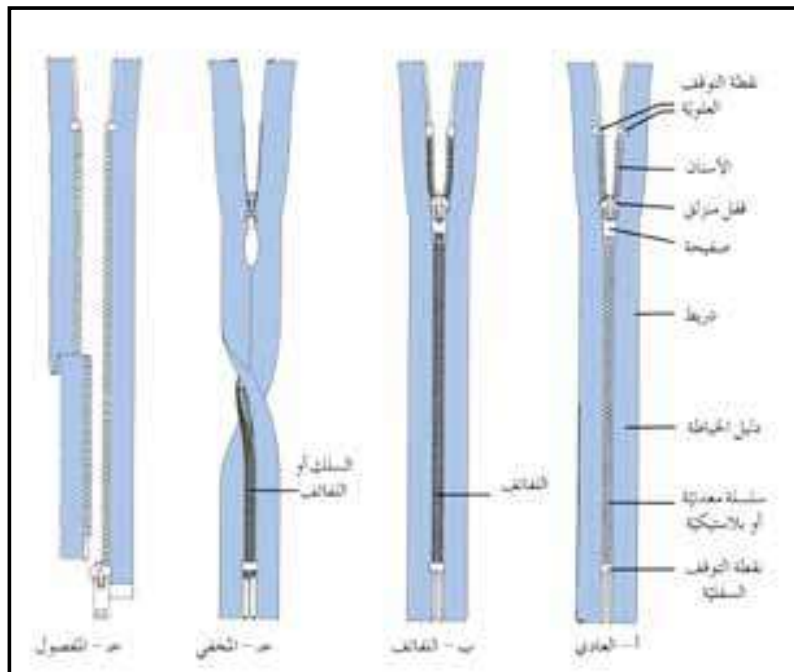

أ- السحاب العادي. ب- سحاب اللفاف. ج- السحاب المخفي. د- السحاب المفصول.

ملحق (٣-٤).

الموضوع: تحضير أجزاء التنورة وخطاؤها.

استراتيجية التقويم: الملاحظة.

أداة التقويم: سلم تقدير لفظي.

الموقف التقويمي: تقويم أداء الطلبة بخصوص تركيب السحاب المتماثل.

الرقم	مؤشرات الأداء	التقدير		
		مقبول	جيد	جيد جداً
١	مطابقة قطعتي القماش معاً بحيث يكون الوجه إلى الداخل، وقياس طول الفتحة المراد تركيب السحاب عليها.			
٢	سراجة أسفل نهاية طول السحاب ثم درزها، مع تثبيت بداية الدرزة ونهايتها.			
٣	درزة الفتحة مكان تركيب السحاب لإغلاقها مؤقتاً بغرزة طويلة (غرزة الزم)، بدلاً من السراجة اليدوية.			
٤	تفتيح مسافة الخياطة بالكفي، وتنظيف حافات مسافة الخياطة بالطريقة المناسبة.			
٥	تثبيت السحاب على الفتحة المغلقة، مع مراعاة أن يكون منتصف السحاب على الوجه الخلفي للقماش، ووجه السحاب إلى الأسفل.			
٦	سراجة الحافة اليمنى للسحاب مع إحدى مسافتي الخياطة بوساطة السراجة اليدوية أو الآلية مع فتح السحاب؛ على أن تكون السراجة على خط الدليل للسحاب.			
٧	إغلاق السحاب وسراجة الجهة الأخرى بحيث تكون مسافة الخياطة من الجهتين متساوية.			
٨	قلب قطعة القماش على الوجه، وأن تكون السراجة على بُعد (٦, ٠) من فتحة السحاب ومسافة الخياطة معاً.			
٩	الدرز بجانب خط السراجة على بُعد (١) سم بحيث تتساوى مسافتنا الخياطة على السحاب.			
١٠	فك خيط السحاب على الوجه، ثم كي القطعة جيداً.			

ملاحظة المعلم/ المعلمة:

.....

.....

.....

ملحق (٣-٥).

الموضوع: تحضير أجزاء التنورة وخطاؤها.

استراتيجية التقويم: الملاحظة.

أداة التقويم: سلم تقدير لفظي.

الموقف التقويمي: تقويم أداء الطلبة بخصوص تجهيز الأدوات وتركيب الأزرار المختلفة.

اسم الطالب / الطالبة :

المجال	ممتاز (٤)	جيد (٣)	مقبول (١)	مجموع كل مجال
تجهيز المواد والأدوات.	أستطيع تجهيز الأدوات والمواد التي تلزمني مسبقاً قبل الاستماع إلى تعليمات المعلم.	أجهز - أحياناً - الأدوات والمواد التي تلزمني بعد الاستماع إلى تعليمات المعلم.	لا أهتم دائماً بتجهيز المواد والأدوات.	
ترتيب طاولة العمل.	أرتب طاولتي بالطريقة الصحيحة لتساعدني على إنجاز العمل بسرعة وإتقان.	أرتب الطاولة بالطريقة التي أراها مناسبة، ولا أهتم كثيراً بتعليمات المعلم.	لا أهتم بترتيب المكان، وأتجاهل ملاحظات المعلم.	
تجهيز العينة لتنفيذ التمارين.	ألتزم بتعليمات المعلم وتعليمات الكتاب المدرسي التزاماً دقيقاً في أثناء تجهيز العينة للعمل.	ألتزم ببعض تعليمات المعلم في أثناء تجهيز العينة للعمل.	لا ألتزم بتعليمات المعلم في أثناء تجهيز العينة للعمل، وأعددها بالطريقة التي أراها مناسبة.	
تنفيذ المهارة (تركيب الأزرار المختلفة).	أنفذ المهارة بدقة متناهية، متبعاً تعليمات المعلم والكتاب المدرسي، وملتزماً بالوقت المحدد.	أنفذ المهارة بدقة من دون الانتباه للزمن المحدد.	لا أنفذ المهارة ضمن الوقت المحدد، ولا بالدقة التي تتطلبها المهارة.	
تنظيف مكان العمل وإعادة الأدوات إلى أماكنها.	أحافظ على نظافة مشغلي في أثناء العمل وبعده.	أرتب المشغل ترتيباً سريعاً من دون تركيز قبل مغادرتي.	لا أرتب المشغل إلا إذا طلب المعلم مني ذلك، وعلى مضض.	
الالتزام بقواعد السلامة والصحة المهنية.	ألتزم بقواعد السلامة والصحة المهنية.	ألتزم ببعض بقواعد السلامة والصحة المهنية وأهمل بعضها الآخر.	لا ألتزم بقواعد السلامة والصحة المهنية، ولا أهتم بمعرفتها.	
المجموع النهائي للعلامات:				

مجموع علامات الطالب بعد تقييمه لنفسه () .

ملاحظات المعلم / المعلمة:

.....

.....

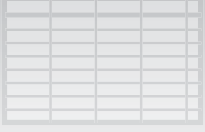

ملحق (٢)

الوحدة الثالثة: تفصيل التنورة وخطاتها

أدوات التقويم

ملحق (٣-٦).

الموضوع: التحوير بالتوسيعات.

استراتيجية التقويم: التقويم المعتمد على الأداء.

أداة التقويم: قائمة رصد.

الموقف التقويمي: تقويم أداء الطلبة بخصوص تفصيل تنورة وخطاتها حسب التصميم والقياس المحددين.

الرقم	مؤشرات الأداء	التقويم		أسماء الطلبة					
		لا	نعم						
١	تحضير المواد والأدوات اللازمة للعمل.								
٢	تفحص قطعة القماش والتأكد من خلوها من العيوب.								
٣	تجهيز قطعة القماش للقص.								
٤	توزيع قطع المخطط على القماش.								
٥	تثبيت قطع المخطط حسب تعليمات الخياطة.								
٦	قص القماش بعد التأكد من مسافات الخياطة.								
٧	نقل علامات الخياطة.								
٨	تنفيذ الخياطة الموجهة حسب نوعية القماش.								
٩	سراجه الفقس بطول معين ودرزها وكيها.								
١٠	تنفيذ الخياطة التجميلية للفقس.								
١١	سراجه البنسات ودرزها وكيها.								
١٢	سراجه خط منتصف الخلف بعد ترك مسافة للسحاب.								
١٣	تثبيت السحاب تثبيتاً صحيحاً.								
١٤	سراجه جانبي التنورة معاً بمطابقة علامات الاتزان.								
١٥	تنظيف حافة مسافة الخياطة بطريقة مناسبة.								
١٦	كي القطعة وتفتيح الخياطات.								
١٧	تجهيز البطانة وتثبيتها.								
١٨	عمل حلقة من القماش لتعليق التنورة.								
١٩	تجهيز الكمر وتثبيته.								
٢٠	فتح العروة وتركيب الزر.								
٢١	ثني الذيل وتثبيته تثبيتاً مناسباً.								
٢٢	كي التنورة بشكلها النهائي.								
٢٣	ملاحظة مدى جودة التنورة.								
٢٤	الدقة والإتقان في العمل.								
	المجموع:								

ملحق (٤-١).

الموضوع: رسم المخطط الأساسي للبنطلون النسائي.

استراتيجية التقويم: القلم والورقة.

أداة التقويم: اختبار.

الموقف التقويمي: تقويم أداء الطلبة بخصوص رسم المخطط الأساسي للبنطلون النسائي.

تأمل أشكال البناطيل حسب مظهرها الخارجي في الأشكال التالية، ثم وفق بين الشكل والعبارة في ما يأتي:

- ١- البنطلون منطبق على الجسم تماماً من الخصر إلى نهاية طوله ().
- ٢- البنطلون الواسع يكون منطبقاً على الجسم من الخصر حتى خط الحوض، ثم يتسع طوله على شكل مخروط ().
- ٣- البنطلون المكسّم يكون منطبقاً على الجسم من الخصر وصولاً إلى خط حفرة السرج، ثم يكسّم قليلاً عند نهاية طوله ().
- ٤- البنطلون المستقيم، يكون منطبقاً على الجسم من الخصر إلى خط الحوض، ثم ينزل بشكل عمودي إلى نهاية طوله ().



(د)



(ب)



(أ)



(ج)

إجابة اختبار (٤-١).

تأمل أشكال البناطيل حسب مظهرها الخارجي في الأشكال التالية، ثم وفق بين الشكل والعبارة في ما يأتي:

- ١- البنطلون منطبق على الجسم تماماً من الخصر إلى نهاية طوله (أ).
- ٢- البنطلون الواسع يكون منطبقاً على الجسم من الخصر حتى خط الحوض، ثم يتسع طوله على شكل مخروط (د).
- ٣- البنطلون المكسّم يكون منطبقاً على الجسم من الخصر وصولاً إلى خط حفرة السرج، ثم يكسّم قليلاً عند نهاية طوله (ب).
- ٤- البنطلون المستقيم يكون منطبقاً على الجسم من الخصر إلى خط الحوض، ثم ينزل بشكل عمودي إلى نهاية طوله (ج).



(د)



(ب)



(أ)



(ج)

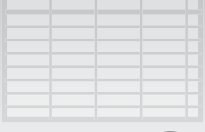

ملحق (٢) الوحدة الرابعة: البنطلون النسائي

أدوات التقويم

ملحق (٤-٢).

الموضوع: رسم المخطط الأساسي للبنطلون النسائي.

استراتيجية التقويم: الملاحظة.

أداة التقويم: قائمة رصد.

الموقف التقويمي: تقويم أداء الطلبة بخصوص رسم مخطط البنطلون النسائي.

الرقم	مؤشرات الأداء	التقويم		أسماء الطلبة					
		لا	نعم						
١	تحضير المواد والأدوات اللازمة للعمل.								
٢	تحديد القياسات اللازمة لرسم البنطلون.								
٣	تحديد أسماء الخطوط الأمامية المطلوبة وكتابتها.								
٤	رسم حفرة السرج الأمامية.								
٥	تحديد خط الكبي في الأمام.								
٦	تكسيم الخصر في الأمام.								
٧	رسم البنسة الأمامية.								
٨	تكسيم خط الركبة الأمامية.								
٩	تحديد الخطوط الخارجية للأمام.								
١٠	رسم مخطط الخلف.								
١١	رسم حفرة السرج الخلفية.								
١٢	تكسيم الخصر في الخلف.								
١٣	رسم بنسة الخلف.								
١٤	إنجاز العمل بدقة وإتقان.								
	المجموع:								

ملحق (٤-٣).

الموضوع: تحويل المخطط الأساسي للبنطلون النسائي إلى بنطلون بسحاب من الأمام وجيوب جانبية.

استراتيجية التقويم: الملاحظة.

أداة التقويم: سلم تقدير لفظي.

الموقف التقويمي: تقويم أداء الطلبة بخصوص تحويل المخطط الأساسي للبنطلون النسائي إلى بنطلون بسحاب من الأمام وجيوب جانبية.

الرقم	مؤشرات الأداء	التقدير		
		مقبول	جيد	جيد جدًا
١	نقل المخطط الأساسي للبنطلون إلى ورق رسم مخططات أخرى.			
٢	نقل أسماء الخطوط الأمامية المطلوبة وكتابتها.			
٣	رسم بطانة مرد السحاب.			
٤	رسم مخطط الجيب الجانبي، وكتابة البيانات اللازمة.			
٥	شف مخطط بطانة الجيب، وكتابة البيانات اللازمة.			
٦	الرسم حول الخطوط الخارجية للمخطط.			
٧	رسم مسافات الخياطة حول قطع المخطط الذي تم تحويله.			
٨	القص على خطوط مسافات الخياطة لمخطط الأمام.			
٩	رسم مسافات الخياطة حول قطع المخطط للخلف.			
١٠	القص على خطوط مسافات الخياطة لمخطط الخلف.			
١١	كتابة البيانات اللازمة على المخططات.			
١٢	رسم مخطط الكمر.			
١٣	تقدير كمية القماش اللازمة لتنفيذ التصميم.			

اسم الطالب/ الطالبة :

ملاحظات المعلم/ المعلمة:

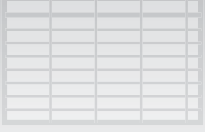

ملحق (٢) الوحدة الرابعة: البنطلون النسائي

أدوات التقويم

ملحق (٤-٤).

الموضوع: تفصيل البنطلون النسائي وخطاطته بقياس معياري وتصميم محدد.

استراتيجية التقويم: التقويم المعتمد على الأداء.

أداة التقويم: قائمة رصد.

الموقف التقويمي: تقويم أداء الطلبة بخصوص تفصيل البنطلون النسائي وخطاطته وفق قياس معياري وتصميم محدد.

الرقم	مؤشرات الأداء	التقويم		أسماء الطلبة
		نعم	لا	
١	تحضير المواد والأدوات اللازمة للعمل.			
٢	تجهيز القماش للقص، والتأكد من خلوه من العيوب.			
٣	توزيع قطع المخطط حسب تعليمات الخياطة وتثبيته.			
٤	نقل علامات الاتزان، وتحديد مسافات الخياطة والخطوط المطلوبة.			
٥	القص حول الخطوط الخارجية للبنطلون والحشوة.			
٦	تنظيف حافات قطع البنطلون.			
٧	تنفيذ خياطة الجيب وكيه.			
٨	تنفيذ خياطة السحاب بعد وصل قطعتي الأمام معاً.			
٩	خياطة البنسات في الأمام والخلف والكي.			
١٠	خياطة خط السرج للخلف وتفتيح الخياطة بالكي.			
١١	خياطة خط الجنب الخارجي للبنطلون وكيه.			
١٢	خياطة الخط الداخلي للبنطلون مع مراعاة علامات الاتزان.			
١٣	تجهيز الكمر وتثبيته على الخصر وكيه.			
١٤	تحديد مكان العروة وفتحها، وتركيب الزر.			
١٥	ضبط ثنية رجل البنطلون وتثبيتها بالطريقة المناسبة.			
١٦	الكي النهائي للبنطلون، وضبط جودة الخياطة.			
١٧	إنجاز العمل بدقة وإتقان.			
	المجموع:			

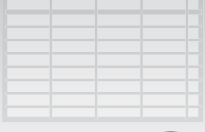

ملحق (٢) الوحدة الخامسة: مكملات الملابس

أدوات التقويم

ملحق (٥-١).

الموضوع: المكملات المتصلة.

استراتيجية التقويم: القلم والورقة.

أداة التقويم: اختبار.

الموقف التقويمي: تقويم أداء الطلبة بخصوص الأشرطة.

١- وضح أهمية المكملات المتصلة في قطعة الملابس.

٢- علّل: اختيار وزن الأشرطة المناسب لوزن القماش المستعمل معه.

٣- اذكر ثلاثة أنواع من الأشرطة التي تستخدم في قطع الملابس بوصفها مكملات متصلة.

إجابة اختبار (٥-١).

١- وضح أهمية المكملات المتصلة في قطعة الملابس.

لزيادة طولها، أو إخفاء عيوب محددة في قطعة الملابس؛ كحرق جزء منها في أثناء الكي، أو إخفاء عيوب في الخياطة.

٢- علّل: اختيار وزن الأشرطة المناسب لوزن القماش المستعمل معه.

تستعمل الأشرطة الخفيفة الوزن مع الأقمشة الرقيقة الناعمة الخفيفة؛ لكيلا يزيد وزن الأشرطة على وزن قطعة الملابس، مما قد يؤثر سلبًا في انسداد قطعة الملابس ومظهرها. أمّا في حال استعمال الأشرطة الثقيلة الوزن مع أقمشة خفيفة، فيجب تقوية القماش بالحشوات المناسبة مكان تثبيتها.

٣- اذكر ثلاثة أنواع من الأشرطة التي تستخدم في قطع الملابس بوصفها مكملات متصلة.

أ - أشرطة الدانتيل.

ب- أشرطة الشمواه.

ج- أشرطة البريم.

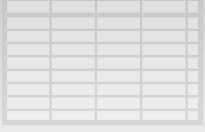

ملحق (٢) الوحدة الخامسة: مكملات الملابس

أدوات التقويم

ملحق (٥-٢).

الموضوع: المكملات المتصلة.

استراتيجية التقويم: التقويم المعتمد على الأداء.

أداة التقويم: قائمة رصد.

الموقف التقويمي: تقويم أداء الطلبة بخصوص خياطة شريط البريم.

الرقم	مؤشرات الأداء	التقويم		أسماء الطلبة
		نعم	لا	
١	تحضير المواد والأدوات اللازمة للعمل.			
٢	تركيب البريم على زاوية (تحضير قطعة قماش مربعة وبريم بطول يساوي طول ضلعي القطعة).			
٣	تثبيت البريم على الوجه الصحيح للقماش بالدبابيس.			
٤	قص حافة البريم المنبسطة عند الزاوية من دون الوصول إلى نهاية عرض البريم.			
٥	تثبيت البريم بآلة الخياطة باستعمال قدم تركيب السحاب.			
٦	تركيب البريم على حافة منحنية (تجهيز البريم بطول القطع).			
٧	تثبيت البريم على الوجه الصحيح للقماش بالدبابيس.			
٨	القص مسافات متساوية على طول الحافة المنحنية.			
٩	تثبيت البريم على القماش بالغرزة المستقيمة.			
١٠	وضع القطعة الأخرى أسفل القطعة الأولى وسرجها قريباً من خط تركيب البريم، ثم درزها.			
١١	كي القطعة ثم قلبها وكيها مرة أخرى.			
١٢	إنجاز العمل بدقة وإتقان.			
	المجموع:			

ملحق (٥-٣).

الموضوع: المكملات المتصلة.

استراتيجية التقويم: مراجعة الذات.

أداة التقويم: قائمة رصد.

الموقف التقويمي: تقويم أداء الطلبة بخصوص عمل العراوي والأزرار الزخرفية باستعمال الشريط المجدول.

الرقم	مؤشرات الأداء	التقويم				
		نعم/لا	أسماء الطلبة			
	تحضير الأدوات والمواد اللازمة للعمل.					
	عمل العروة المجدولة					
١	أحضر شريطاً مجدولاً، ثم اثنه طولياً من المنتصف بغرزة اللفقة.					
٢	شكل حلقة صغيرة من الطرف، ثم لف الطرف الآخر حول الحلقة الصغيرة، لتشكيل حلقة كبيرة في الأسفل.					
٣	تتبع لف الطرف الطويل إلى الأمام لتشكيل حلقة ثانية داخل الحلقة الأولى الكبيرة السفلية باتجاه الحلقة الأصلية.					
٤	لف الشريط الطويل حول الحلقة السابقة بحيث تشكل حلقة ضمن الحلقة السفلية الثانية.					
٥	كرر الخطوة السابقة لتعبئة الفراغ في بقية الحلقة.					
٦	أدخل طرف الشريط وسط الحلقات، وشده لكي يثبت.					
٧	قص طرفي الشريط، ثم ثبتهما معاً بوساطة غرزة اللفقة خلف الجدلة.					
	تشكيل الزر المجدول					
١	اصنع حلقة في أحد طرفي الشريط، ثم ثبت الحلقة بوساطة دبابيس على سطح مستو.					
٢	اصنع حلقة ثانية فوق الحلقة الأولى، بحيث يمر طرف الشريط تحت طرف شريط الحلقة الأولى.					
٣	مكن الطرف الحر للشريط فوق الحلقات السابقة وتحتها.					
٤	اسحب طرفي الشريط بلطف لتشكيل عقدة (كرة).					
٥	أكمل عمل العروة بتشكيل حلقة إلى الأسفل، وتابع دورة الطرف الطويل إلى الأمام لتشكيل حلقة ثانية داخل الحلقة الأولى الكبيرة السفلية باتجاه الحلقة الأصلية.					
٦	كرر الخطوات السابقة حتى يتم تعبئة الفراغ في الحلقة السفلية.					
٧	أدخل طرف الشريط وسط الحلقات الكبيرة السفلية، ثم شده لكي يثبت.					
٨	قص طرفي الشريط، ثم ثبتهما بوساطة غرزة اللفقة خلف الحلقة.					
٩	احفظ القطعة داخل الملف.					
	المجموع:					

ملاحظات المعلم/ المعلمة:

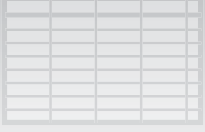

ملحق (٥-٣).

الموضوع: المكملات المتصلة.

استراتيجية التقويم: القلم والورقة.

أداة التقويم: اختبار.

الموقف التقويمي: تقويم أداء الطلبة بخصوص الخرز والبرق.

أ - اذكر الأشكال التي يتوافر فيها الخرز والبرق في الأسواق.

١-.....

٢-.....

٣-.....

ب - في أي المراحل يثبت الخرز أو البرق على قطعة الملابس؟

.....

ج - علّل: تقوية الأماكن التي يثبت عليها الخرز والبرق بالفازلين.

.....

د - علّل: تثبيت الخرز والبرق قبل تركيب البطانة.

.....

إجابة اختبار (٥-٤).

١ - اذكر الأشكال التي يتوافر فيها الخرز والبرق في الأسواق.

أ- شريط مثبت على خطوط محددة.

ب- مجموعة من الخرز والبرق تباع حسب العدد المطلوب.

ج- قطع جاهزة من الخرز والبرق تباع في السوق.

٢ - في أي المراحل يثبت الخرز أو البرق على قطعة الملابس.

في المراحل النهائية لخياطة الملابس. أمّا في حال قطع الملابس المبطنّة، كالجاكيتات، فإنهما يثبتان قبل تركيب البطانة؛ وذلك لتغطية الغرز المستعملة في تثبيتها.

٣ - علّل: تقوية الأماكن التي يثبت عليها الخرز والبرق بالفازلين.

ليتحمل ثقل الخرز، ولزيادة تماسك خيوط النسيج معاً.

٤ - علّل: تثبيت الخرز والبرق قبل تركيب البطانة.

لتغطية الغرز المستخدمة في تثبيتها.

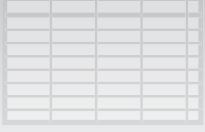

ملحق (٢) الوحدة الخامسة: مكملات الملابس

أدوات التقويم

ملحق (٥-٥).

الموضوع: المكملات المتصلة.

استراتيجية التقويم: التواصل.

أداة التقويم: سلم تقدير لفظي / عددي.

الموقف التقويمي: تقويم أداء الطلبة بخصوص تنفيذ التطريز.

الرقم	مؤشرات الأداء	التقويم		أسماء الطلبة					
		نعم	لا						
١	اذكر الأماكن التي تُنفَّذ فيها غرز التطريز في الملابس.								
٢	هل يقتصر التطريز على الملابس فقط؟								
٣	عدد أدوات التطريز.								
٤	وضّح طرائق تكبير التصميم.								
٥	كيف يُنقل التصميم بالعد؟								
٦	كيف نختار خيوط التطريز؟								
٧	ما مواصفات إبر التطريز؟								
٨	أعط أمثلة على غرز التطريز التقليدي الأردني .								
٩	صف نوعاً من أقمشة التطريز.								
١٠	عرّف طريقة النقل بالشف المباشر.								
١١	ماذا نستفيد من الماسح الضوئي في التطريز؟								
١٢	علّل: تشابه خيوط التطريز ونوعية قطعة القماش من حيث العناية بها.								
	المجموع:								

ملحق (٥-٦).

الموضوع: المكملات المتصلة.

استراتيجية التقويم: التقويم المعتمد على الأداء.

أداة التقويم: قائمة رصد.

الموقف التقويمي: تقويم أداء الطلبة بخصوص تنفيذ التطريز اليدوي.

الرقم	مؤشرات الأداء	التقويم		أسماء الطلبة
		نعم	لا	
١	تحضير المواد والأدوات اللازمة للعمل.			
٢	تثبيت بداية الخيط ونهايته في العمل.			
٣	تنفيذ غرزة الحشو المستقيمة.			
٤	تنفيذ غرزة الفرع.			
٥	تنفيذ غرزة عظمة السمكة (ورق النبات).			
٦	تنفيذ غرزة السلسلة.			
٧	تنفيذ غرزة الأفيحوان.			
٨	تنفيذ غرزة العقدة الفرنسية.			
٩	تنفيذ الغرزة الفلاحية.			
١٠	تنظيف حافات العينات بالطريقة المناسبة، وكيها.			
١١	إنجاز العمل بدقة وإتقان.			
المجموع:				

ملحق (٥-٧).

الموضوع: المكملات المنفصلة.

استراتيجية التقويم: القلم والورقة.

أداة التقويم: اختبار.

الموقف التقويمي: تقويم أداء الطلبة بخصوص المكملات المنفصلة.

١ - عدد ثلاثة من الأمور الواجب مراعاتها عند اختيار المكملات المنفصلة.

٢- لماذا يتميز غطاء الرأس في الملابس الشعبية؟

إجابة اختبار (٥-٧).

١ - عدد ثلاثة من الأمور الواجب مراعاتها عند اختيار المكملات المنفصلة.

أ - انسجامها مع أكبر عدد ممكن من قطع الملابس التي تُرتدى باستمرار.

ب - ملاءمتها لشكل الجسم وحجمه.

ج - تجريب ارتدائها قبل شرائها، للوصول إلى أفضل النتائج في ما يخص تحسين المظهر الخارجي للجسم.

٢- لماذا يتميز غطاء الرأس في الملابس الشعبية؟

ارتداء العرجة ذات القطع المعدنية الثمينة، والحطة ذات الخيوط المعدنية المقصبة، والعصبة وغيرها، بحسب المنطقة

الجغرافية، وقد تزين أطراف أغطية الرأس بخيوط حريرية متعددة الأشكال؛ كالكروشييه، والمجدولة.

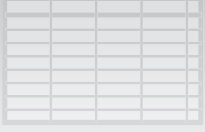

ملحق (٢) الوحدة الخامسة: مكملات الملابس

أدوات التقويم

ملحق (٥-٨).

الموضوع: المكملات المنفصلة.

استراتيجية التقويم: التقويم المعتمد على الأداء.

أداة التقويم: قائمة رصد

الموقف التقويمي: تقويم أداء الطلبة بخصوص تشكيل الورود الصناعية.

الرقم	مؤشرات الأداء	التقويم		أسماء الطلبة
		نعم	لا	
١	التحضيرات الأولية (٢,٥٪). تحضير مكان العمل. تحضير الأدوات والمواد.			
٢	السلامة المهنية (٢,٥٪). الوضع الصحيح للجسم في أثناء العمل. التخلص من معيقات العمل. التعامل مع الأجهزة والأدوات.			
٣	خطوات أداء المهارة (٨٠٪). أولاً: تشكيل وردة من شريط قماش موروب قص شريط موروب من القماش حسب الحجم المطلوب. ثني الشريط طوليًا من المنتصف، بحيث يكون الوجه إلى الداخل. قص حافتي القماش بخط منحن. درز حافتي القماش، مع ترك مسافة مناسبة لقلب القطعة. قلب القطعة، وتثبيت الحافة بغرزة. الدرز بغرزة الزم قريبًا من خط الخياطة، ثم سحب خيط المكوك لزم الشريط. تشكيل الوردة المطلوبة بلفها بشكل حلزوني، ثم تثبيتها بالغرز.			
٤	ثانيًا: تشكيل وردة من شريط رفيع إحضار شريط رفيع مزدوج الوجه ذي طول مناسب. وضع علامات على الشريط بحيث تكون المسافات بينها (٥) سم، مع ترك مسافة من البداية والنهاية. زم الشريط على العلامات؛ بإمرار خيط مزدوج داخل كل علامة. شد الخيط، ثم تثبيته بغرزة مناسبة. ترتيب الحلقات المتشكلة، وعقد الخيط للحصول على الوردة.			
٥	التاج النهائي (١٠٪). مطابقة المواصفات. الزمن اللازم للعمل.			
٦	الاتجاهات (٥٪). النظافة الشخصية. المحافظة على الأدوات والمواد. الترشيد والاستهلاك.			
٧	المجموع:			

ملحق



أوراق العمل

المستوى الأول

ورقة عمل (١-١).

١- في ضوء دراستك موضوع المنسوجات، املأ الفراغ في الجدول الآتي:

أنواع الألياف الأخرى	أنواع ألياف النسيج الصناعية	أنواع ألياف النسيج الطبيعية
١- معدنية:	١- صناعية تحويلية (محورة): أ - رايون فسكوز. ب-.....	١- نباتية (سليولوز): أ..... ب.....
٢-..... ٣- زجاجية: زجاج.	٢- صناعية تركيبية: أ -..... ب- بولي إستر. ج-.....	٢- حيوانية (بروتين): أ- صوف (الأغنام): ١-..... ٢-..... ٣-..... ب حرير.....

٢- ما أهمية وجود رتبة للقطن؟

٣- ما المادة الأساسية المكونة لكل من الألياف الآتية؟

أ - رايون الفسكوز:

ب - الأسيئات:

ج - النايلون:

٤- علّل: تُخلط الألياف الزجاجية بأخرى طبيعية.....

إجابة أسئلة ورقة العمل (١-١):

-١

أنواع الألياف الأخرى	أنواع ألياف النسيج الصناعية	أنواع ألياف النسيج الطبيعية
١- معدنية: أسبستوس.	١- صناعية تحويلية (محورة): أ - رايون فسكوز. ب- أسيئات.	١- نباتية (سليولوز): أ- بذرية (القطن). ب - لحائية (كتان، جوت، قنب).
٢- مطاطية: مطاط. ٣- زجاجية: زجاج.	٢- صناعية تركيبية: أ- بولي أميد. ب- بولي إستر. ج- بولي فينيل.	٢- حيوانية (بروتين): أ - صوف (الأغنام). ١. الموهير. ٢. شعر (الماعز). ٣. وبر (الجمال). ب- حرير (شرانق دودة القز).

٢- توجد رتبة للقطن؛ بغية التمييز بين أنواعه تجارياً.

٣- المادة الأساسية المكونة لكل من الألياف الآتية:

أ - رايون الفسكوز: سليولوز الخشب، و مواد كيميائية.

ب - الأسيئات: سليولوز الخشب، وزغب القطن.

ج - النايلون: الماء، والهواء والبتروول؛ بإضافة مواد كيميائية.

٤- علّل: تُخلط الألياف الزجاجية بأخرى طبيعية؛ لتصبح لينة وقابلة للثني، ثم الاستخدام في قطع الملابس.

ورقة عمل (٢-١).

١- تأمل صورة الأقمشة الآتية، ثم اذكر اسم كل منها:

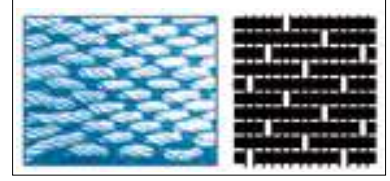
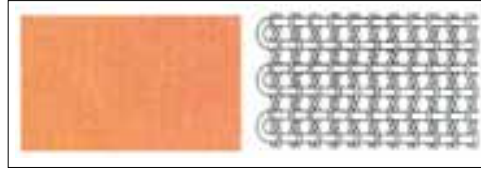

ب - نوع القماش:

أ - نوع القماش:

٢- قارن بين النسيج المردي والنسيج الأطلسي من حيث:

نوع النسيج	النسيج المردي	النسيج الأطلسي
وجه المقارنة		
المتانة		
طرف القماش (أمام، خلف)		
مقاومة الاتساخ		

إجابة أسئلة ورقة العمل (٢-١):

-١

أ - نوع القماش: أطلس ممتد باتجاه اللحمية.

ب - نوع القماش: قماش شبكي.

٢- أوجه المقارنة بين النسيج المردي والنسيج الأطلسي:

نوع النسيج	النسيج المردي	النسيج الأطلسي
وجه المقارنة		
المتانة	من أمتن أنواع المنسوجات.	متانته أقل من القماش المردي، وكلما زاد طول الامتداد قلت المتانة.
طرف القماش (أمام، خلف)	اختلاف شكل القماش من الأمام والخلف.	اختلاف شكل القماش من الأمام والخلف.
مقاومة الاتساخ	يقاوم الاتساخ أكثر من النسيج البسيط.	تظهر البقع عليه مثل البقع الدهنية.

ورقة عمل (٣-١).

١- تأمل صور الأقمشة الآتية، ثم اذكر اسم كل منها:



ج- نوع القماش:



ب- نوع القماش:



أ- نوع القماش:

٢- أعط أمثلة على الأقمشة غير المنسوجة.

٣- ما مزايا الأقمشة الذكية؟

إجابة أسئلة ورقة العمل (٣-١):

١- أسماء صور الأقمشة الآتية:



ج- قماش الشباك.



ب- قماش اللباد.



أ- قماش الجدل.

٢- أمثلة على الأقمشة غير المنسوجة:

أ- أقمشة اللباد ب- القماش المترابط أو المتلاصق. ج- قماش الشباك. د- قماش الجدل. هـ- القماش الذكي.

٣- مزايا الأقمشة الذكية:

أ- تتفاعل مع ضوء الشمس، وتُنظف نفسها بنفسها من الأوساخ.

ب- لا تهترئ.

ج- لا يحتاج الإنسان إلى غسالة ملابس لتنظيفها.

د- تتغير وفقاً لتغير درجة حرارة الجسم.

هـ- يقاوم بعضها الأمراض، وتتغير ألوان بعضها الآخر بمرور الوقت.

ورقة عمل (٢-١).

تأمل الشكل الآتي الذي يمثل آلة خياطة منزلية وأجزائها، ثم اكتب أسماء الأجزاء المشار إليها بالأرقام:

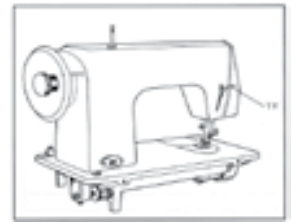
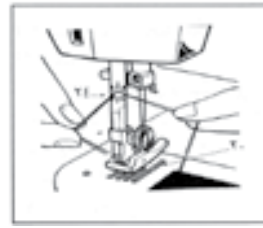
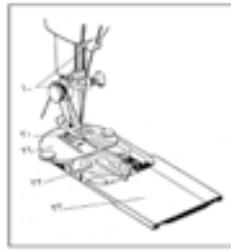
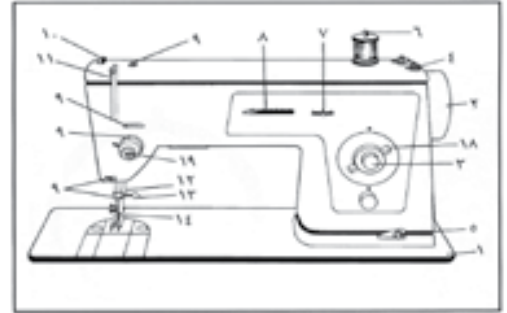
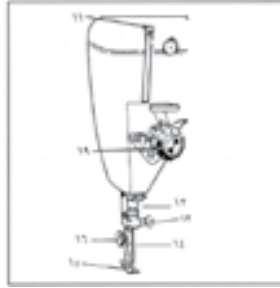

الرقم	اسم الجزء	الرقم	اسم الجزء
١		١٣	
٢		١٤	
٣		١٥	
٤		١٦	
٥		١٧	
٦		١٨	
٧		١٩	
٨		٢٠	
٩		٢١	
١٠		٢٢	
١١		٢٣	
١٢		٢٤	

إجابة أسئلة ورقة العمل (٢-١):

الرقم	اسم الجزء	الرقم	اسم الجزء
١	قاعدة آلة الخياطة.	١٣	مربط تثبيت الإبرة.
٢	عجلة الإدارة (الطاردة).	١٤	الإبرة.
٣	مشغل الحركة العكسية (التمكين).	١٥	القدم الضاغطة.
٤	منظم تعبئة خيط المكوك.	١٦	برغي تثبيت القدم الضاغطة.
٥	مجرى شد خيط مالى المكوك ومنظمه.	١٧	رافع القدم الضاغطة وخافضه.
٦	عمود البكرة.	١٨	منظم طول الغرزة.
٧	موجه وضع الإبرة.	١٩	منظم شد الخيط العلوي.
٨	منظم عرض الغرزة.	٢٠	مشط التغذية (المغذي).
٩	موجهات خيط البكرة.	٢١	لوحة المغذي (المرآة).
١٠	منظم ضغط القدم الضاغطة.	٢٢	المكوك.
١١	رافع الخيط (الرافعة).	٢٣	الغطاء المنزلق.
١٢	عمود الإبرة.	٢٤	قاطع الخيط.

ورقة عمل (٢-٢).

- تأمل الشكل الآتي الذي يمثل آلة درزة صناعية وأجزائها، ثم اكتب أسماء الأجزاء المشار إليها بالأرقام:

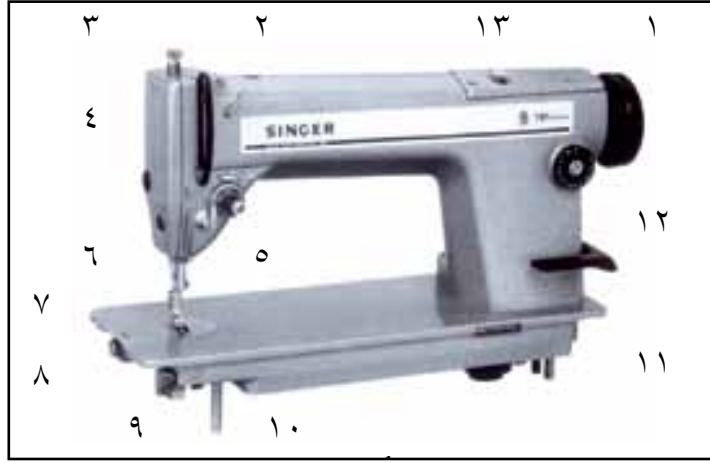

الرقم	اسم الجزء
١	
٢	
٣	
٤	
٥	
٦	
٧	
٨	
٩	
١٠	
١١	
١٢	
١٣	

إجابة أسئلة ورقة العمل (٢-٢):

الرقم	اسم الجزء
١	العجلة (طارة الإدارة).
٢	موجهات الخيط.
٣	منظم ضغط القدم الضاغطة.
٤	رافع الخيط.
٥	منظم شد الخيط العلوي.
٦	عمود الإبرة.
٧	الإبرة.
٨	القدم الضاغطة.
٩	مشط التغذية.
١٠	الغطاء المنزلق.
١١	ذراع الدرزة العكسية.
١٢	منظم طول الغرزة.
١٣	النافذة الزجاجية.

ورقة عمل (٣-١).

١- أنعم النظر في الأشكال الظاهرة جانباً التي تمثل بعض أنواع المقصات المستخدمة في عملية القص والخياطة، ثم أجب عما يأتي:

أ - ما أسماء المقصات؟

- أ .
ب .
ج .
د .
هـ .
و .
ز .



ب- ما الفرق بين المقص (أ) والمقص (ب)؟

ج- أي المقصات مُزوّد ببرغي مثبت عليه؟ ما أهميته؟

٢ - عدد أدوات التأشير المستخدمة في عمليات الخياطة.

إجابة ورقة العمل (٣-١):

١ - أ - أسماء المقصات:

أ . مقص تفصيل.

ب . مقص عادي.

ج . مقص تنظيف الحافات (مسنن).

د . مقص تشطيب (تنظيف).

هـ . مقص مدبب (مقص تطريز).

و . مقص عراو.

ز . مقص خيوط.

ب- الفرق بين المقص (أ) والمقص (ب):

نوع المقص	المقص (أ) مقص التفصيل	المقص (ب) مقص تنظيف الحافات
وجه المقارنة		
الطول	يتراوح طوله بين (١٢) إنش و (١٤) إنش.	يتراوح طوله بين (٨) إنش و (١٠) إنش.
الاستخدام	يستعمل لقص الأقمشة السميكة، أو طبقات عدة من الأقمشة.	يستعمل لقص الأقمشة المتوسطة السمك، والأقمشة الخفيفة.

ج- المقص (و): مقص العراوي؛ وذلك لتعديل منطقة القص لنصليه، بحسب طول العروة المراد فتحها.

٢ - أدوات التأشير المستخدمة في عمليات الخياطة:

أ - طباشير التأشير.

ب - ورق الكربون.

ج- العجلة (روليت الخياطة)، وهي نوعان:

١. عجلة مسننة ذات رؤوس إبرية أو عريضة.

٢. عجلة ملساء لا تحتوي على أية أسنان.

ورقة عمل (٣-٢).

بناءً على دراستك موضوع الغرز اليدوية، أكمل الفراغ في الجدول الآتي:

الاسم:

نوع الغرزة	اسم الغرزة	الاستخدام	
الغرزة المؤقتة	الباصه		
	السراجمة	المتساوية	
		غير المتساوية	
		المسحورة	
		المائلة	

إجابة أسئلة ورقة العمل (٣-٢):

نوع الغرزة	اسم الغرزة	الاستخدام	
الغرزة المؤقتة	الباصه	- نقل علامات الخياطة وخطوط المخطط الداخلية، من مثل: البنسات، وخط المنتصف، والجيوب.	
	السراجمة	المتساوية	- التثبيت المؤقت لأجزاء الثوب، كالياقات، والأكمام، والخطوط التي تتعرض للضغط في أثناء القياس، وفي سراجمة الكسرات معاً.
		غير المتساوية	- سرج الخطوط التي تتعرض لضغط قليل، وسرج الخطوط المستقيمة في الملابس الواسعة وغيرها.
		المسحورة	- سرج وصلات القماش وخطوط الخياطة في الأقمشة المقلمة، أو المربعة، أو المنقوشة، لتكتمل الرسوم على القطعتين.
		المائلة	- تثبيت الكسرات والجيوب بصورة مؤقتة، وتثبيت بعض أنواع الحشوات في قطع الملابس بصورة دائمة.

ورقة عمل (٣-٣).

بناءً على دراستك موضوع الغرز اليدوية، أكمل الفراغ في الجدول الآتي:
الاسم:

نوع الغرزة	اسم الغرزة	الاستخدام
الغرزة الثابتة	الراجعة	
	غرز تنظيف الحافات	اللفقة
		البطانية
	غرز تثبيت الحافات	اللقطة العادية
		اللقطة المخفية
	عظمة السمكة	

إجابة أسئلة ورقة العمل (٣-٣):

نوع الغرزة	اسم الغرزة	الاستخدام	
الغرزة الثابتة	الراجعة	- إصلاح الخياطات في حال عدم توافر آلة خياطة، أو وجود فك في الخياطات في أجزاء من الملابس يصعب الوصول إليها في آلة الخياطة.	
	غرز تنظيف الحافات	اللفقة	- تنظيف حافات القماش الذي ينسل، وهي تظهر على نحو مائل وملتف حول حافات القماش.
		البطانية	- تنظيف حافات القماش الذي ينسل، وتنفيذ أعمال فنية تتضمن زخرفة حافات الأقمشة.
	غرز تثبيت الحافات	اللقطة العادية	- تثبيت الحافات بعد ثنيها إلى الداخل؛ كثنية الذيل، والأكمام، والحافات المشئية بواسطة درزة، والحافات المنظفة بشريط ورب.
		اللقطة المخفية	- تثبيت الحافات السائبة بعد تنظيفها بالطريقة المناسبة، حيث تختفي الغرزة بين قماش الثوب وثنيتة الداخلية.
	عظمة السمكة	- تثبيت ثنيات الجاكتات المبطنة والأقمشة المرنة والشبكية (الدانتيل)؛ نظرًا إلى مرونتها، ويمكن استخدامها بوصفها غرزة تجميلية في ملابس الأطفال والبياضات.	

ورقة عمل (٣-٤).

١- تأمل الأشكال الآتية التي توضح طرائق خياطة الزاوية، ثم حدّد الأقمشة التي تناسبها.

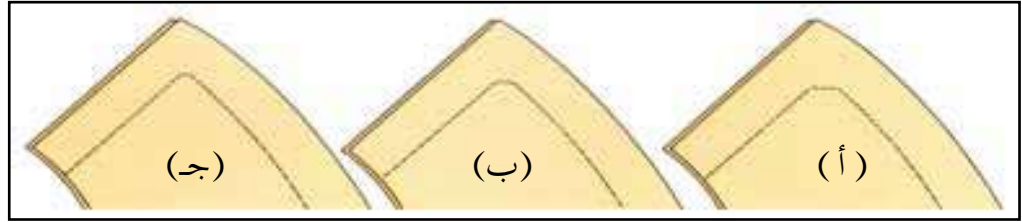

أ -

ب -

ج -

٢- تُستخدَم طرائق عدّة لضمان انتظام خط الدرزة أو الخياطات، اذكرها.

.....

.....

.....

إجابة أسئلة ورقة العمل (٣-٤):

-١

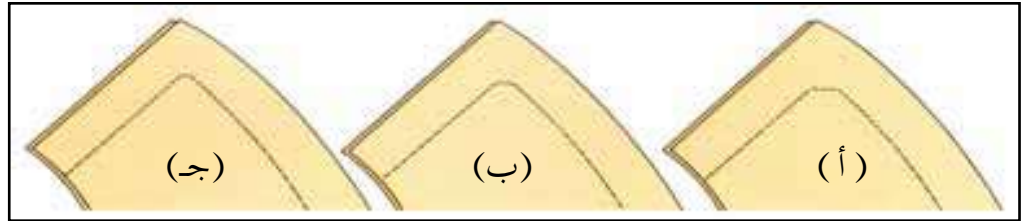

أ - الأقمشة الرقيقة.

ب - الأقمشة المتوسطة السمك.

ج - الأقمشة السمكية.

٢- من طرائق ضمان انتظام خط الدرزة أو الخياطات:

أ - عرض القدم الضاغطة بوصفها دليلاً ثابتاً على حافة القماش.

ب - لوحة المغذي.

ج - الشريط اللاصق على لوحة المغذي.

د - مقياس المسافات.

هـ - القدم الضاغطة ذات الحافة (الدليل).

ورقة عمل (٣-٥).

تأمل الأشكال الآتية، ثم حدّد طريقة تنظيف الحافات في كل منها:

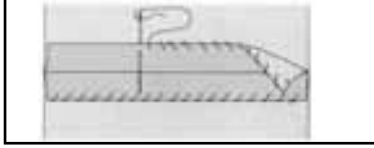

..... -٣



..... -٢

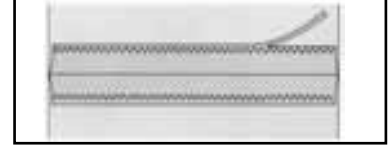

..... -١

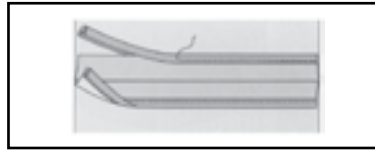

..... -٥



..... -٤

إجابة أسئلة ورقة العمل (٣-٥):

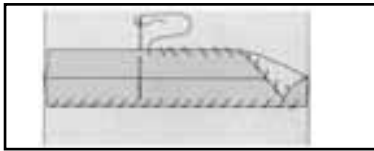

٣- غرزة اللفقة.



٢- الشني والدرزة المستقيمة.



١- الغرزة الآلية المتعرجة.



٥- تركيب شريط ورب على الحافات.

٤- مقص التنظيف المتعرج (الزكزاك)،
ودرزة مستقيمة.

ورقة عمل (٦-٣).

أكمل الفراغ في الجدول الآتي:

نوع القماش	الخيوط المستخدمة	الإبر المستخدمة	طول الغرزة	طريقة التنظيف
الأقمشة الوبرية				
أقمشة الدانتيل				
أقمشة الشمواه والجلد الناعم				

إجابة أسئلة ورقة العمل (٦-٣):

نوع القماش	الخيوط المستخدمة	الإبر المستخدمة	طول الغرزة	طريقة التنظيف
الأقمشة الوبرية.	- خيوط قطنية ممرسة، أو خيوط حريرية.	- إبرة آلة الخياطة ذات التدرج (١١-١٤).	- غرزة مستقيمة طولها (٢) مم.	- يمكن استخدام أي طريقة من طرائق التنظيف على حافة القماش، من مثل: غرز التنظيف اليدوية، ومقص التنظيف.
أقمشة الدانتيل.	- حسب نوع القماش.	- إبرة آلة الخياطة ذات التدرج (١١-١٤).	- غرزة مستقيمة طولها (١,٥) مم.	- شريط الورب المثني.
أقمشة الشمواه والجلد الناعم.	- خيوط قطنية ممرسة، أو خيوط حريرية.	- إبرة آلة الخياطة ذات القياس (١١) للأقمشة الجلدية الرقيقة، والقياس (١٤) للأقمشة الجلدية متوسطة السمك، والقياس (١٦) للأقمشة الجلدية السمكة.	- غرزة طولها (٢) مم للأقمشة الجلدية الرقيقة، والأقمشة المتوسطة السمك، وأخرى طولها (٢,٥) مم للأقمشة الجلدية السمكة.	- لا يتم تنظيف حافات الأقمشة الجلدية، ويكتفى بتفتيح خياطاتها.

ورقة عمل (٧-٣).

١- عرّف المفاهيم الآتية:

أ - الإبليلك.

ب- الرفو.

٢- عدد الأمور الواجب مراعاتها عند تنفيذ خياطة القطوع أو الخياطة المفكوكة.

٣- ما الإصلاحات السريعة التي تلزم بعض قطع الملابس لتبقى سليمة؟

٤- لديك قطعة ملابس قديمة (بنطلون مثلاً). كيف يمكن إعادة تدويرها للاستفادة منها؟

إجابة أسئلة ورقة العمل (٧-٣):

١-

أ - الإبليلك: وضع جزء من قماش قطعة الملابس نفسه، أو قماش آخر يناسبه فوق مكان الثقب، أو الاهتراء أو تقويته.

ب- الرفو: عملية نسج جديدة للقطعة مكان الاهتراء؛ بغية إصلاحه وإعادةه إلى وضعه السابق.

٢- الأمور الواجب مراعاتها عند تنفيذ خياطة القطوع أو الخياطة المفكوكة:

أ - استعمال خيط من لون قطعة الملابس، أو أعمق قليلاً.

ب- استعمال خيط مزدوج عند تنفيذها يدوياً بالغرزة الراجعة.

ج- إصلاح القطع المستقيم على الوجه الخلفي لقطعة الملابس.

٣- الإصلاحات السريعة التي تلزم بعض قطع الملابس لتبقى سليمة:

أ - إعادة تركيب الأزرار والكبشيات والكباسات.

ب- إعادة تثبيت الأزرار.

ج- تغيير السحابات التالفة.

٤- يمكن إعادة تدوير هذه القطعة (البنطلون) على النحو الآتي:

أ - إعادة تفصيل البنطلون لشخص أصغر حجماً.

ب- تحويل البنطلون إلى حقيبة، أو أشكال مختلفة من قطع الإبليلك.

ملحق



أوراق العمل

المستوى الثاني

ورقة عمل (١-١).

وضّح القياسات المشار إليها بالأرقام في الأشكال الآتية، التي تمثل القياسات اللازمة لرسم المخطط الأساسي.

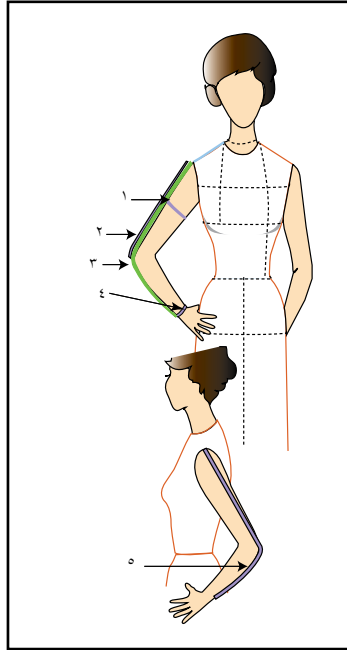
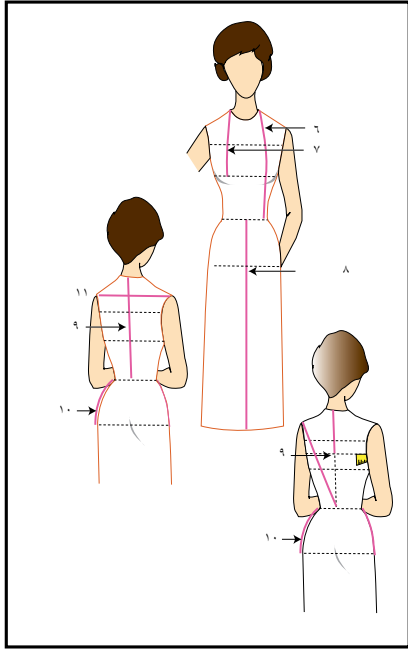

- (١)
- (٢)
- (٣)
- (٤)
- (٥)
- (٦)
- (٧)
- (٨)
- (٩)
- (١٠)
- (١١)

إجابة أسئلة ورقة العمل (١-١):

أسماء القياسات:

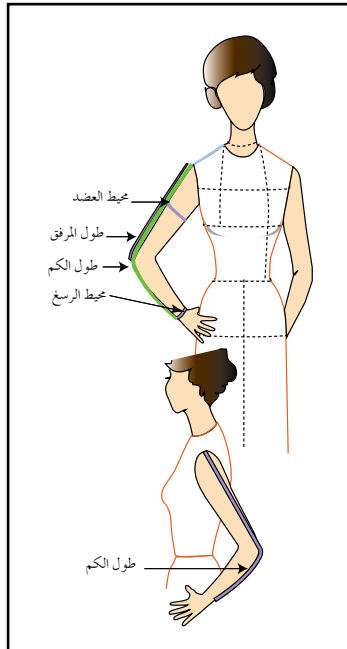
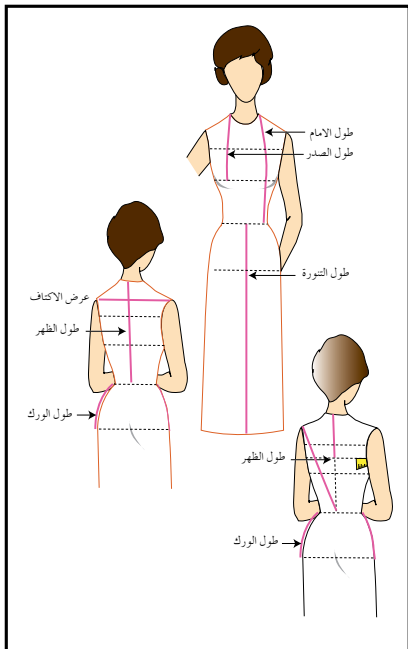

- (١) محيط العضد.
- (٢) طول المرفق.
- (٣) طول الكم.
- (٤) محيط الرسغ.
- (٥) طول الكم.
- (٦) الطول من الأمام.
- (٧) طول الصدر.
- (٨) طول التنورة.
- (٩) طول الظهر.
- (١٠) طول الورك (الجانب).
- (١١) عرض الأكتاف.

ورقة عمل (٢-١).

١- عرّف الكمر.

٢- أنعم النظر في الأشكال الآتية، ثم أجب عن الأسئلة التي تليها.

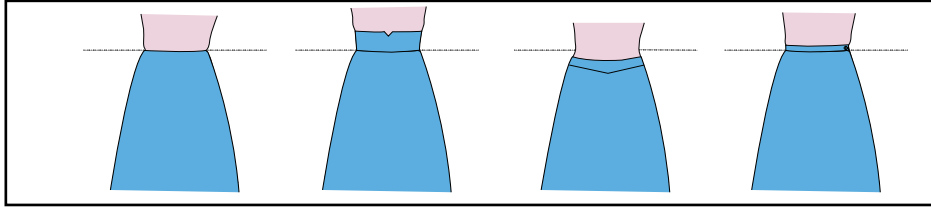

أ - عدد أشكال الكمر.

١.
٢.
٣.
٤.

ب- حدد مستوى خط الخصر بالنسبة إلى الكمر.

١.
٢.
٣.
٤.

إجابة أسئلة ورقة العمل (٢-١):

١- الكمر: هو أعلى جزء من التنورة الذي يثبتها على الخصر عند ارتدائها، فهو مطابق تماماً لمحيط الخصر، كما يساعد على ارتداء التنورة وخلعها؛ نظراً إلى وجود الفتحة والمثبتات عليه؛ كالسحاب، والأزرار، وغيرها.

٢-

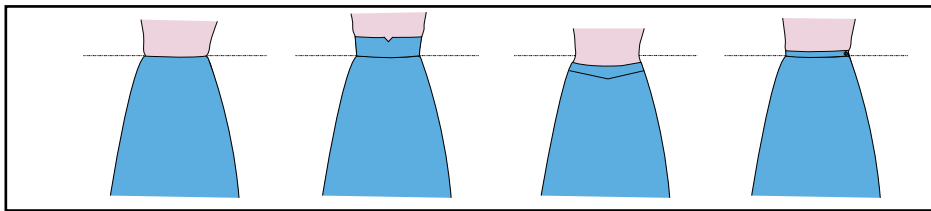

(٤)

(٣)

(٢)

(١)

أ - أشكال الكمر:

١. الكمر العادي المستقيم .
٢. الكمر المنحني المنخفض .
٣. الكمر المرتفع .
٤. الكمر المخفي .

ب- مستوى خط الخصر بالنسبة إلى الكمر:

١. الكمر على خط الخصر .
٢. الكمر أسفل خط الخصر .
٣. الكمر أعلى خط الخصر .
٤. الكمر على خط الخصر وغير ظاهر .

ورقة عمل (٣-١).

بعد تجربة تنورة من القماش الخام وقياسها، تبين أن أجزاء من التنورة لا تلائم القياس الشخصي؛ بسبب وجود عيوب محددة في الجسم، ولضبط التنورة، يجب تعديل هذه العيوب. بعد إتمام النظر في الأشكال، أجب عن الآتي:

أ - حدد مكان العيب في التنورة.

ب- اذكر طريقة مناسبة لمعالجة هذه العيوب.

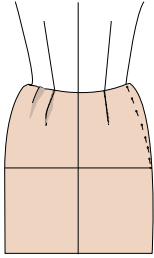
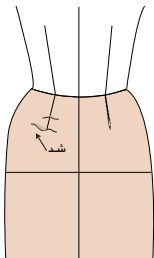
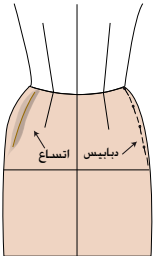
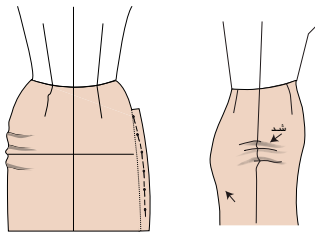
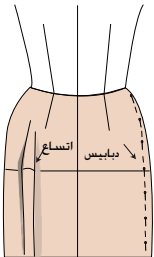
طريقة الإصلاح	السبب	الشكل
		
		
		
		
		

طريقة الإصلاح	السبب	الشكل
<ul style="list-style-type: none"> - تحديد الاتساع على خط الخصر بعد تجريب التنورة. - عمل غبنة من الجانبين على خط الجنب بالدبايس. - نقل التعديل إلى المخطط الأساسي. 	- اتساع في خط الخصر.	
<ul style="list-style-type: none"> - فتح خياطة البنسات، ثم تقصير طولها بالقدر المناسب للجسم. - تجريب التنورة على الجسم مرة أخرى للتأكد من ضبط القياس. - نقل التعديل إلى المخطط الأساسي. 	- وجود شد.	
<ul style="list-style-type: none"> - تحديد موقع الاتساع بعد تجريب التنورة. - حذف الزيادة من الجانبين؛ بعمل غبنة بالدبايس على الوجه الصحيح. - قياس مقدار التعديل الحاصل بعد خلع التنورة. - حذف الزيادة من خطي الجنب على المخطط الأساسي لكل من: الأمام والخلف. 	- اتساع في خط الجنب فوق الحوض.	
<ul style="list-style-type: none"> - تحديد موقع الشد بعد تجريب التنورة. - فتح خياطة الجنب، ثم إضافة الزيادة المطلوبة مع التثبيت بالدبايس. - نقل التعديل إلى المخطط الأساسي. 	- الشد عند خط الجنب أسفل الخصر.	
<ul style="list-style-type: none"> - تحديد الاتساع بعد تجريب التنورة. - حذف الزيادة من الجانبين؛ بعمل غبنة بالدبايس على الوجه الصحيح. - قياس مقدار التعديل الحاصل بعد خلع التنورة. - حذف هذا المقدار على المخطط في منطقتي: الأمام والخلف. 	- اتساع من خط الخصر إلى الذيل.	

ورقة عمل (١-٢).

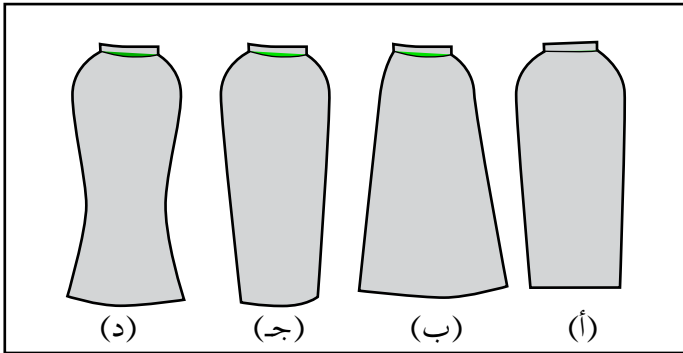

أنعم النظر في الأشكال المجاورة، ثم أجب عن الأسئلة الآتية:

١- أعط اسمًا لكل شكل من أشكال هذه التنانير.

أ -

ب -

ج -

د -

٢ - أي التنانير خطها الخارجي أقرب إلى خط الجسم؟

٣ - أي التنانير خطها الخارجي أبعد عن خط الجسم؟

٤ - أي التنانير خطها الخارجي عمودي على خط الأرض؟

٥ - وضح الفرق بين الشكلين (ب) و (ج).

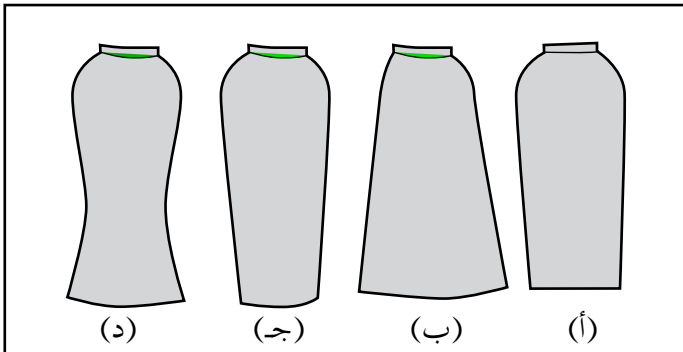

إجابة أسئلة ورقة العمل (١-٢):

١-

أ - التنورة المستقيمة.

ب - التنورة المثلثة أو المخروطية.

ج - التنورة ذات الشكل المخروطي المقلوب.

د - التنورة ذات شكل الجرس.

٢ - التنورة التي خطها الخارجي أقرب إلى خط الجسم: التنورة التي يمثلها الشكل (ج).

٣ - التنورة التي خطها الخارجي أبعد عن خط الجسم: التنورة التي يمثلها الشكل (ب).

٤ - التنورة التي خطها الخارجي عمودي على خط الأرض: التنورة التي يمثلها الشكل (أ).

٥ - الفرق بين الشكلين (ب) و (ج):

أ - التنورة في الشكل (ب): الاتساع في الذيل.

ب - التنورة في الشكل (ج): الاتساع في خط الخصر مع عمل توسيعات.

ورقة عمل (٢-٢).

- ١ - عرّف الكسرة.
- ٢ - وضح أجزاء الكسرة بالرسم.
- ٣ - سمّ أشكال الكسرات الآتية:

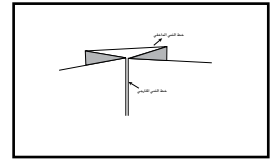
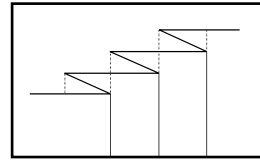
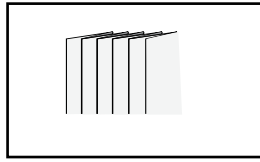
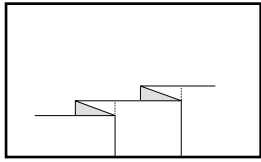

٤ - علّل: من الأمور الواجب مراعاتها عند اختيار الأقمشة لتنفيذ الكسرات، إمكانية الاكتفاء بتنظيفها تنظيفاً جافاً.

إجابة أسئلة ورقة العمل (٢-٢):

١ - الكسرة: هي ثنية في القماش تمنحه توسيعاً، يساعد على سهولة الحركة والمشي بعد ارتداء قطعة الملابس، بالإضافة إلى توفيرها تصاميم مختلفة.

٢ - أجزاء الكسرة بالرسم.

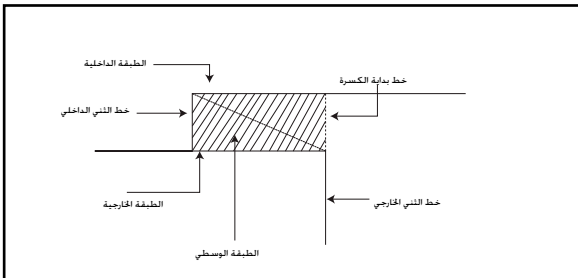

٣ - أسماء أشكال الكسرات الآتية:

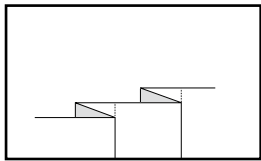

كسرة متباعدة.

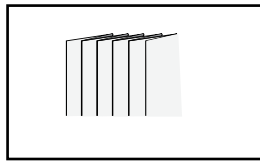

كسرة متراكبة.

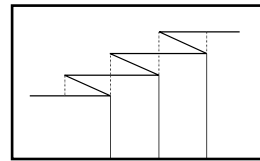

كسرة لف مشبع.

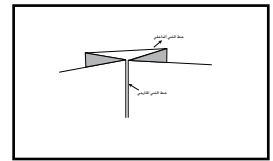

كسرة داخلية.

٤ - من الأمور الواجب مراعاتها عند اختيار الأقمشة لتنفيذ الكسرات، إمكانية الاكتفاء بتنظيفها تنظيفاً جافاً.

لأن الغسيل يزيل حافة ثني الكسرة؛ ما يتطلب إعادة كي جميع الكسرات جيداً.

ورقة عمل (٢-٣).

١- حدّد اسم كل شكل من أشكال التنانير في الجدول المقابل.

- أ -
 ب -
 ج -

٢- انسب المخطط إلى تصميم التنورة في الجدول المقابل.

- أ -
 ب -
 ج -

٣- كيف يمكن تقدير كمية القماش اللازمة للتنورة الدائرية بأشكالها الثلاثة؟

٤- تُفضي مطاطية القماش إلى اختلاف في طول التنورة، ما الخطوات المتبعة لتعديل الاختلاف بعد قص التنورة؟

إجابة أسئلة ورقة العمل (٢-٣):

١- أسماء أشكال التنانير:

- أ - تنورة دبل كلوش .
 ب- تنورة نصف كلوش .
 ج- تنورة كلوش .

٢-





- أ - (٢) .
 ب- (٣) .
 ج- (١) .

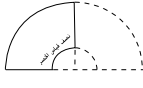

٣- يمكن تقدير كمية القماش اللازمة للتنورة الدائرية بأشكالها الثلاثة حسب الآتي:

- أ - التنورة ربع الدائرية (نصف كلوش) = $(\frac{2}{3})$ قياس الخصر + طول التنورة + مسافة ثنية الذيل .
 ب- التنورة نصف الدائرية (كلوش) = $2(\frac{1}{3})$ قياس الخصر + طول التنورة + مسافة ثنية الذيل .
 ج- التنورة الدائرية الكاملة (دبل كلوش) = $4(\frac{1}{3})$ قياس الخصر + طول التنورة + مسافة ثنية الذيل .

٤- الخطوات المتبعة لتعديل الاختلاف بعد قص التنورة:

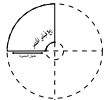
- أ - تعليق التنورة من الخصر بواسطة الدبايس على علاقة الملابس، ثم تركها في هذا الوضع ساعات عدة، وتزداد مدة التعليق في حال الأقمشة الصوفية والشفيفون .
 ب- ضبط طول الذيل على المانيكان، أو بتجربة قياس التنورة، والبدء بضبط الطول من أسفل التنورة إلى مستوى الطول المطلوب، مع قص المسافات الزائدة من طول الذيل .
 ج- ضبط ذيل التنورة الدائرية قبل خياطتها؛ وذلك بتعليق قماش التنورة المقصوفة، ثم وضع مخطط التنورة على القماش، وإعادة رسم خط الذيل مرة أخرى .

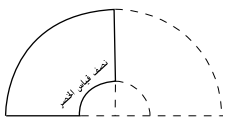
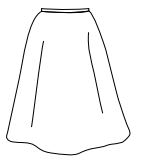
التصميم	المخطط
	
	
	

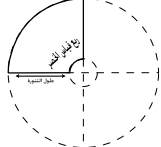
التصميم	المخطط
	
	
	

ورقة عمل (١-٣).

١- ما اسم كل طريقة من طرائق الحافات في الأشكال الآتية؟



(ج)



(ب)

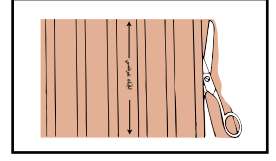

(أ)

٢- برأيك، أي الأقمشة تناسب الشكل الموضح في (ج)؟

إجابة أسئلة ورقة العمل (١-٣):



(ج)

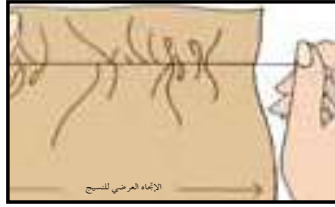

(ب)

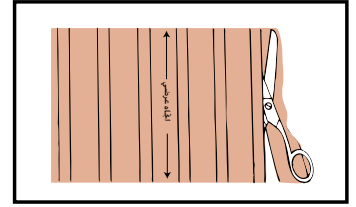

(أ)

أ - تصحيح الورب للقماش بالقص.

ب - سحب خيط اللحمية.

ج - الشق (شرط القماش).

٢- الأقمشة التي تناسب الشكل الموضح في (ج)، هي:

الأقمشة المتينة من الأقمشة الكتانية.

ورقة عمل (٣-٢).

١ - عدد أنواع الدرزات والخياطات المستخدمة في خياطة التنورة.

٢ - عدد الحالات التي تتطلب تنفيذ الدرزة المدعمة.

٣ - ارسم اتجاه الدرزة المدعمة على القطعة المجاورة للأسهم:

٤ - تتبع مراحل خياطة البنسة.

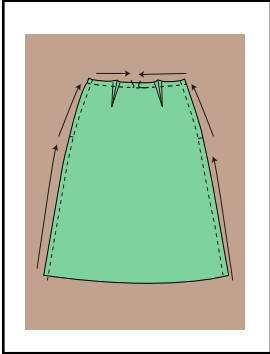

إجابة أسئلة ورقة العمل (٣-٢):

١ - أنواع الدرزات والخياطات المستخدمة في خياطة التنورة:

أ - الدرزة المدعمة.

ب- خياطة الكسرات والزم والقصات.

ب- خياطة البنسات.

د - ضبط جودة الخياطات.

٢ - الحالات التي تتطلب تنفيذ الدرزة المدعمة:

أ - الأقمشة غير المتماسكة النسيج (قليلة المتانة).

ب- الأقمشة التي تتصف بمطاطية طبيعية؛ كالأقمشة الصوفية، أو تلك

التي يكون فيها اتجاه النسيج مغايراً للحافات.

ج- أقمشة الملابس التي تستغرق وقتاً طويلاً لإتمام خياطتها.

٣- اتجاه الدرزة المدعمة على القطعة:

يترك للطلبة.

٤ - مراحل خياطة البنسة:

أ - نقل البنسة من ورق رسم المخططات إلى الوجه الخلفي للقماش باستعمال طريقة مناسبة لذلك.

ب- تثبيت خطوطها معاً بالدبابيس على الوجه الخلفي.

ج- تسريح البنسة على نحو قريب جداً من خط الدرزة، بأحد أشكال غرز السراجة.

د - خياطة البنسة من الجهة العريضة، وتثبيت بدايتها بالغرزة الراجعة، ثم إكمال الخياطة إلى الجهة الرفيعة، مع ربط الطرف عند رأس البنسة.

هـ- كي البنسة على الوجه الخلفي، ثم على الوجه الصحيح، باستخدام وسادة الكي الخاصة.

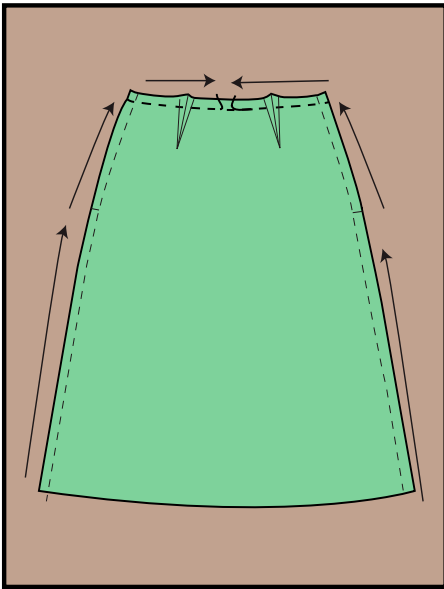

ورقة عمل (٣-٣).

١ - اذكر أنواع العراوي في الأشكال الآتية:

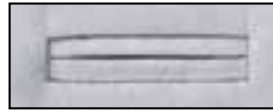

٢- وضح مواصفات العراوي الآتية، واستخدامات كل منها:

أ - عروة الخيط.

ب - عروة الحلقة.

ج - عروة القماش.

إجابة أسئلة ورقة العمل (٣-٣):

١ - أنواع العراوي في الأشكال الآتية:



العروة الآلية.

عروة الحلقة.

عروة ثقب المفتاح.

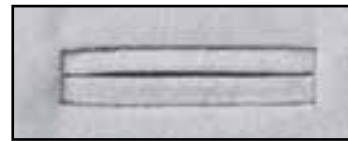

عروة تزيينية.

عروة القماش.

٢- مواصفات العراوي الآتية واستخدامات كل منها:

أ - عروة الخيط: شق في طبقات القماش جميعها في المكان المحدد للعروة، وهي تشكل من خطين متوازيين من الغرز المتعرجة على جانبي الشق، ويراعى فيها تثبيت نهايتي العروة جيداً، وقد تنفذ يدوياً أو آلياً.

ب- عروة الحلقة: تستعمل في الملابس الخارجية حسب تصميم قطعة الملابس، خاصة في أثواب الزفاف، بدلاً من العراوي الآلية، وهي تناسب الأقمشة المخرمة، مع الأزرار الكروية، وقد تستعمل للزينة.

ج- عروة القماش: تشكل بخياطة شريط أو شريطين من القماش على فتحة العروة، ويبلغ عرض كل شريط من القماش عادة (٣) سم، ويمكن زيادته في حال كانت الأقمشة سميكة، ويجب أن يتلاقى الشريطان عند منتصف العروة.

ورقة عمل (١-٥).

النتاج التعليمي/ تركيب الدانتيل.

تأمل الأشكال الآتية، ثم أجب عن الأسئلة التي تليها:



(د)



(ج)



(ب)



(أ)

١- اذكر اسم التمرين المنفذ في الصور التي أمامك.

٢- أعط أمثلة على مواقع أخرى ينفذ فيها هذا التمرين.

٣- اشرح خطوات تنفيذ التمرين.

إجابة أسئلة ورقة العمل (١-٥):

النتاج التعليمي/ تركيب الدانتيل.



(د)



(ج)



(ب)



(أ)

١- اسم التمرين المنفذ:

- تركيب شريط من الدانتيل بين طبقتين من قماش على شكل منحني.

٢- أمثلة على مواقع أخرى ينفذ فيها هذا التمرين:

أ - تركيب الشريط بين طبقتي الياقة.

ب- تركيب الشريط بين طبقتي قطعة الجيب.

ج- تركيب الشريط بين طبقتي القماش والبطانة.

٣- خطوات تنفيذ التمرين:

أ - تجهيز قطعتين من القماش على شكل منحني، ورسم خط منحني على طرف الحافة على قطعة واحدة.

ب- زم شريط الدانتيل على بُعد (٥, ٥ سم) من الحافة وتثبيتته على إحدى طبقتي القماش؛ على أن يكون وجه الدانتيل والقماش نحو الداخل.

ج- تسريح القطعة الثانية فوق الأولى، بحيث يكون الوجهان نحو الداخل، ثم إجراء الدرزة على الخط.

د - القص بالتدرج مسافة خياطة القماش، أو استعمال المقص المسن لتخفيف السمك.

هـ- سحب خيط السراجة، ثم قلب القطعة على الوجه الصحيح للقماش وكيها.

اللَّهُ

بِحَمْدِ

تَقْرِي